

В-В

В

Г-Г

А-О

Б(2,5:1)

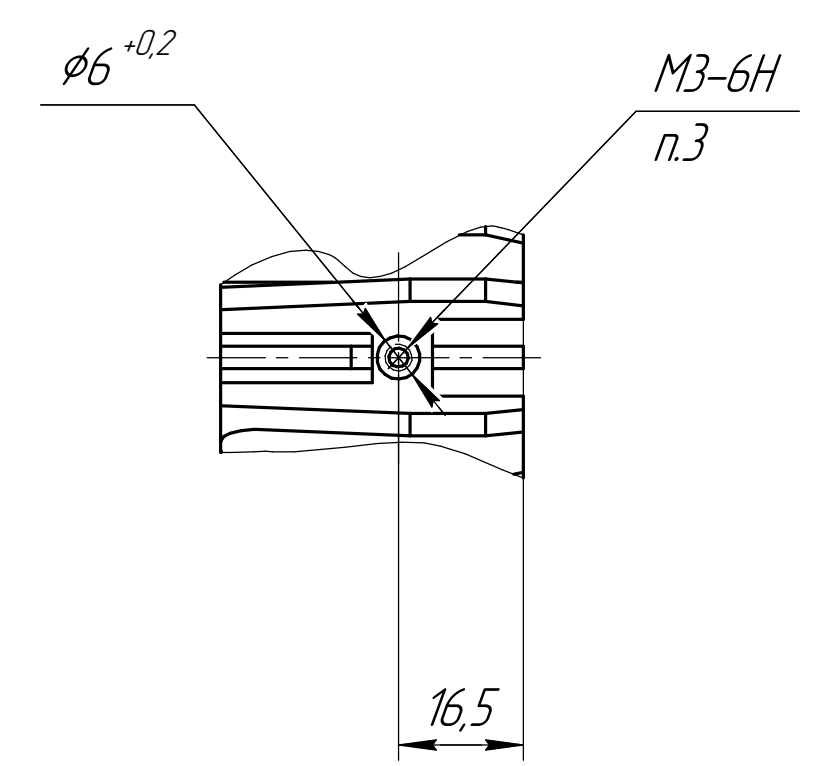
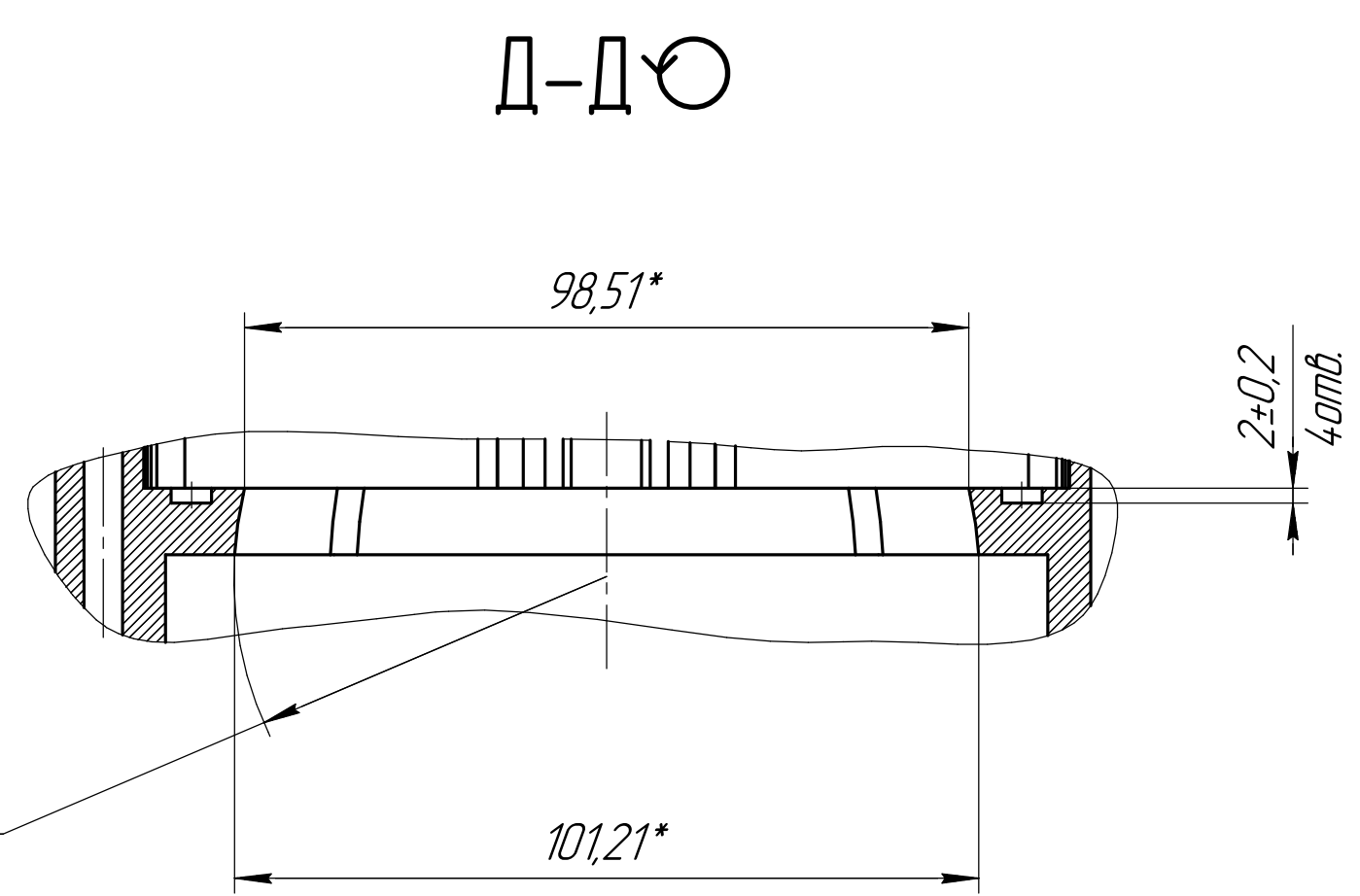
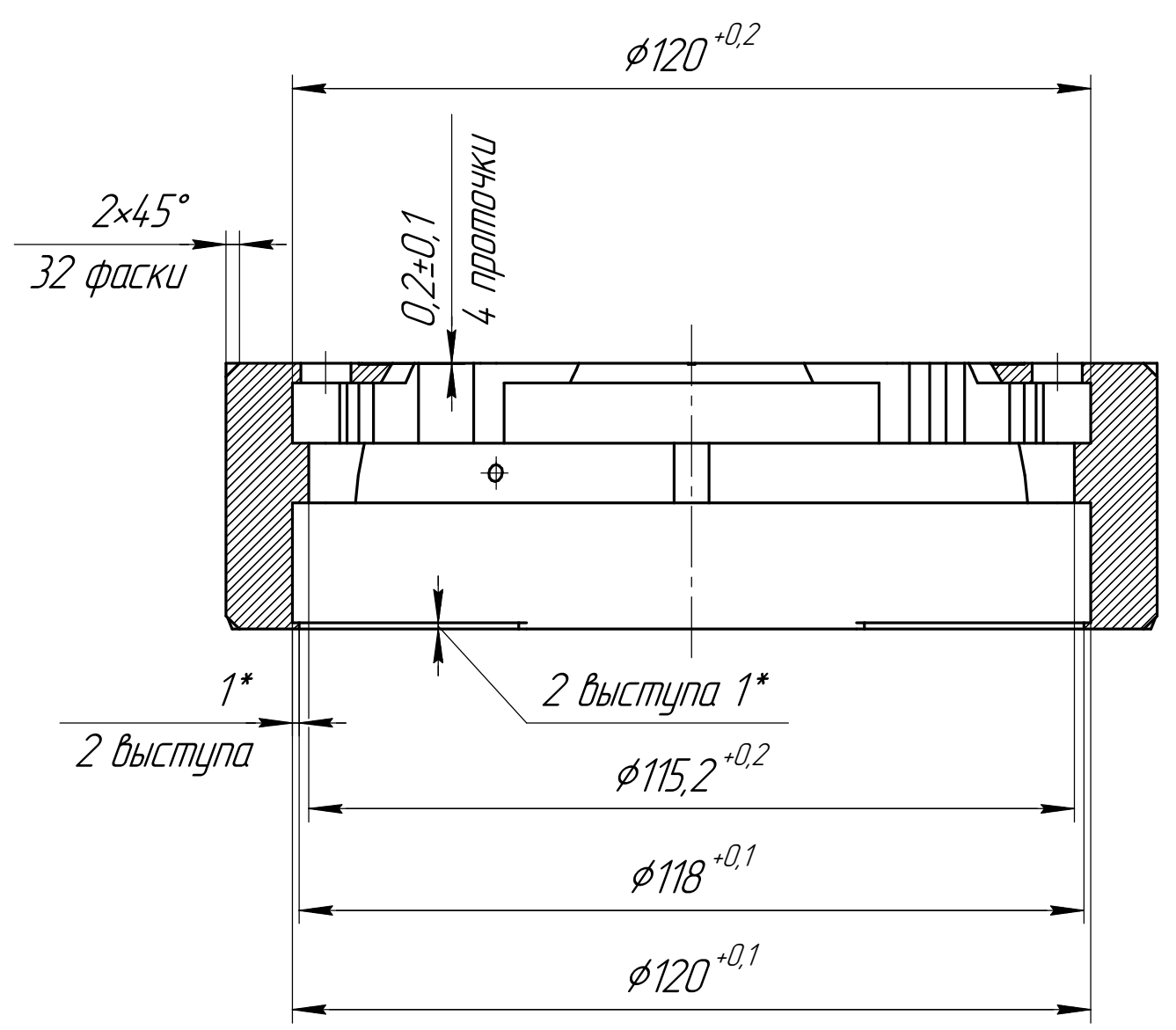
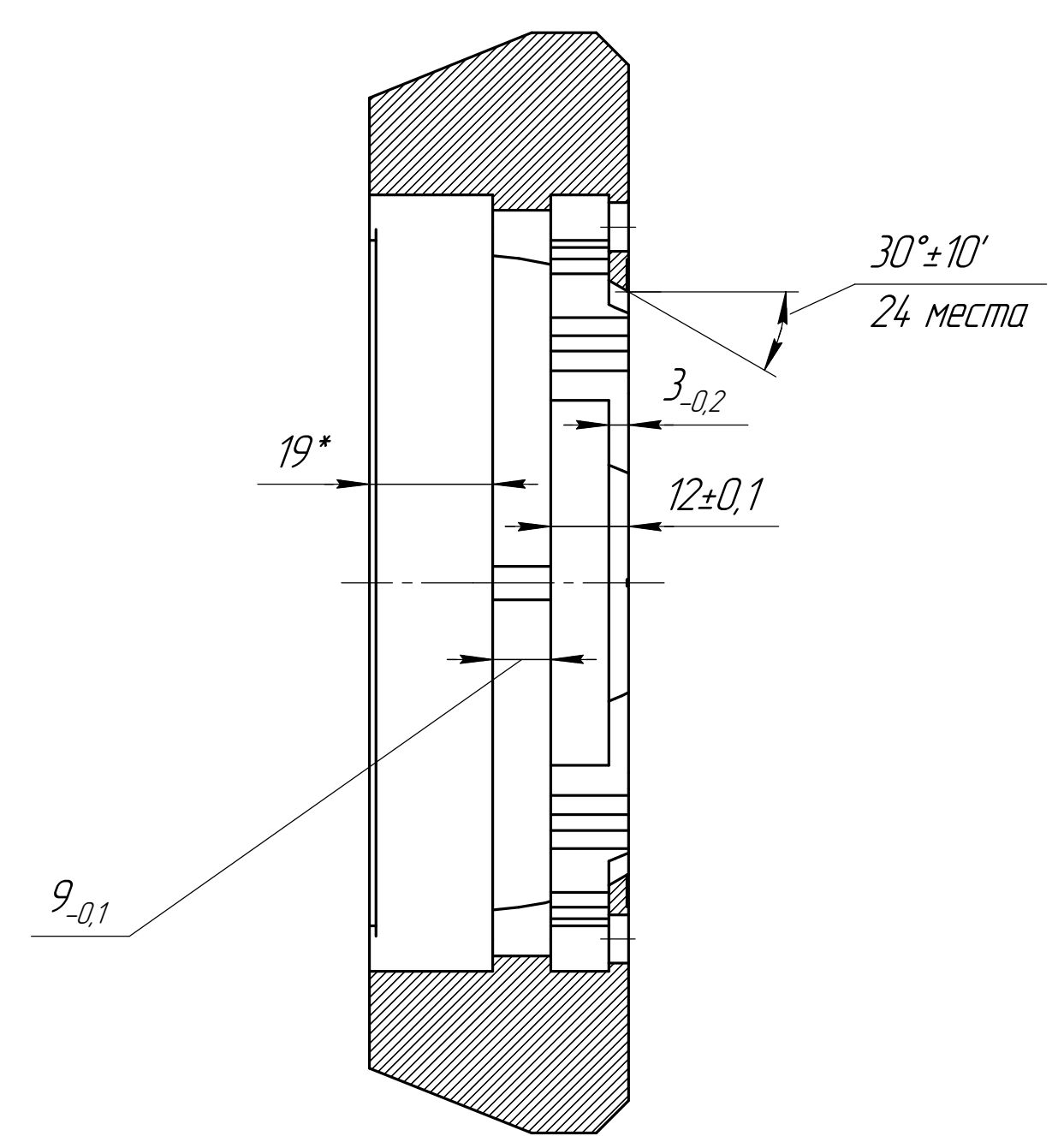

Сфера $R50, 7_{\pm 0.05}$ по контуру

- *Размеры для справок.
- Неуказанные предельные отклонения по $\pm IT12/2$.
- Покрытие: Ан.Окс, черный. Резьба - без покрытия.
- Остальные ТТ по ОСТ 4ГО.070.014.

				НКГД.734.351.033		
Изм.	Лист	№ док.	Подп.	Дата	Лит	Масса
Разраб.	Магилко			08.02.09		0,55
Проб.	Кудилин			08.02.09		1:1
Т.контр.	Винокуров			08.02.09	Лист	Листов 1
Н.контр.	Ланина			08.02.09	Д16 ГОСТ 4784-97	
Утв.	Андропов			08.02.09		
				Копировал	Формат А1	

Лист 1 из 1
 Дата: 08.02.09
 Имя: Кудилин
 Подпись: [Signature]