

Перв. примен.

Справ. №

Инв. №

Инв. №

Инв. №

Инв. №

Инв. №

Инв. №

Инв. №

Инв. №

Инв. №

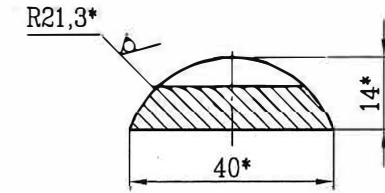
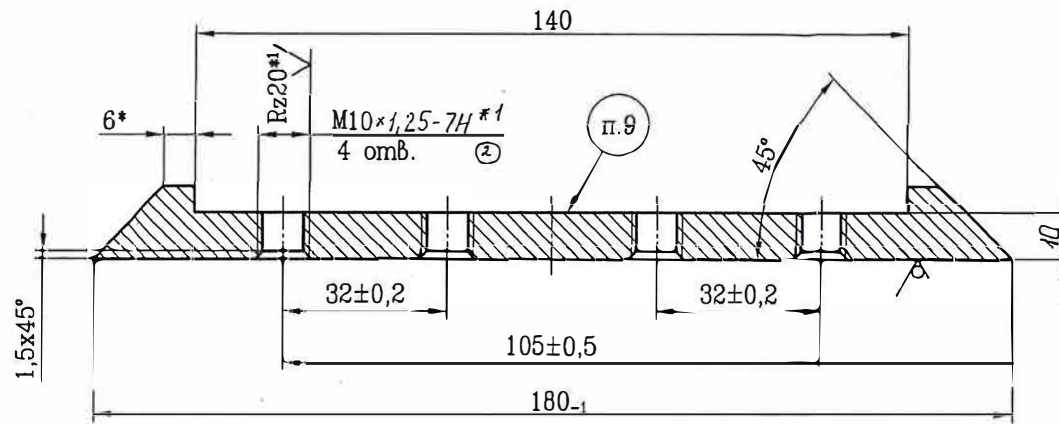
Rz40/
√(✓)

1. Допускается изготавливать из сегментного профиля 42x14
2. ~~Материал заменитель: Сталь 45 ... Сталь 55 ГОСТ 1050-88~~ ②
3. * Размеры для справок
4. *1 Размеры и шероховатость поверхности после покрытия
5. H14; h14; угловые ±1°
6. Острые кромки притупить радиусом или фаской 0,1...0,5 мм
7. Допуски на размеры фасок, радиусов скруглений по НТД предприятия-изготовителя
8. Покрытие: Окс. или Ц9.хр, Т.Т. по ГОСТ 9.301-86
9. Маркировать по ТУ 4316-007-45388547-01
10. Контуры торцов переходника притупить фаской 1x45°
- ② 11 37...41 HRC

Изм.	Лист	№ докум.	Посл.	Дата
Разраб.				
Пров.				
Т. контр.				
Нач. отд.				
Н. контр.				
Умв.				

КПС-54.01.004

Переходник

Лист	Масса	Масштаб
0/0	0,5	1:1
Лист	Листов	1

Сегментный профиль
40x14 ГОСТ 5157-83
Сталь 40Х ГОСТ 1050-88 4543-7/

Копировал

Формат А3