

Стр. № 1
Перв. примен.

Инв. № подл. 21-073
Попл. и дата 11.11.15
Вып. инв. № 11115
Инв. № 11115
Попл. и дата

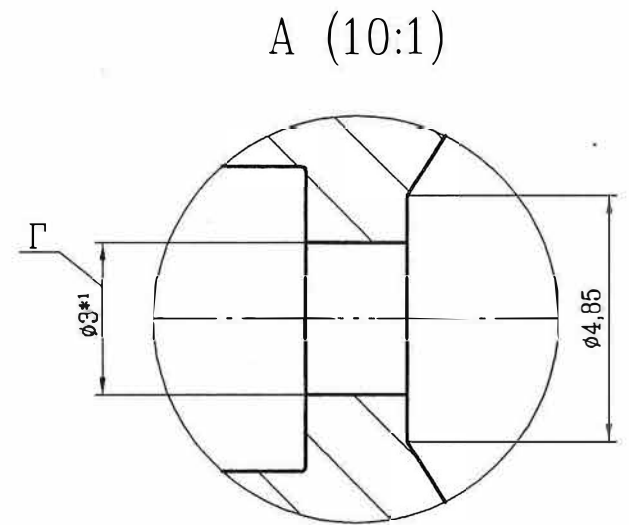
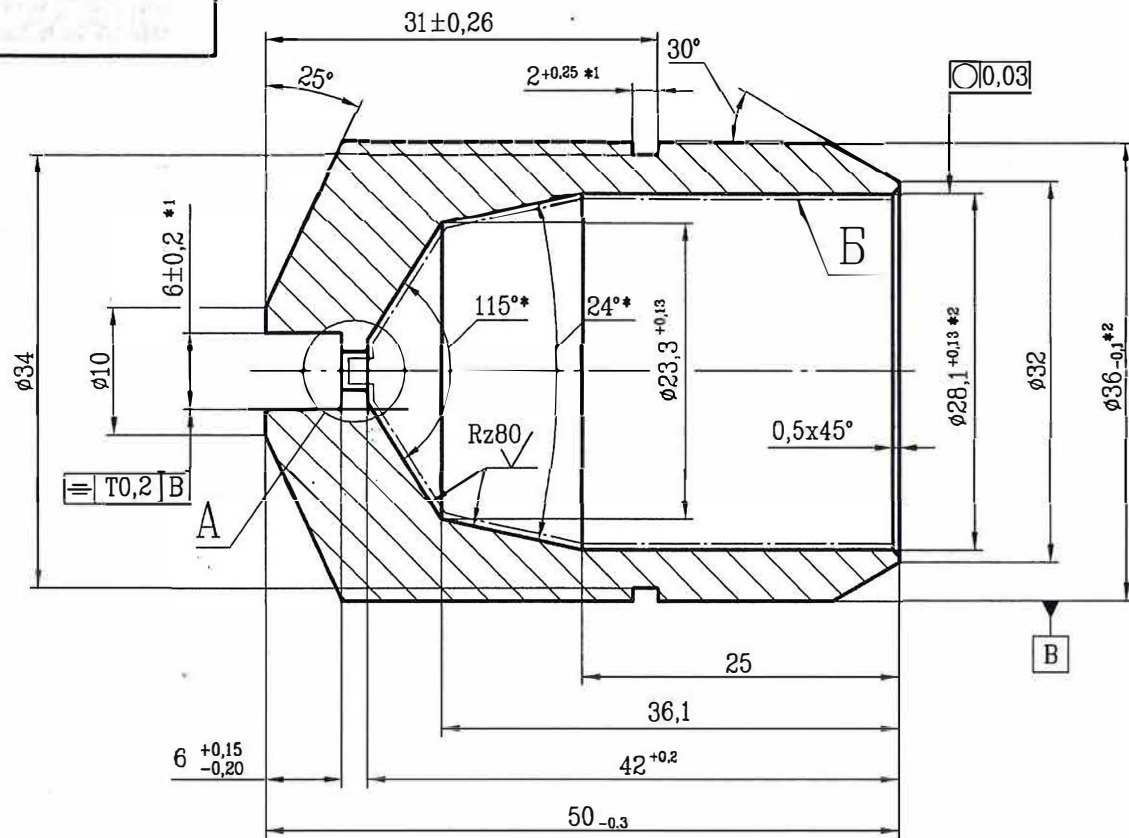

$\sqrt{Rz20}$ (✓)

- 1 Материал - заместитель: Сталь 45Г2, Сталь 30ХГСА ГОСТ 4543-71 2016
 2 * Размеры для справок
 3 *1 Размеры обеспеч. инстр.
 4 *2 Размеры после покрытия
 5 Общие допуски по ГОСТ 30893.1-2002: H12; h12; ±IT12/2
 6 Острые кромки отв. Г притупить фаской или радиусом 0,1...0,2 мм
 7 Полное радиальное биение поверхности В относительно базы В не более 0,05 мм
 8 Покрытие Ц6.хр, Ц9.хр, Ц6.хр.биф, Ц9.хр.биф Т.Т. по ГОСТ 9.301-86
 9 Допуски на размеры фасок и радиусов скруглений по НТД предприятия-изготовителя

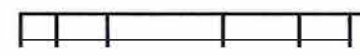

КПС-73.001

	Аум.	Масса	Масштаб
Корпус	0,01	0,19	2,5:1
Сталь 40Х			

Копировал

Формат А3