

ВРЛМ.066324.005.005

$\sqrt{Ra\ 3,2}$ (\checkmark)

Справ. №
Перв. примен.
ВРЛМ.066324.005

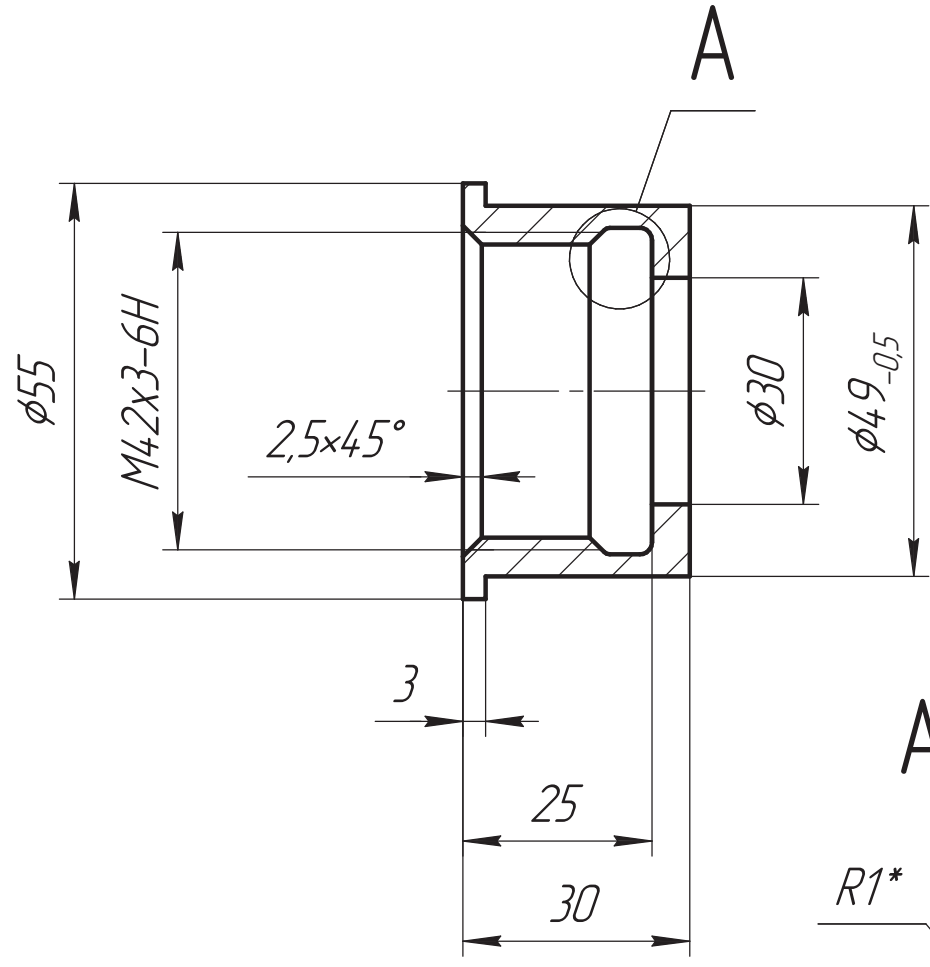

A(2,5:1)

ОБ ИЗМЕНЕНИИ
НЕ СООБЩАЕТСЯ

- * Размеры обеспечить инструментом.
- Общие допуски по ГОСТ 30893.2 – ТК.
- Острые кромки притупить $0,3_{-0,2}$ мм.
- Неуказанные радиусы скругления внутренних углов $R0,3$ тах мм.

Подп. и дата
Инв. № докл.
Взам. инв. №
Подп. и дата
Инв. № подл.

Изм.	Лист	№ докум.	Подп.	Дата
Разраб.		Кудрявцев		
Пров.		Вашарин		
Т.контр.		Соловьев		
Т.контр.		Никитин		
Н.контр.		Кочерга		
Утв.		Застрожнов		

ВРЛМ.066324.005.005					
Втулка резьбовая приварная			Лист	Масса	Масштаб
				0,18	1:1
			Лист	Листов	1
Сталь 08Х18Н10Т ГОСТ 5632-2014			