

ВРЛМ.066324.007.002

$\sqrt{Ra\ 6,3\ (\checkmark)}$

Справ. №  
Перв. примен.  
ВРЛМ.066324.007

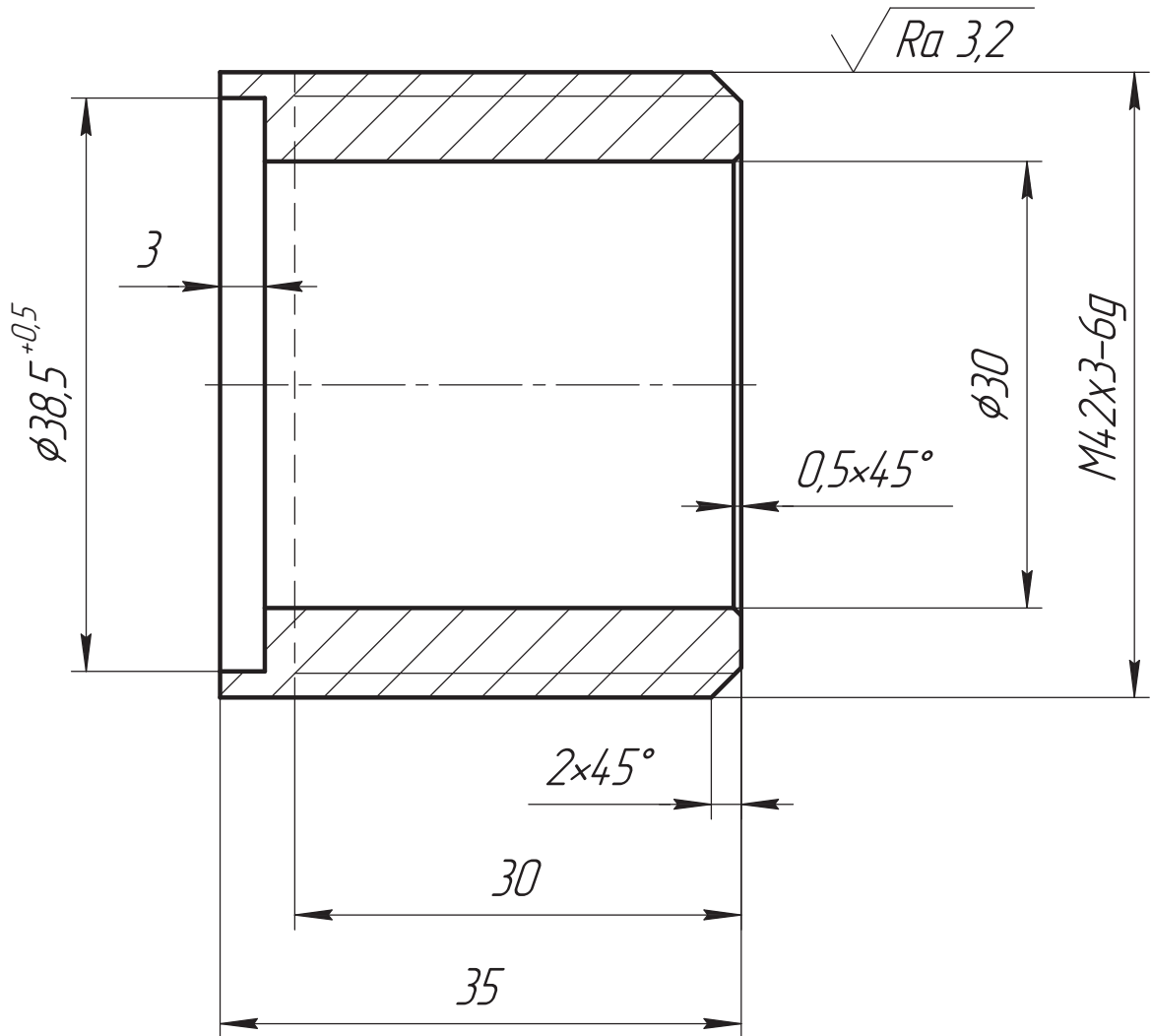

**ОБ ИЗМЕНЕНИИ**  
НЕ СООБЩАЕТСЯ

1. Общие допуски по ГОСТ 30893.2 – тк.
2. Острые кромки притупить  $0,3_{-0,2}$  мм.
3. Неуказанные радиусы скругления внутренних углов  $R0,3$  так мм.

Подп. и дата

Инв. № дробл.

Взам. инв. №

Подп. и дата

Инв. № подл.

Изм.	Лист	№ докум.	Подп.	Дата
Разраб.		Кудрявцев	<i>[Signature]</i>	
Пров.		Вашарин	<i>[Signature]</i>	
Т.контр.		Соловьев	<i>[Signature]</i>	
Т.контр.		Никитин	<i>[Signature]</i>	
Н.контр.		Кочерга	<i>[Signature]</i>	
Утв.		Застрожнов	<i>[Signature]</i>	

ВРЛМ.066324.007.002

Втулка приварная

Сталь 08Х18Н10Т ГОСТ 5632-2014

Лит.	Масса	Масштаб
	0,2	2:1
Лист	Листов	1

