

НКГД.7584.91.012

Rz10 ✓

Перв. примен.
НКГД.44.1467.0668

Справ. №

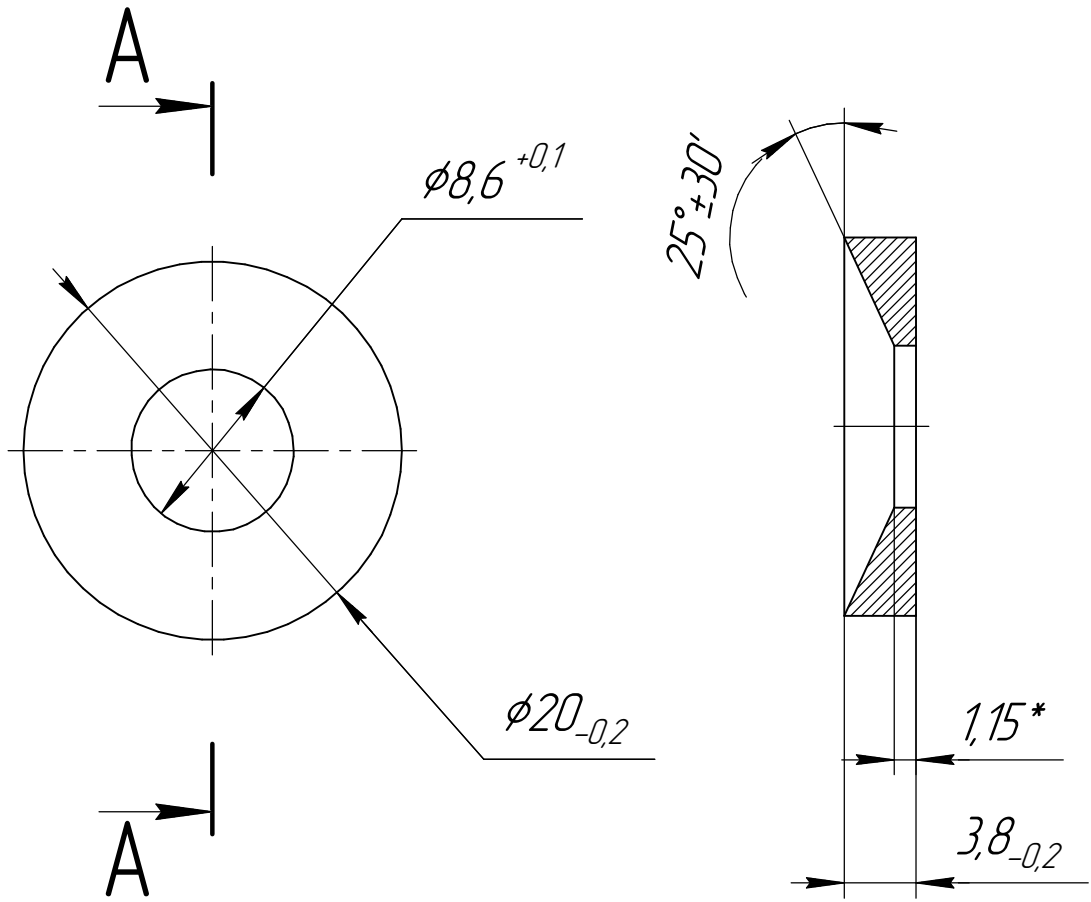

1. *Размер для справки.
2. Покрытие: Хмол9.
3. Остальные ТТ по ОСТ 4ГО.070.014.

Подп. и дата

Инв. № дубл.

Взам. инв. №

Подп. и дата

Инв. № подл.

Изм.	Лист	№ докум.	Подп.	Дата
Разраб.		Магилко		07.03.2023
Пров.		Кудишин		07.03.2023
Т.контр.		Каролев		07.03.2023
Нач. КО		Воронцов		07.03.2023
Н.контр.		Буркнут		07.03.2023
Утв.		Антропов		07.03.2023

НКГД.7584.91.012

Шайба
передняя

Сталь 10
ГОСТ 1050-88

Лит.	Масса	Масштаб
01	0,001	2,5:1
Лист	Листов	1