

НДСА.002.03.00.00.04

√ Ra6.3 (✓)

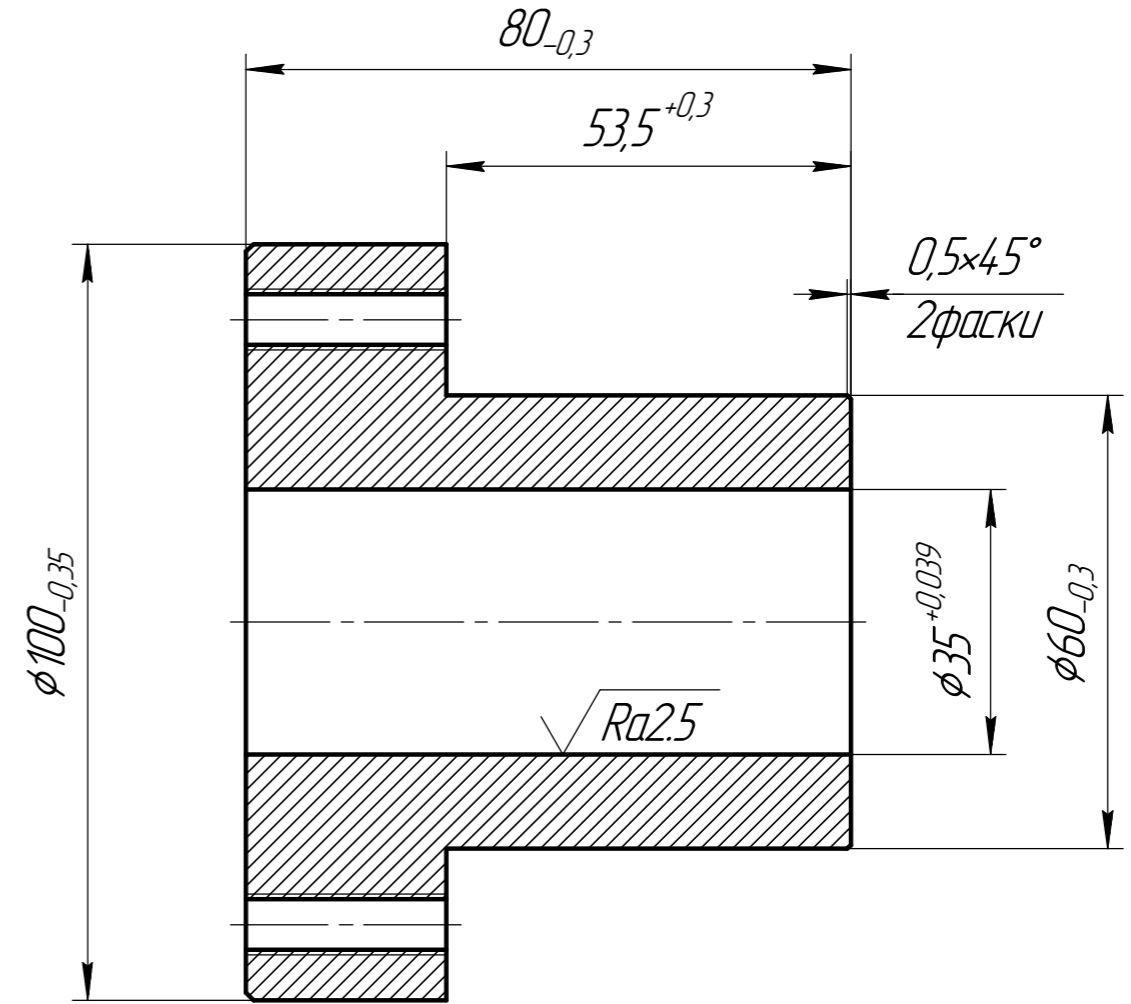

A(2:1)

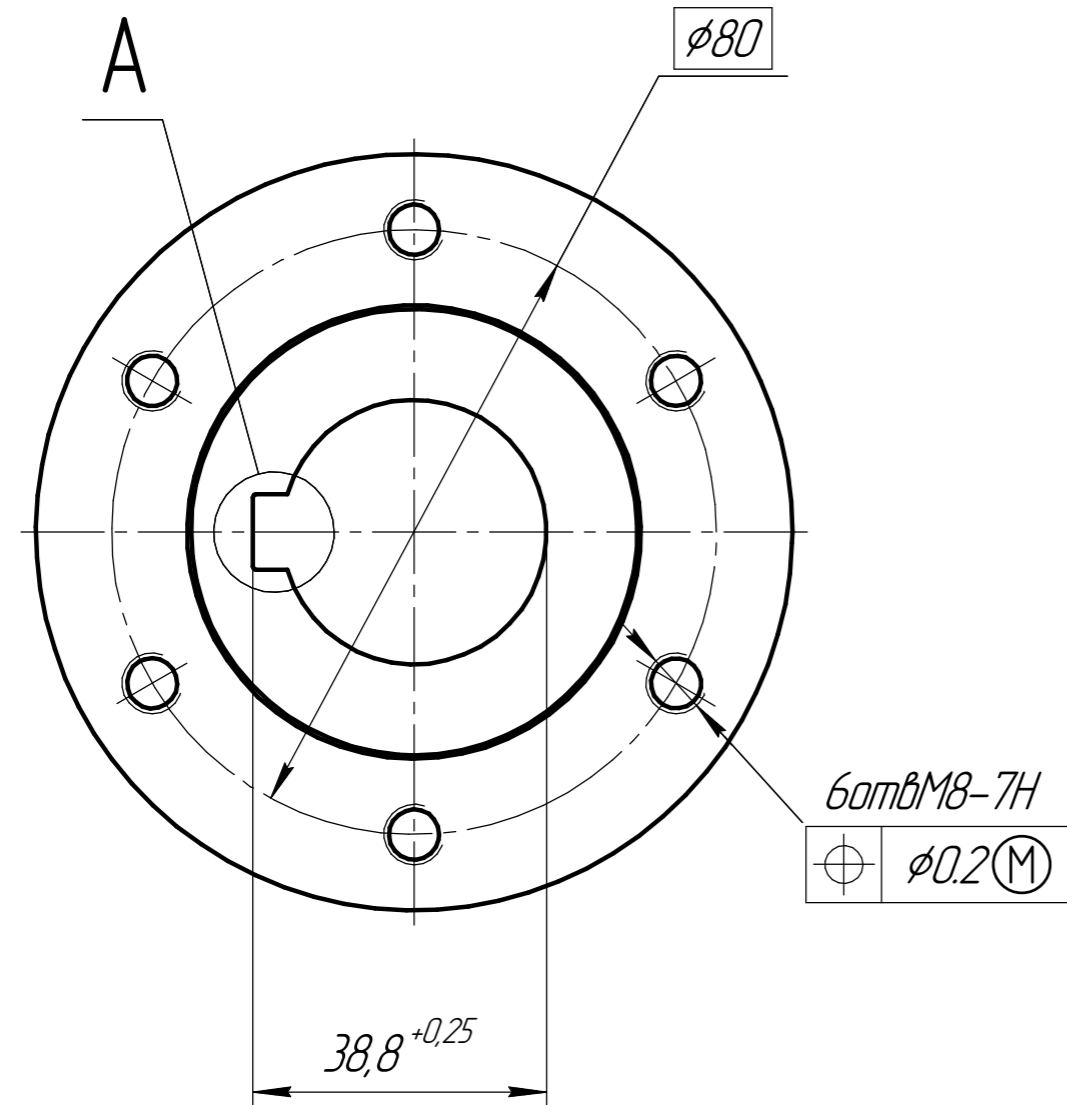
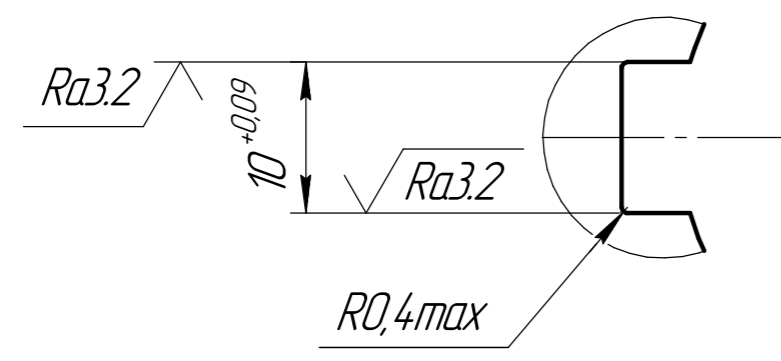

- 1 На поверхностях не допускается наличие царапин и дефектов.
- 2 После завершения всех процессов обработки произвести очистку. После очистки голыми руками не прикасаться.
- 3 Поставка детали осуществляется в упаковке. Упаковка должна обеспечивать сохранность изделия от царапин и других механических повреждений.

Перв. примен.
Справ. №
Подп. и дата
Изм. № дораб.
Взам. инв. №
Подп. и дата
Изм. № подл.

				НДСА.002.03.00.00.04				
Изм.	Лист	№ докум.	Подп.	Дата	Опора	Лит.	Масса	Масштаб
Разраб.		Лицагина		01.04.21			2,16	1:1
Проб.						Лист	Листов 1	
Т.контр.						Сталь 12Х18Н10Т ГОСТ 5632-2014		
И.контр.					ЭСТО			
Утв.					Копировал			
						Формат А3		