

НДСА.064.01.03.01.10

Перв. примен.

Справ. №

Подп. и дата

Инд. № д.ц.д.

Взам. инв. №

Подп. и дата

Инд. № подл.

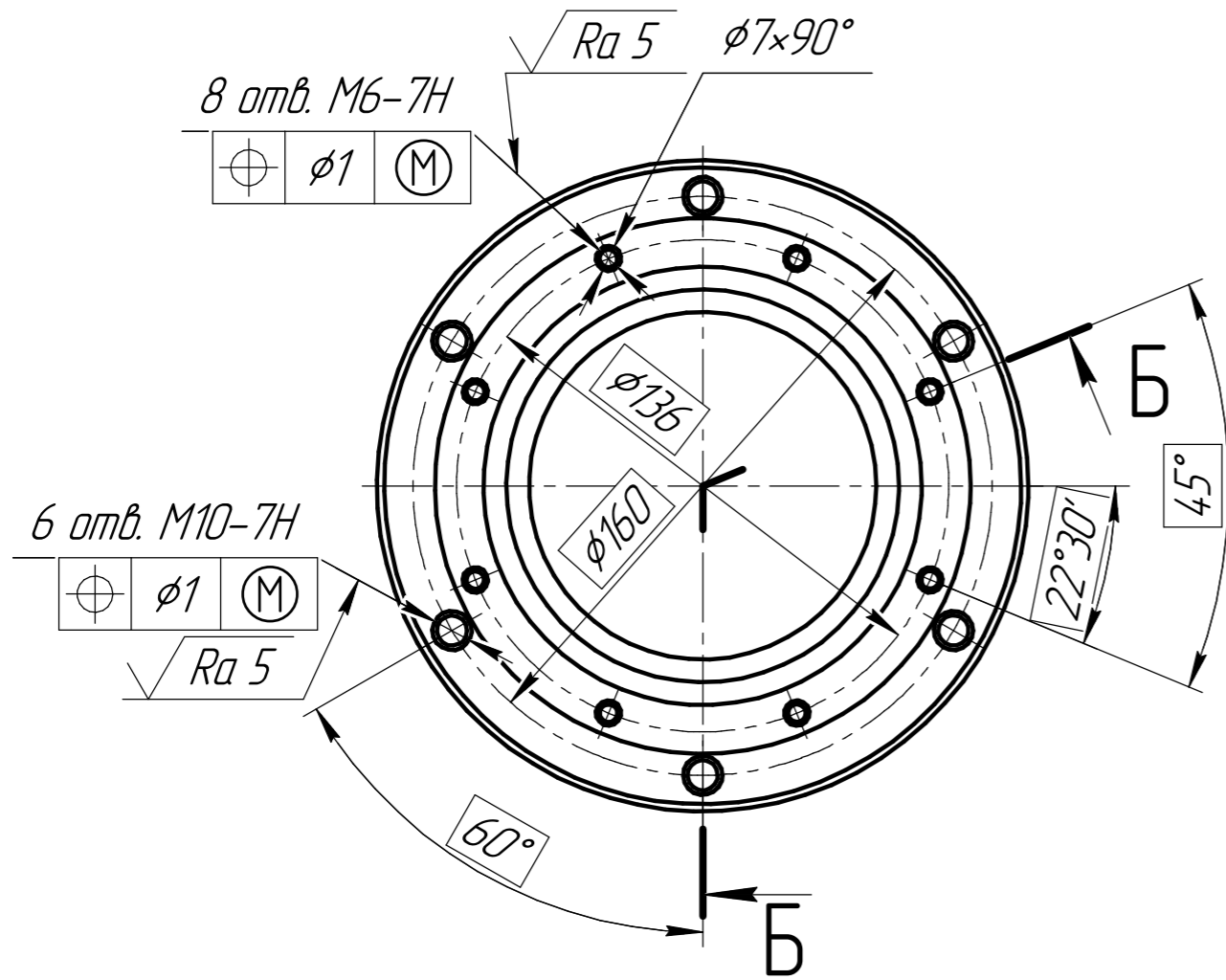

A(4:1)

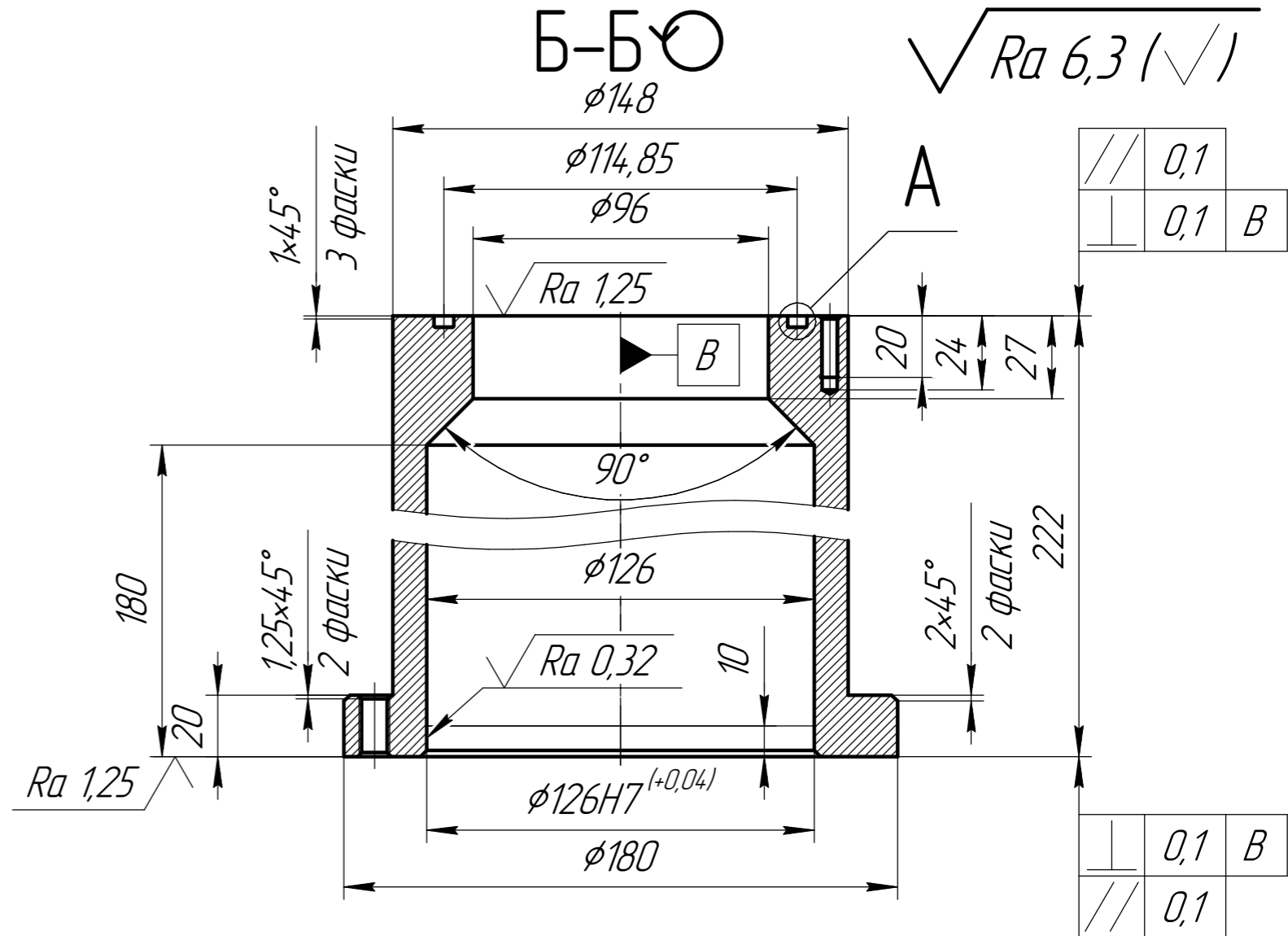
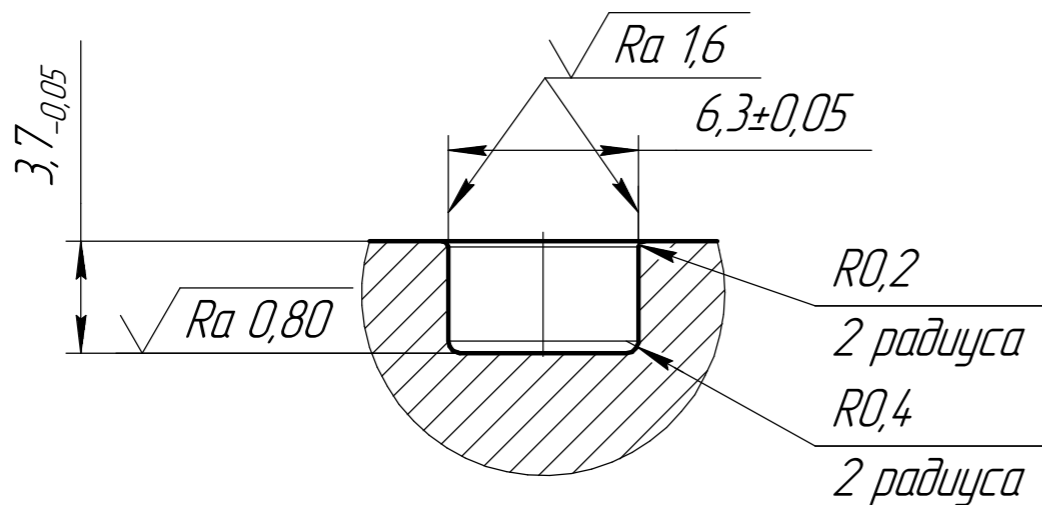

- Общие допуски по ГОСТ 30893.1: H14, h14, ± IT14/2.
- Острые кромки притупить фаской 0,5x45°.
- Покрытие алюминия анодное оксидирование.
- После механической обработки, промыть в обезжиривающем растворе. Наличие царапин и высохших разводов не допускается. После очистки голыми руками не прикасаться.
- Поставка детали осуществляется в упаковке. Упаковка должна обеспечивать сохранность изделия от царапин и других механических повреждений.

				НДСА.064.01.03.01.10		
				Шток		
				Лит.	Масса	Масштаб
					3,64	1:2
Изм.	Лист	№ докум.	Подп.	Дата	Лист 1	
Разраб.		Пивень			Листов 1	
Пров.		Бакарев				
Т.контр.						
Н.контр.						
Утв.		Горностаев				
				AM26 ГОСТ 4784-2019		АО "НПП "ЭСТО"