

√ Ra 10,0

НДСА.013.02.00.00.02

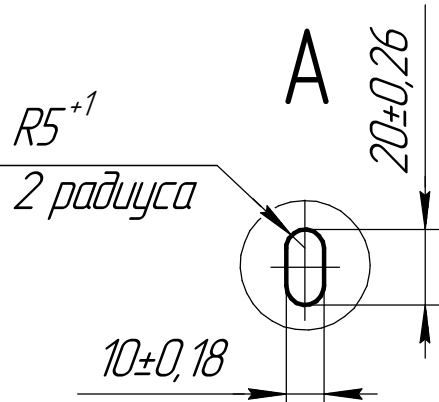
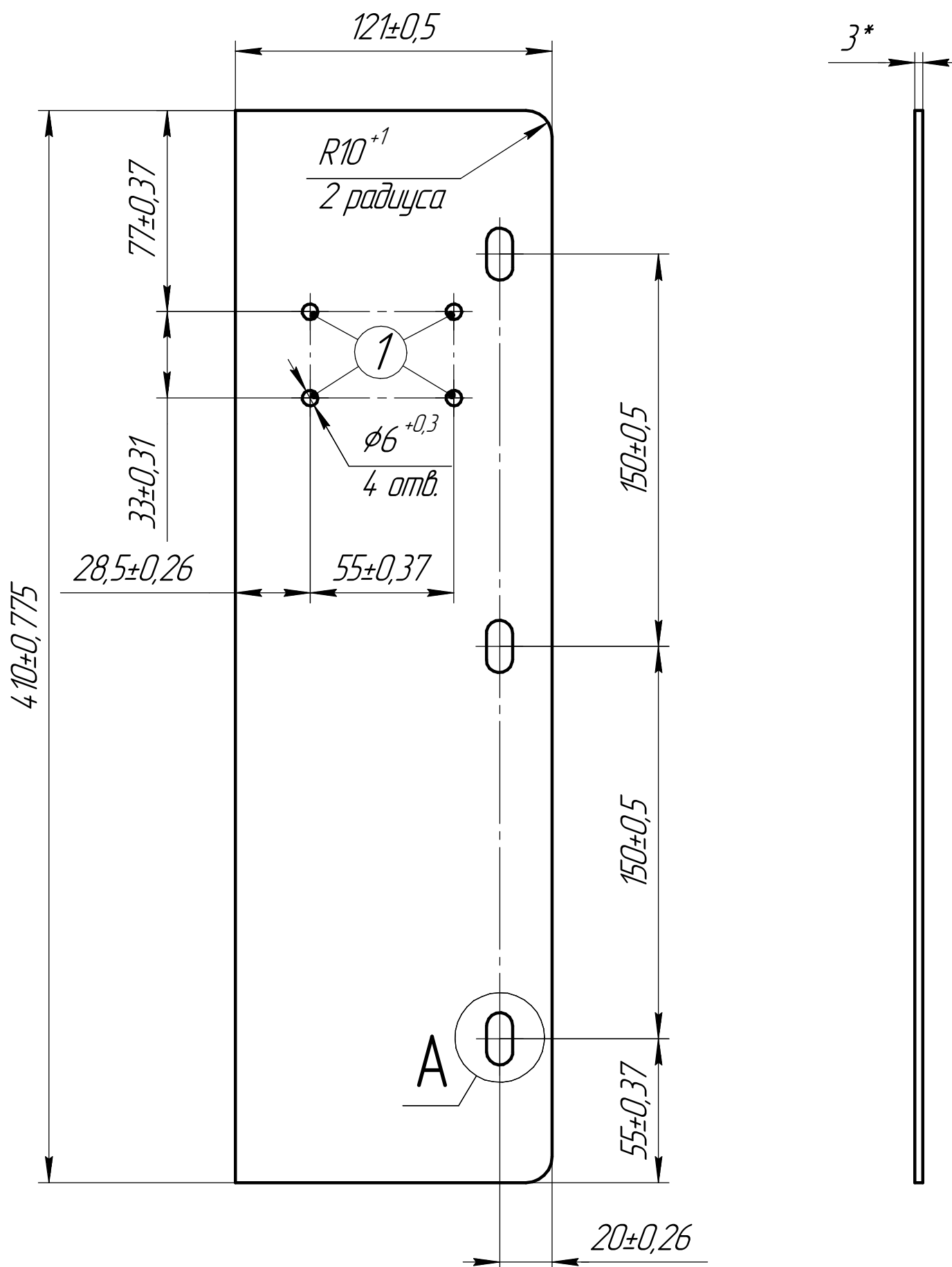

- 1 *Размеры для справок.
- 2 На всех поверхностях панели риски и забоины не допускаются.
- 3 Острые кромки после лазерной резки притупить.
- 4 Покрытие RAL-7035 светло-серая мелко-структурированная, матовая.

Ревизия 2

Справ. №	Перв. примен.
----------	---------------

Инд. № подл.	Подп. и дата	Взам. инв. №	Инд. № докл.	Подп. и дата
--------------	--------------	--------------	--------------	--------------

					НДСА.013.02.00.00.02			
1			Волкова	03.12.2019	Пластина	Лит.	Масса	Масштаб
Изм.	Лист	№ докum.	Подп.	Дата			1,15	1:2
Разраб.	Волкова					Лист	Листов	1
Пров.	Горностаев					ЭСТО		
Т.контр.					Лист 3,00 ГОСТ 19904-90 10 ГОСТ 16523-97			
И.контр.					Формат А3			
Утв.	Белецкий				Копировал			