

Рис.1

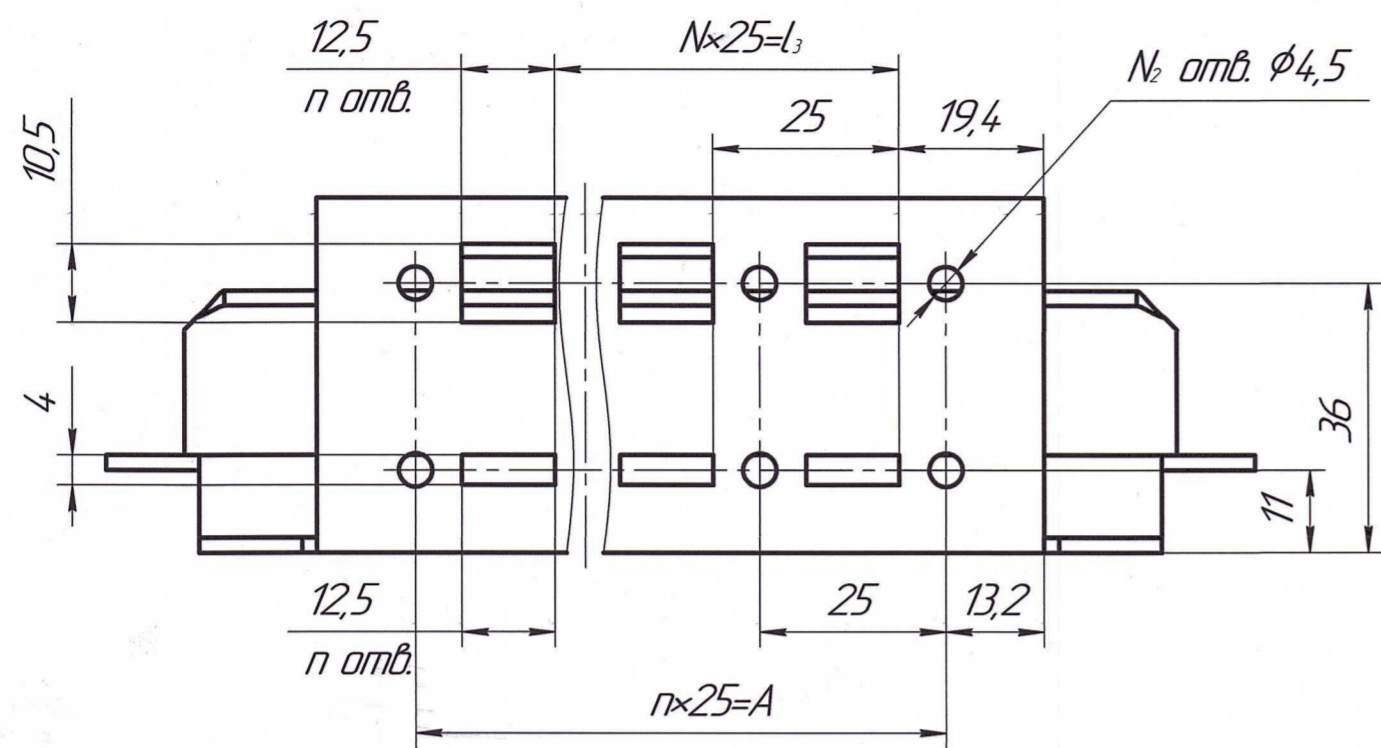

A

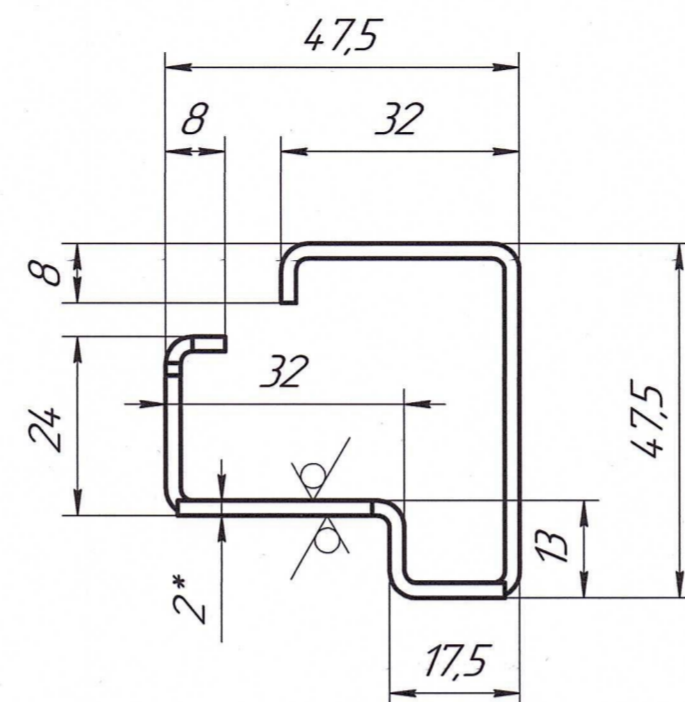

A

Рис.2
Остальное - см. рис.1

A



Рис.3
Остальное - см. рис.1

A

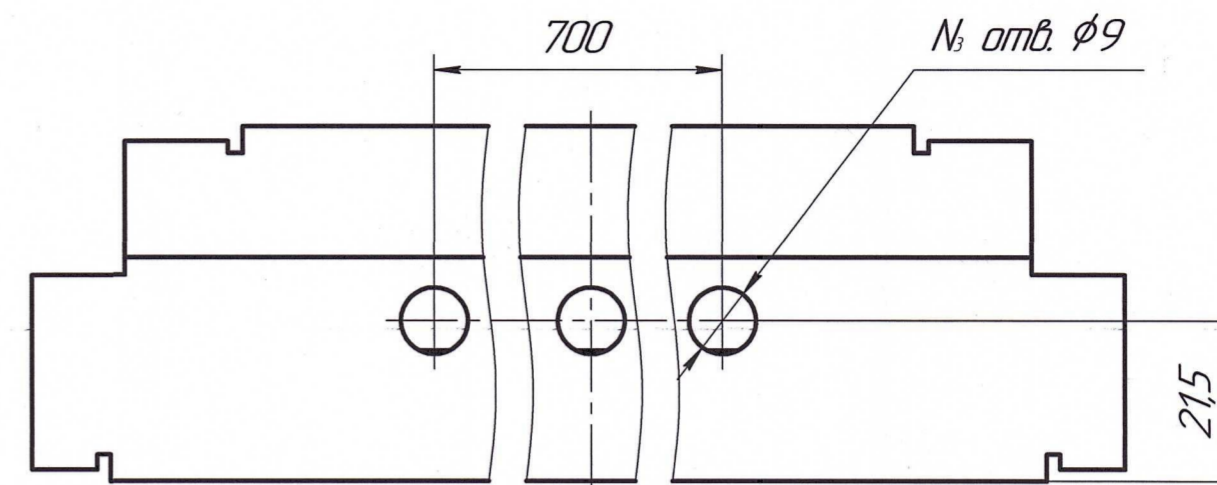
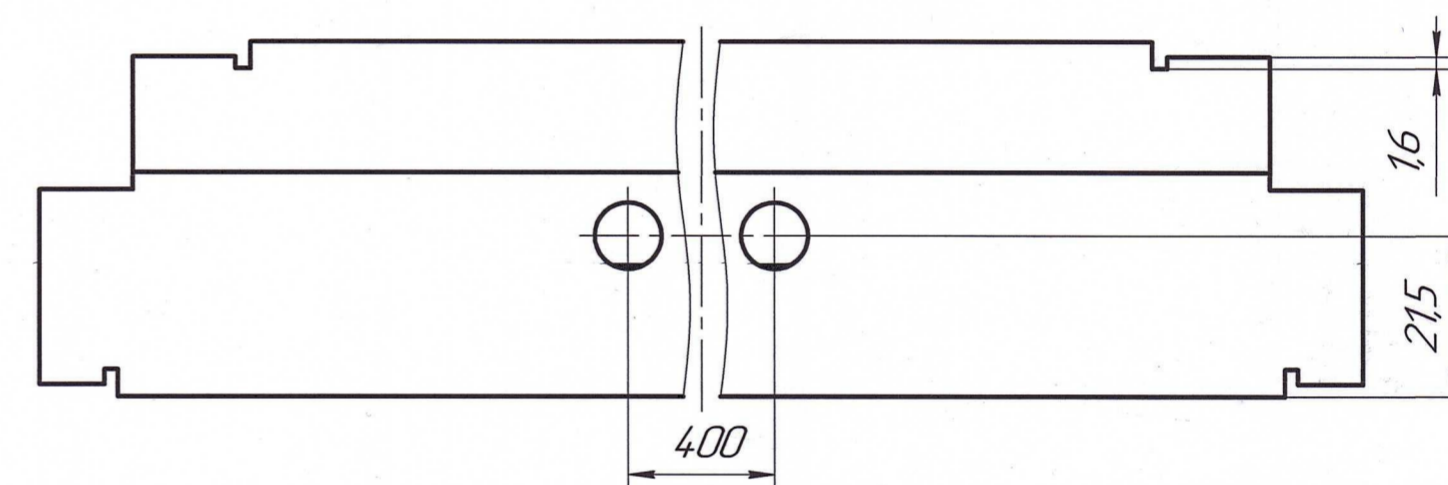

Перв. примен.

Справ. №

Подп. и дата

Взам. инв. № / Инв. № в/изд. / Подп. и дата

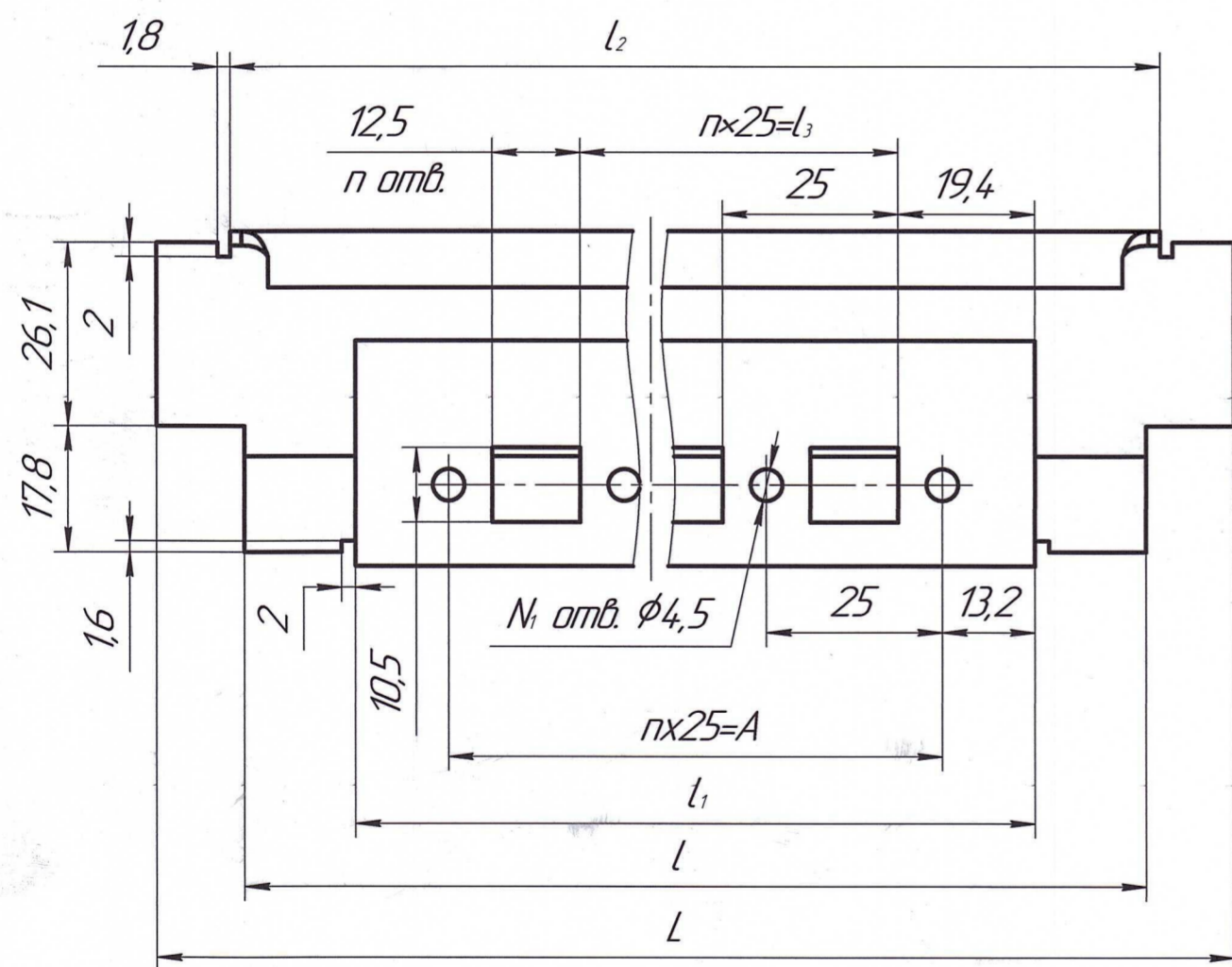

| Обозначение | Рис. | n | N | N ₁ | N ₂ | N ₃ | L, мм | L ₁ , мм | L ₂ , мм | A, мм | l ₂ , мм | l ₃ , мм | Масса, кг |
|-------------|------|----|----|----------------|----------------|----------------|-------|---------------------|---------------------|-------|---------------------|---------------------|-----------|
| 485.115 | 1 | 29 | 28 | 30 | 60 | - | 808 | 783 | 754,1 | 725 | 787 | 700 | 1,77 |
| -01 | 2 | 29 | 28 | 30 | 60 | 3 | 808 | 783 | 754,1 | 725 | 787 | 700 | 1,70 |
| -02 | 3 | 19 | 18 | 20 | 40 | 2 | 558 | 533 | 501,4 | 475 | 537 | 450 | 1,30 |

Б(4:1)

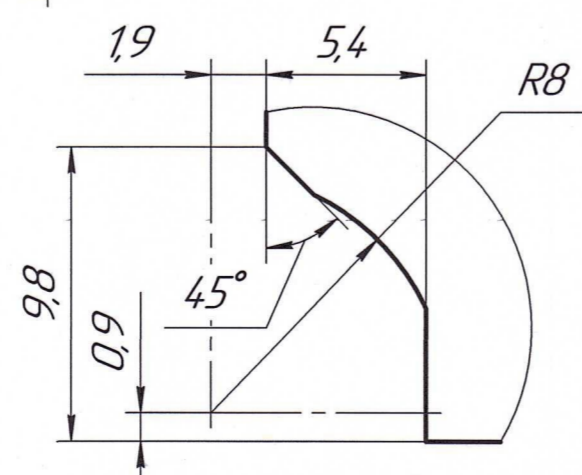

Q

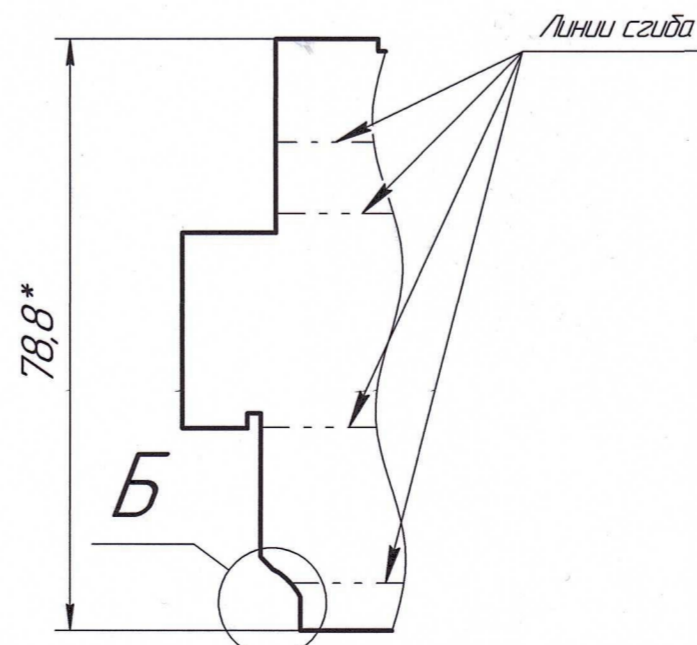

Линии сгиба

- 1 *Размеры для справок.
- 2 Общие допуски по ГОСТ 30893.1: H14, h14, ±IT14/2.
- 3 Неуказанные внутренние радиусы сгибов 2 мм.

| | | |
|-------------------|---------------------------|-----------|
| 485.115 | | |
| Профиль | Лит. | Масса |
| | 0 | См. табл. |
| Лист | Листов | 1 |
| | Б-ПН-НО-2 ГОСТ 19903-2015 | |
| СтЗ ГОСТ 380-2005 | | Формат А2 |