

Б-Б

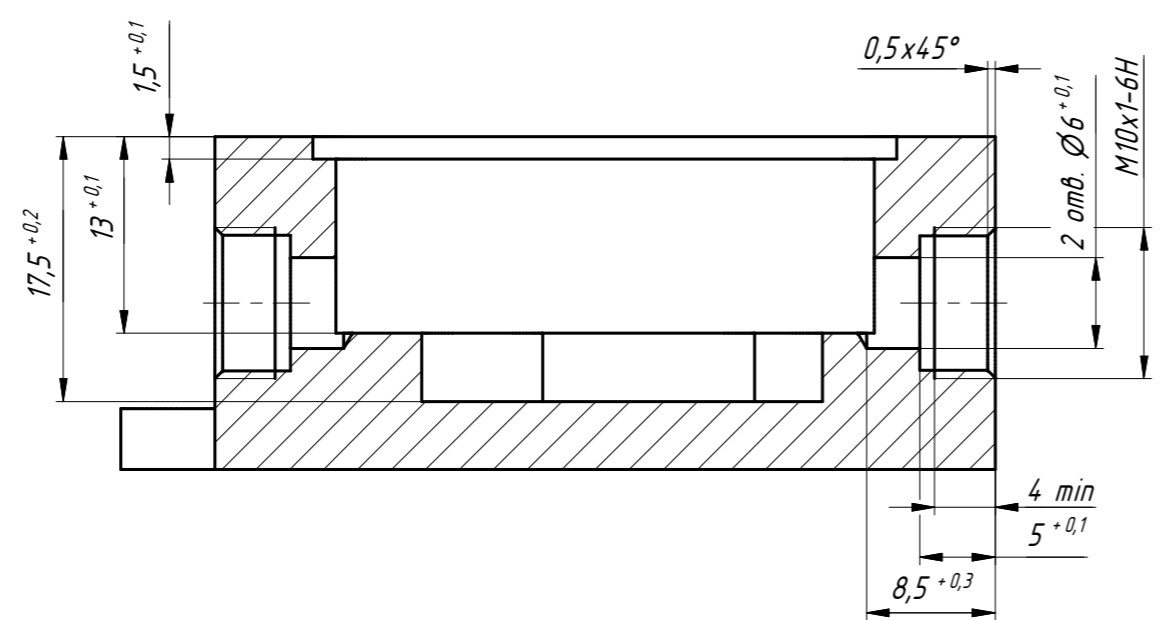

- 1 Материал-заменитель сплав АМз5 ГОСТ 4784-2019.
- 2 Неуказанные радиусы 2 мм.
- 3 Общие допуски по ГОСТ 30893.1-т.
- 4 Наличие лакированного слоя не допускается.
- 5 Покрытие Н6.0-Ви(99,8)6. Площадь покрытия 111,2 см<sup>2</sup>.
- 6 Остальные технические требования - по ОСТ 4Г 0.070.014.

Перв. примен.	ТМЛЛ.469339.001
Справ. №	
Инв. № подл.	
Инв. № дубл.	
Взам. инв. №	
Подл. и дата	
Инв. № подл.	

Изм.	Лист	№ докум.	Подп.	Дата
Разраб.				
Пров.				
Т. контр.				
Нач. отд.				
Н. контр.				
Утв.				

ТМЛЛ.73114.1.001			
Корпус	Лит.	Масса	Масштаб
		68,2 г	2:1
Лист		Листов	1
Сплав АМз6 ГОСТ 4784-2019.			