

Перв. примен.
Справ. №
Подп. и дата
Инв. № дробл.
Взам. инв. №
Подп. и дата
Инв. № подл.

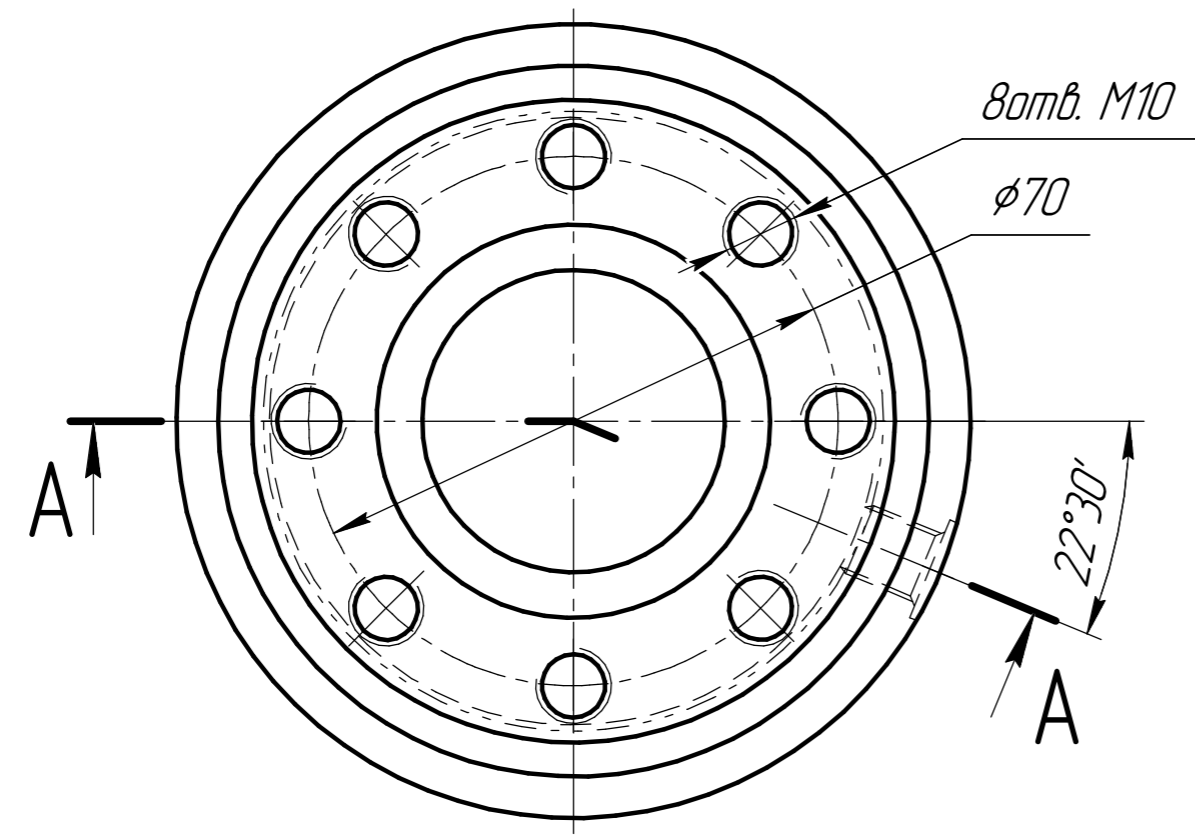
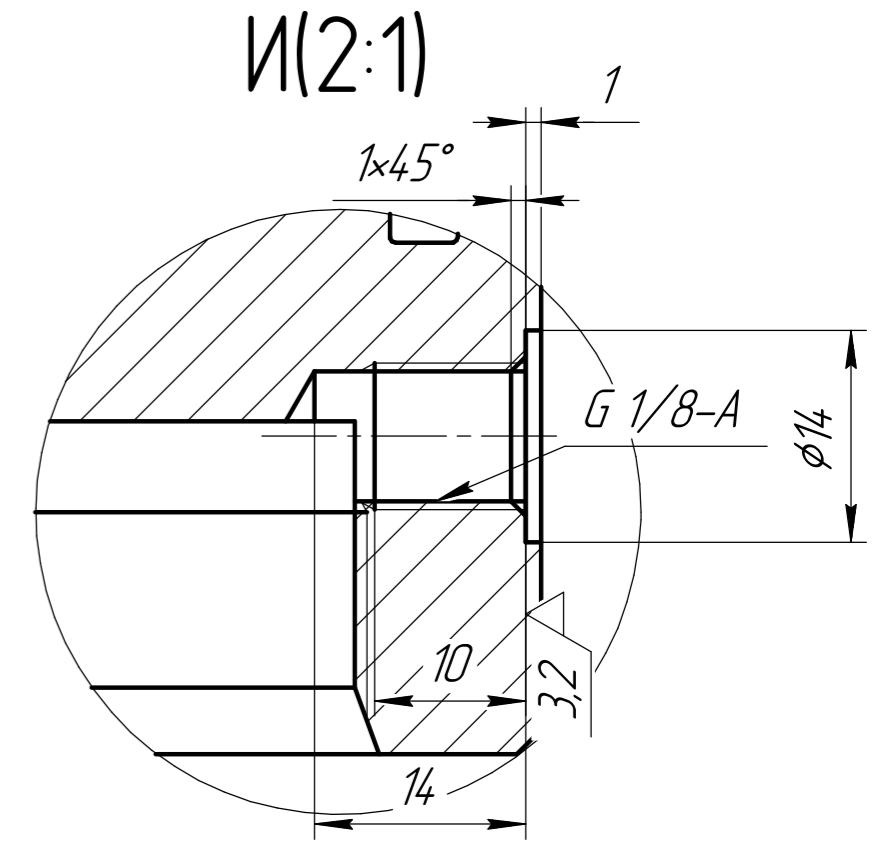
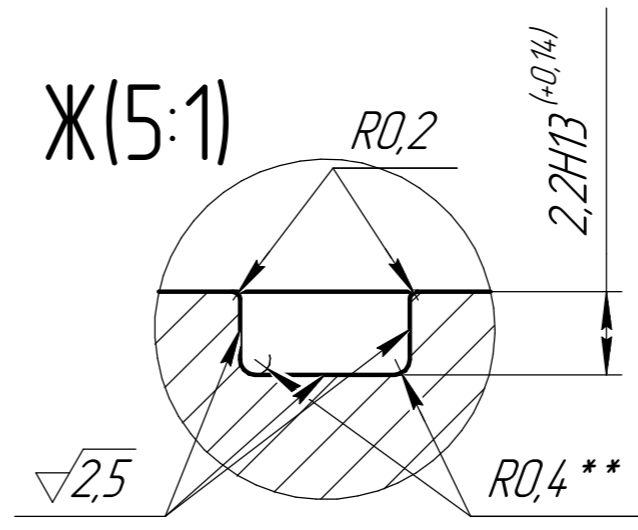
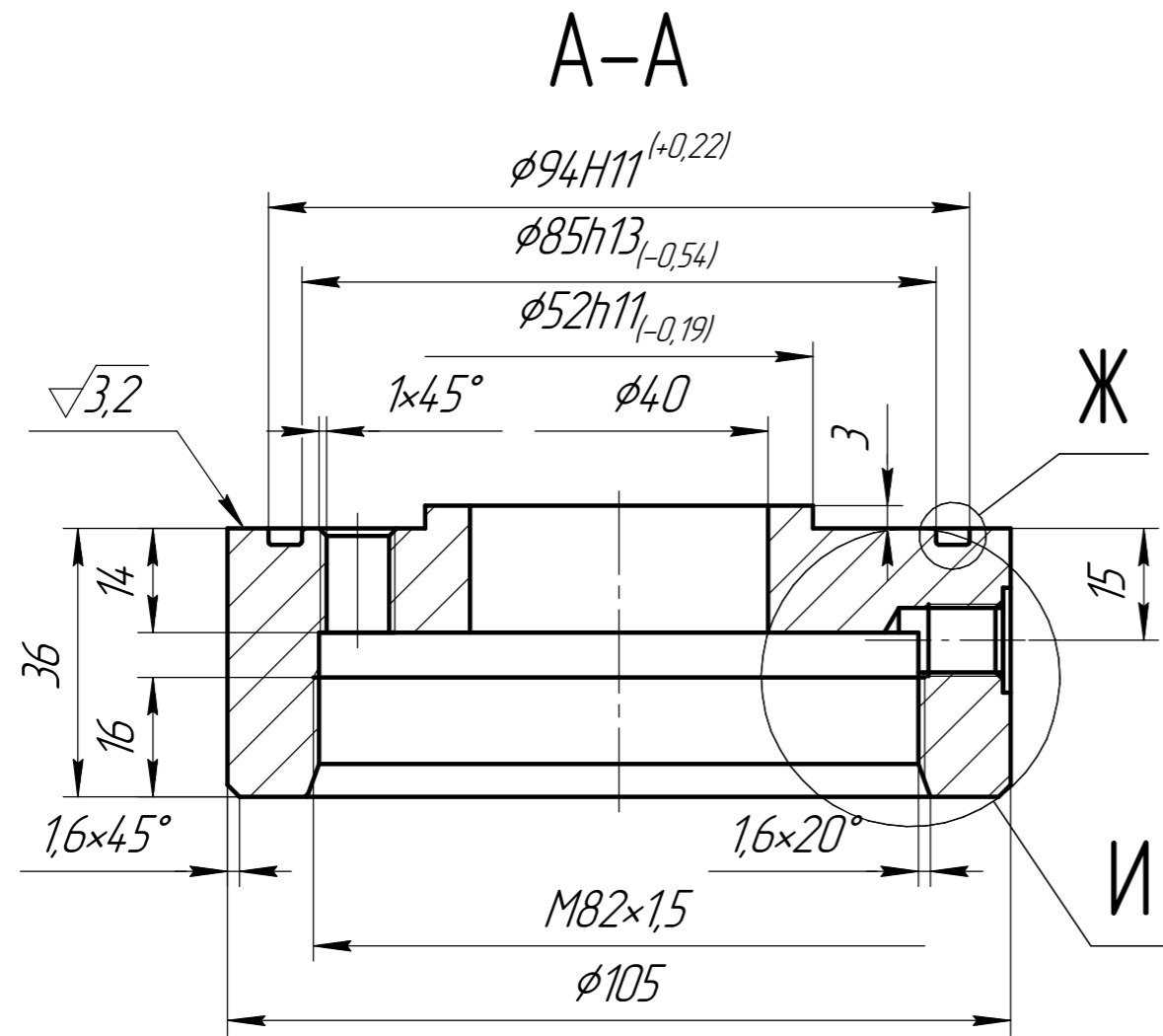

1. Неуказанные отклонения $H14, h14, \pm \frac{IT14}{2}$.
2. ** Размер обеспечивается инструментом.
3. Снять заусенцы, притупить острые кромки: фаска макс. 0,5 мм x 45°.
4. Неуказанные внутренние радиусы скруглений: R макс. 0,5 мм (обеспечивается инструментом).

				ДЗ.11-3 К-ДТ.03У				
Изм.	Лист	№ докум.	Подп.	Дата	Фланец пружинного привода M82*1,5 - d70 мм	Лит.	Масса	Масштаб
Разраб.		Попок И.Н.	ipro					1:1
Проб.						Лист	Листов	1
Т.контр.								
И.контр.					12X18H10T			
Утв.								