

Д104-18 К-ДТ.01У

$\sqrt{Ra\ 12,5\ (\checkmark)}$

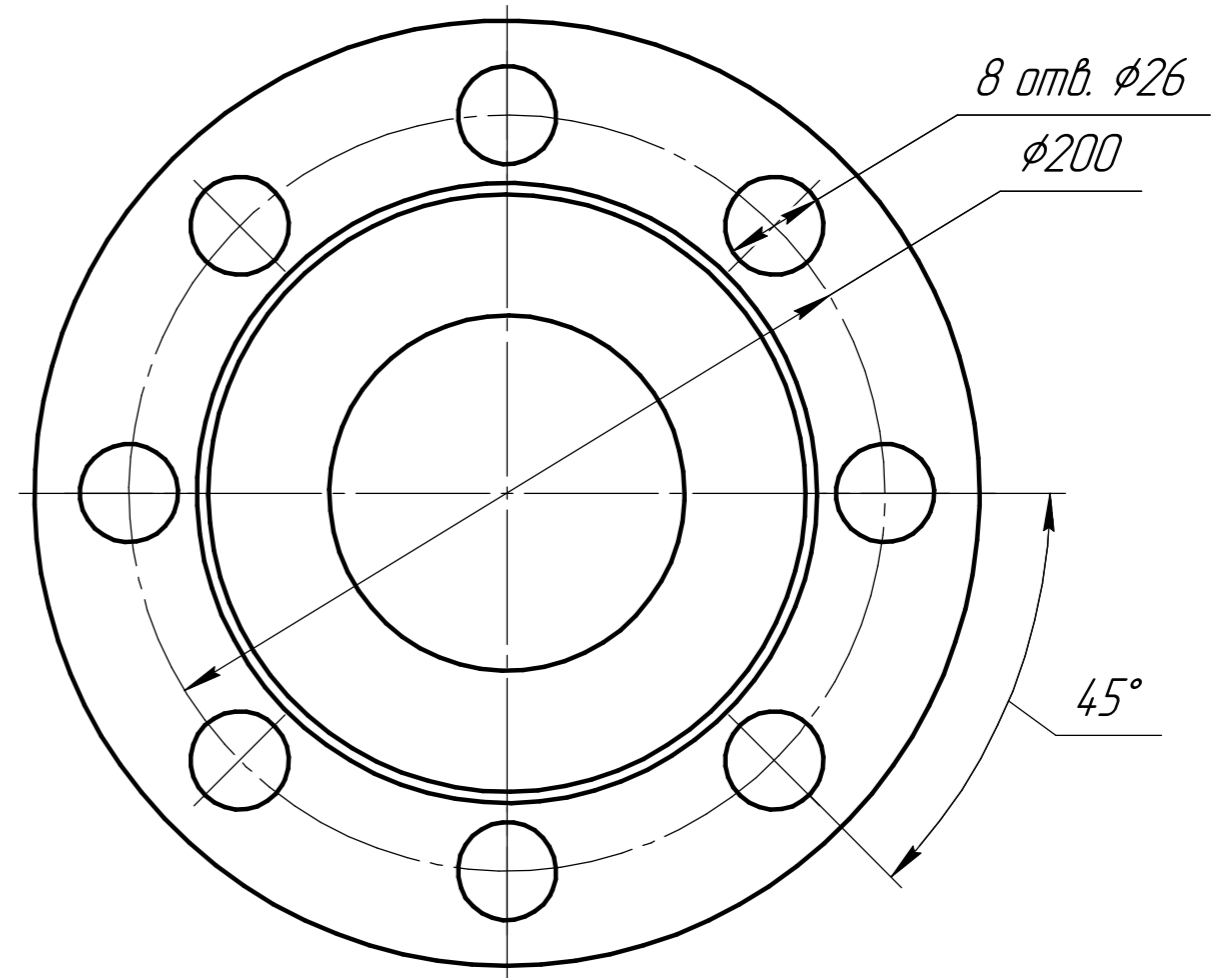
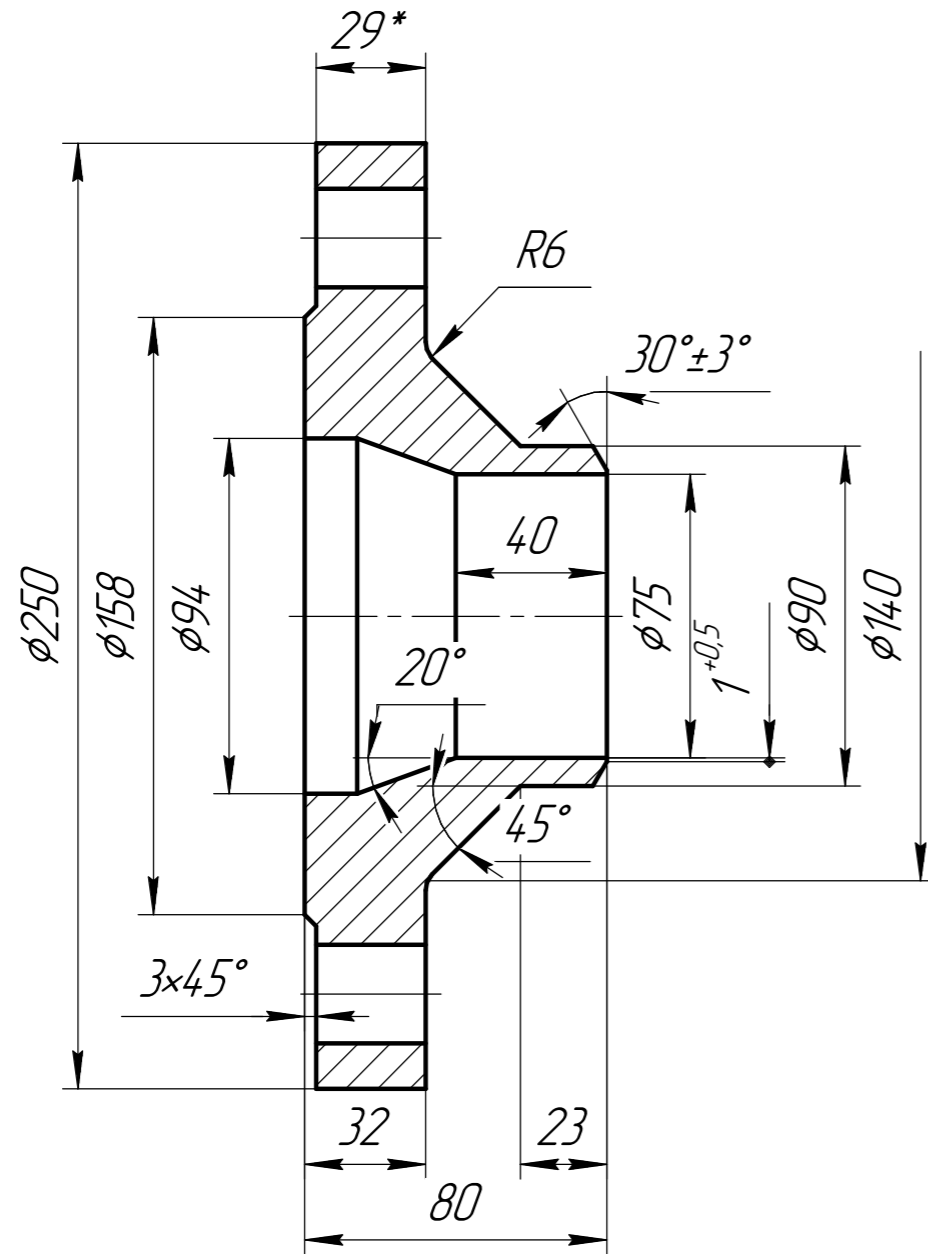

1. Неуказанные отклонения H14, h14, $\pm \frac{IT14}{2}$.
2. * Размеры для справок.
3. Снять заусенцы, притупить острые кромки: фаска макс. 0,5 мм x 45°.
4. Неуказанные внутренние радиусы скруглений: R макс. 0,5 мм (обеспечивается инструментом).

				Д104-18 К-ДТ.01У				
Изм.	Лист	№ докум.	Подп.	Дата	Фланец присоединительный 100ФГВ 63С	Лит.	Масса	Масштаб
Разраб.	Попок И.Н.	про						1:2
Проб.						Лист	Листов	1
Т.контр.								
Н.контр.								
Утв.					09Г2С			

Копировал

Формат А3

Перв. примен.

Справ. №

Подп. и дата

Инв. № дубл.

Взам. инв. №

Подп. и дата

Инв. № подл.