

$\sqrt{Ra\ 3,2}$

НДСА.852.01.04.00.05

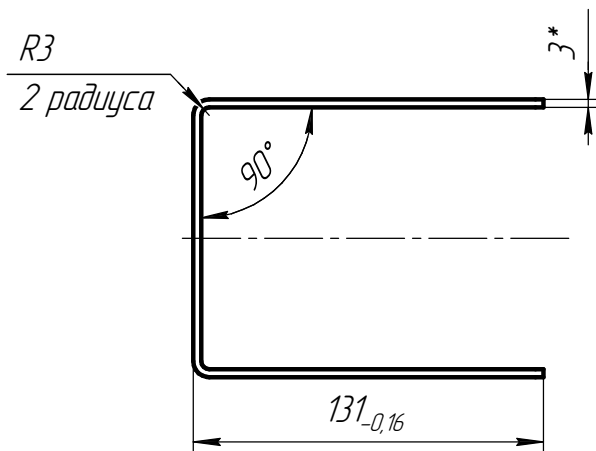
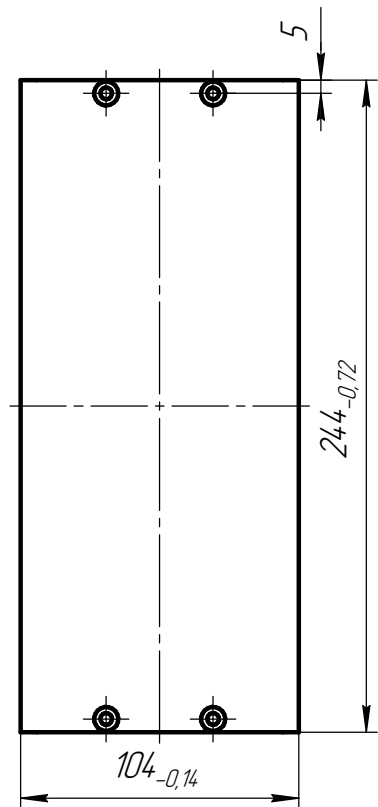
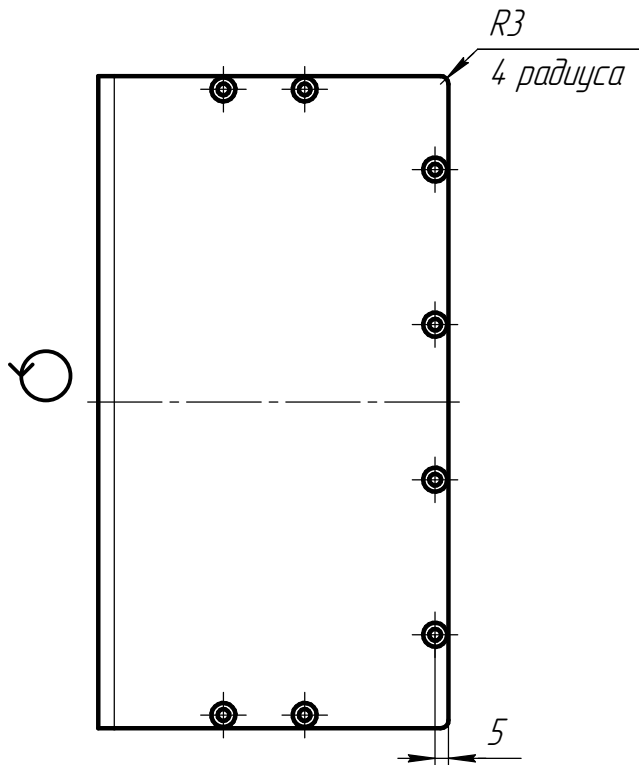

- 1 * Размеры для справок
- 2 Неуказанные предельные отклонения по Н14, н14, JS14.
- 3 Раскрой детали выполнить на лазерном оборудовании по технологическому эскизу НДСА.852.01.04.00.05 Крышка.dwg

| | | | | | |
|---------------|----------|--------------|--------------|--------------|--------------|
| Перв. примен. | Справ. № | Взам. инв. № | Инв. № дубл. | Подп. и дата | Инв. № подл. |
| | | | | | |

| | | | | | | | | |
|----------|------|------------|-------|------------|-------------------------|--------|----------|---------|
| | | | | | НДСА.852.01.04.00.05 | | | |
| Изм. | Лист | № док.им. | Подп. | Дата | Панель п-образная | Лит. | Масса | Масштаб |
| Разраб. | | Васильева | | 13.11.2021 | | | 2032,9 г | 1:2 |
| Проб. | | Горностаев | | | | Лист 1 | Листов 2 | |
| Т.контр. | | | | | | | | |
| Н.контр. | | | | | Сталь 10 ГОСТ 1050-2013 | | | ЭСТО |
| Утв. | | Белецкий | | | | | | |

(1:2) Изометрия

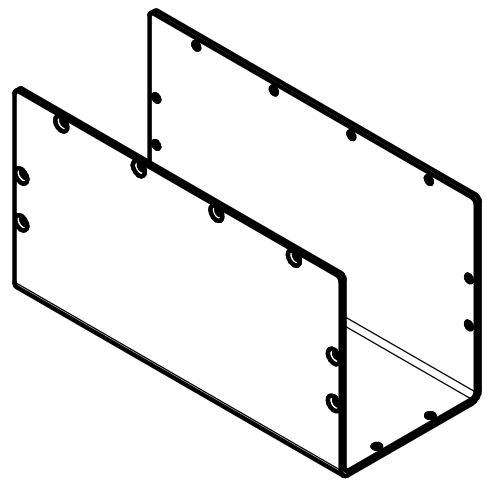

Q (1:1)

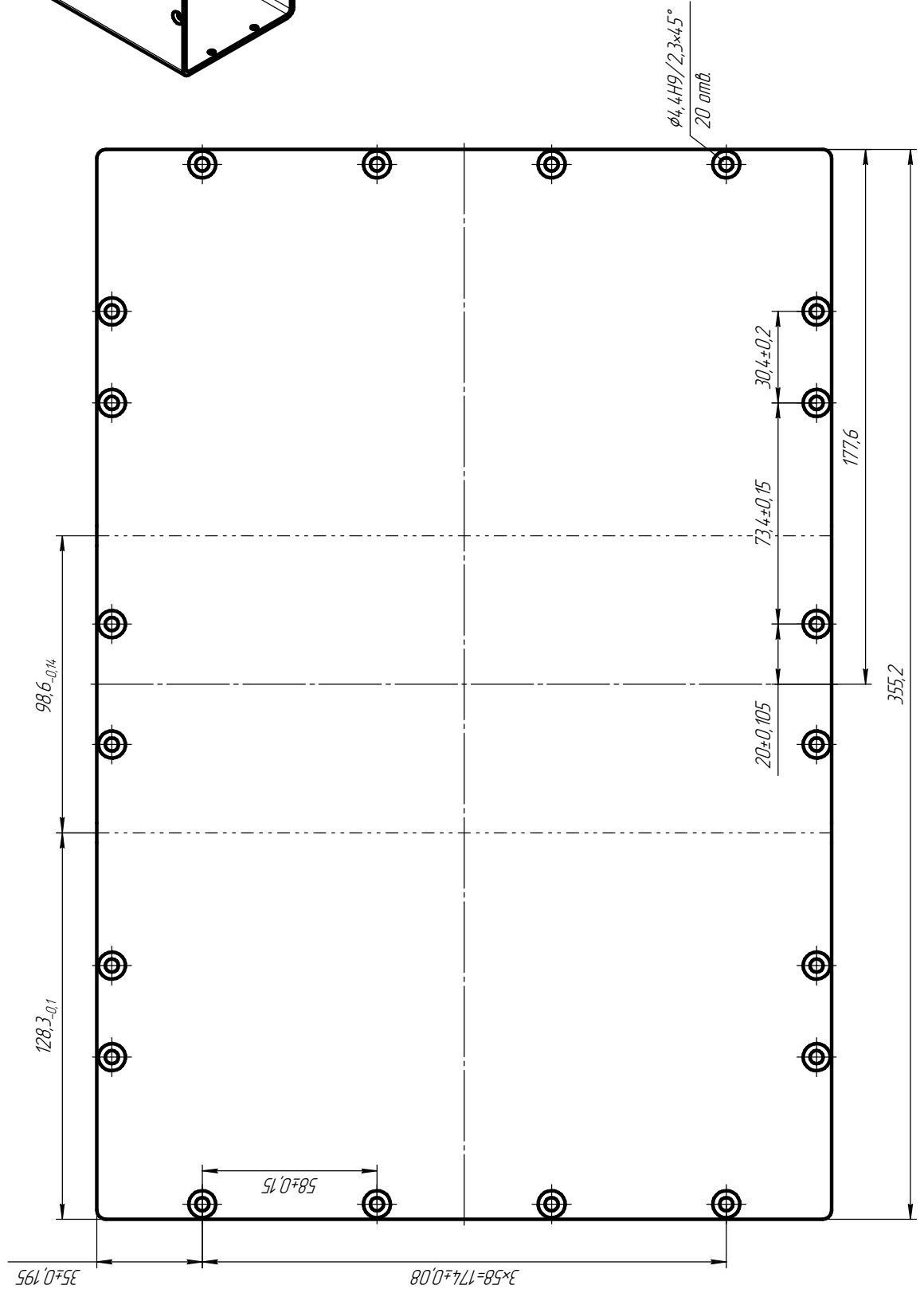

| | | | | | | | | | |
|--------|--------|--------|--------|--------|--------|--------|--------|--------|--------|
| ИЗМ. № | ИЗМ. № | ИЗМ. № | ИЗМ. № | ИЗМ. № | ИЗМ. № | ИЗМ. № | ИЗМ. № | ИЗМ. № | ИЗМ. № |
| | | | | | | | | | |
| ИЗМ. № | ИЗМ. № | ИЗМ. № | ИЗМ. № | ИЗМ. № | ИЗМ. № | ИЗМ. № | ИЗМ. № | ИЗМ. № | ИЗМ. № |
| ИЗМ. № | ИЗМ. № | ИЗМ. № | ИЗМ. № | ИЗМ. № | ИЗМ. № | ИЗМ. № | ИЗМ. № | ИЗМ. № | ИЗМ. № |