

НДСА.857.01.01.01.01

$\sqrt{Ra\ 3,2\ (\checkmark)}$

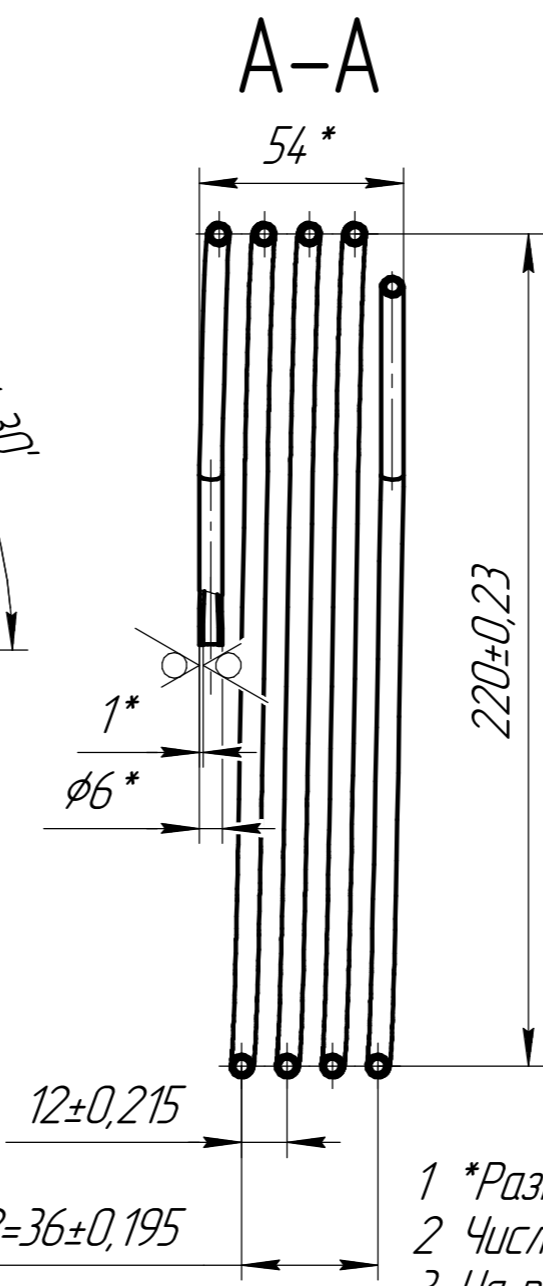

(1:2) Изометрия

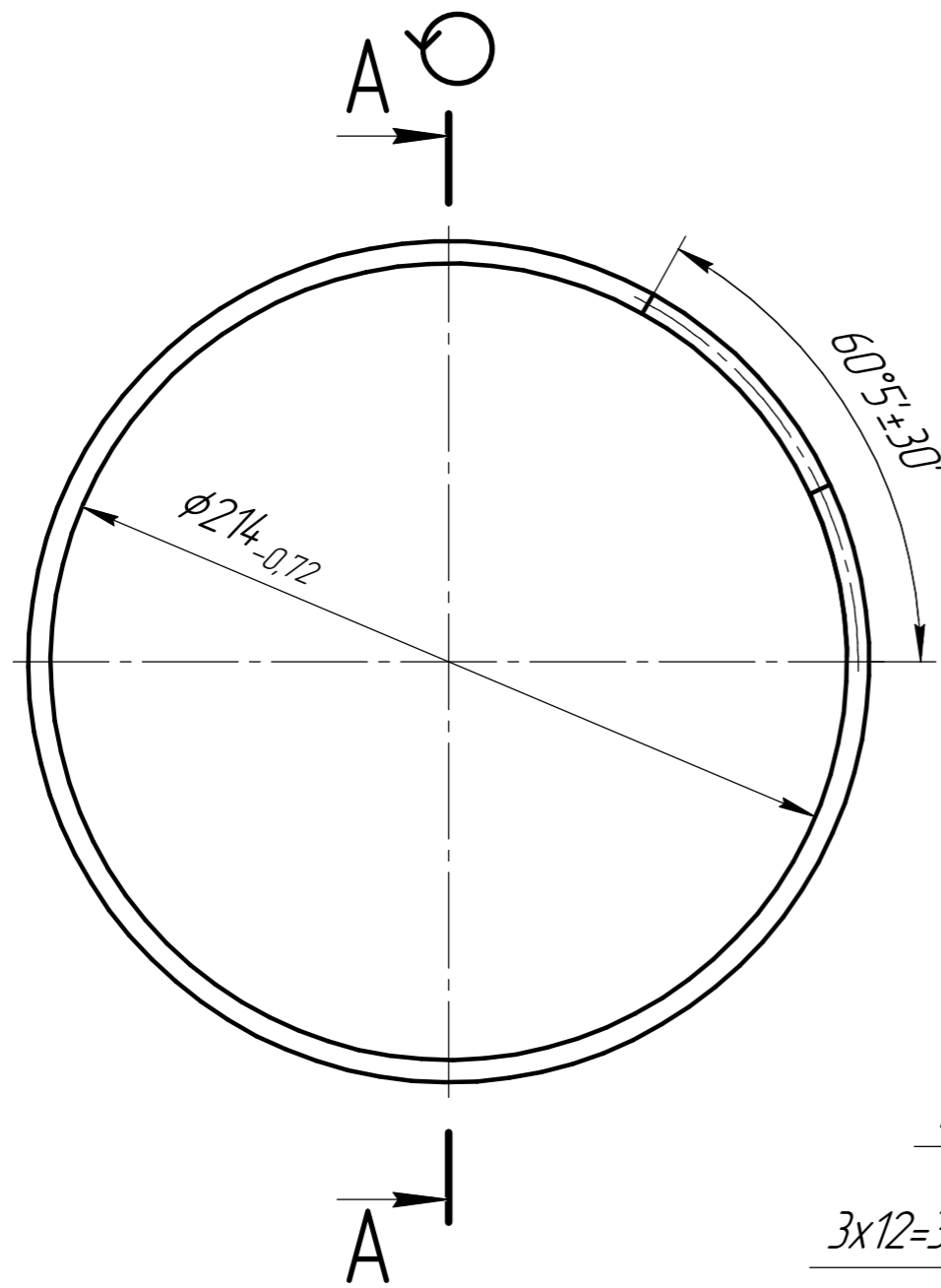
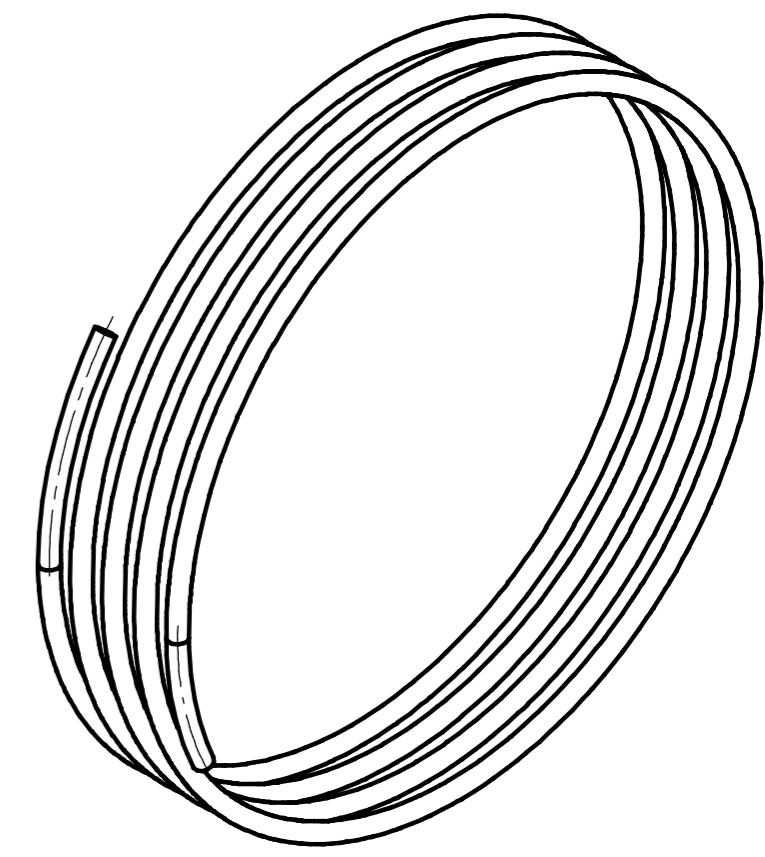

- 1 \*Размеры для справок.
- 2 Число витков  $n = 4$ .
- 3 На поверхностях не допускается наличие царапин и дефектов.
- 4 После завершения всех процессов обработки произвести очистку. После очистки голыми руками не прикасаться.
- 5 Поставка детали осуществляется в упаковке. Упаковка должна обеспечивать сохранность изделия от царапин и других механических повреждений.

Перв. примен.  
Справ. №  
Подп. и дата  
Инв. № дцкл.  
Взам. инв. №  
Подп. и дата  
Инв. № подл.

				НДСА.857.01.01.01.01				
Изм.	Лист	№ докум.	Подп.	Дата	<h1>Катушка</h1>	Лит.	Масса	Масштаб
Разраб.		Васильева		23.01.2022			0,4 г	1:2
Проб.		Горностаев				Лист		Листов 1
Т.контр.								
Н.контр.					Труба КРМ 6x1x2900 М1ф ГОСТ 32598-2013	<h1>ЭСТО</h1>		
Утв.		Белецкий						