

АГТ-1217.006

√ Rz20 (√)

Рис. 1



Рис. 2

Остальное см. рис. 1

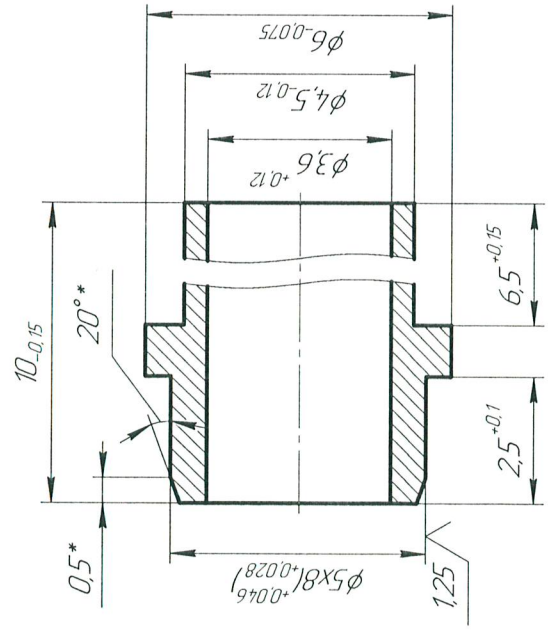

Рис. 3

Остальное см. рис. 1

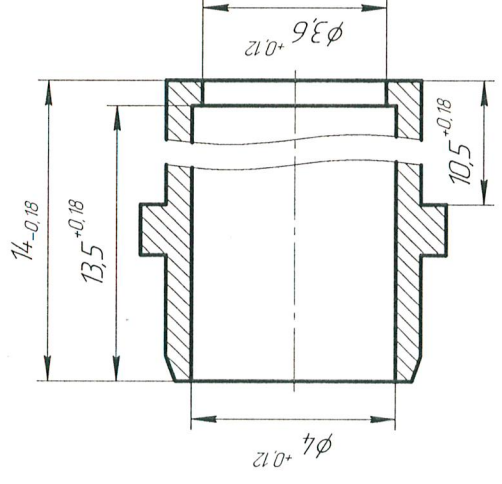
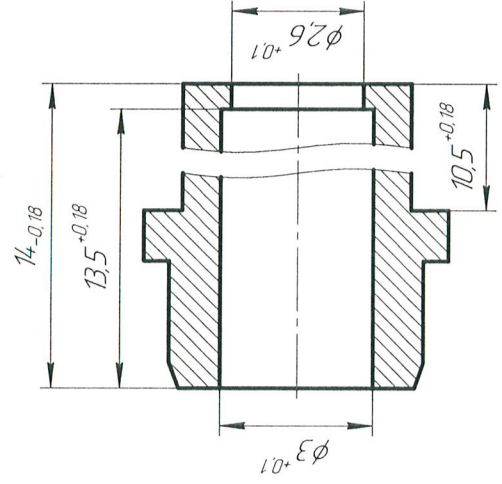

- 1 * Размер обеспечить инструментом
- 2 ** Допускается Сталь 12Х18Н10 ГОСТ 5632-72
- 3 Покрываете Нб...9 (матовое). Допускается Хим. Нб...9.
- 4 Остальные ТТ по ОСТ В95 2606-90

Обозначение	Рис.	Материал	Масса	Примечание
АГТ-1217.006	1	Сталь 14Х18Н10 ГОСТ 5632-72	0,61 з	
-01	1	Сплав ВТ14 ОСТ 1 90013-81	0,35 з	**
-02	2	Сталь 12Х18Н10Т ГОСТ 5632-72	0,8	
-03	3	Сталь 14Х18Н10 ГОСТ 5632-72	1,1 з	

АГТ-1217.006		Масса		Масштаб	
Лист	Листов	См. табл.	Листов	См. табл.	Листов
				10:1	1
Втулка			000 "ГлобалТест"		
См. таблицу			Копирова		

Лист примен

Граф. №

Лист и дата

Инд. № д/л

Инд. инд. №

Взам. инд. №

Инд. № подл.

АГТ-1166.004

$\sqrt{Rz\ 20\ (\checkmark)}$

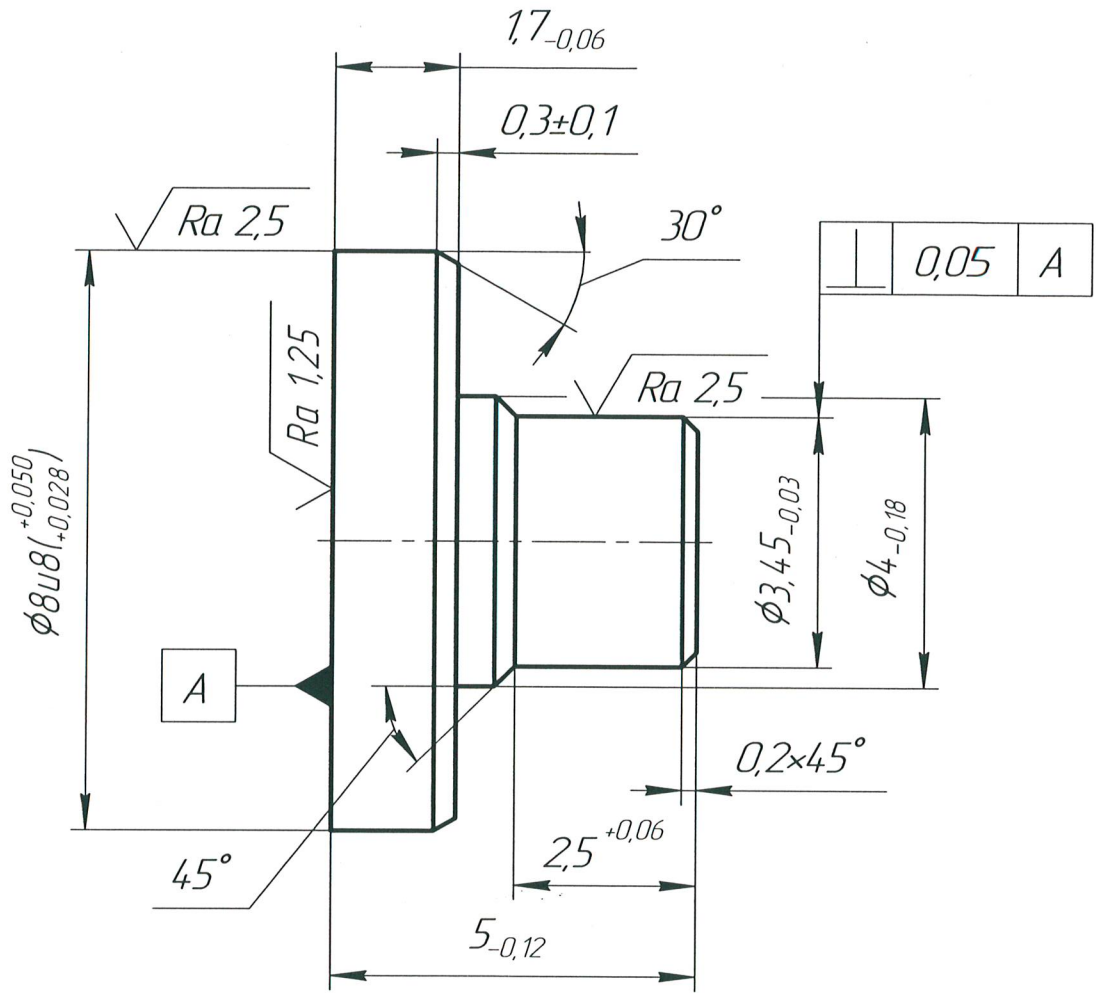

1. Допускается сплав ВТ 3-1, ВТ20 ОСТ 1 90013-81.
2. Покрытие Нб...9. Допускается Хим. Нб...9.
3. Остальные ТТ по ОСТ В95 2606-90.

Перв. примен.	
Справ. №	
Инв. №	
Взам. инв. №	
Инв. № дубл.	
Подп. и дата	
Инв. № подл.	

Изм.	Лист	№ докум.	Подп.	Дата
Разраб.		Краснощеков		
Пров.		Новоселов		
Т.контр.				
Н.контр.		Краснощеков		
Утв.		Кирличев		

АГТ-1166.004			
Стойка	Лит.	Масса	Масштаб
			10:1
Сплав ВТ14 ОСТ 1 90-013-81		Лист	Листов 1
ООО "ГлобалТест"			