

12.5 / (✓)

Первичное применение

Справочный №

Инв. № дубл.

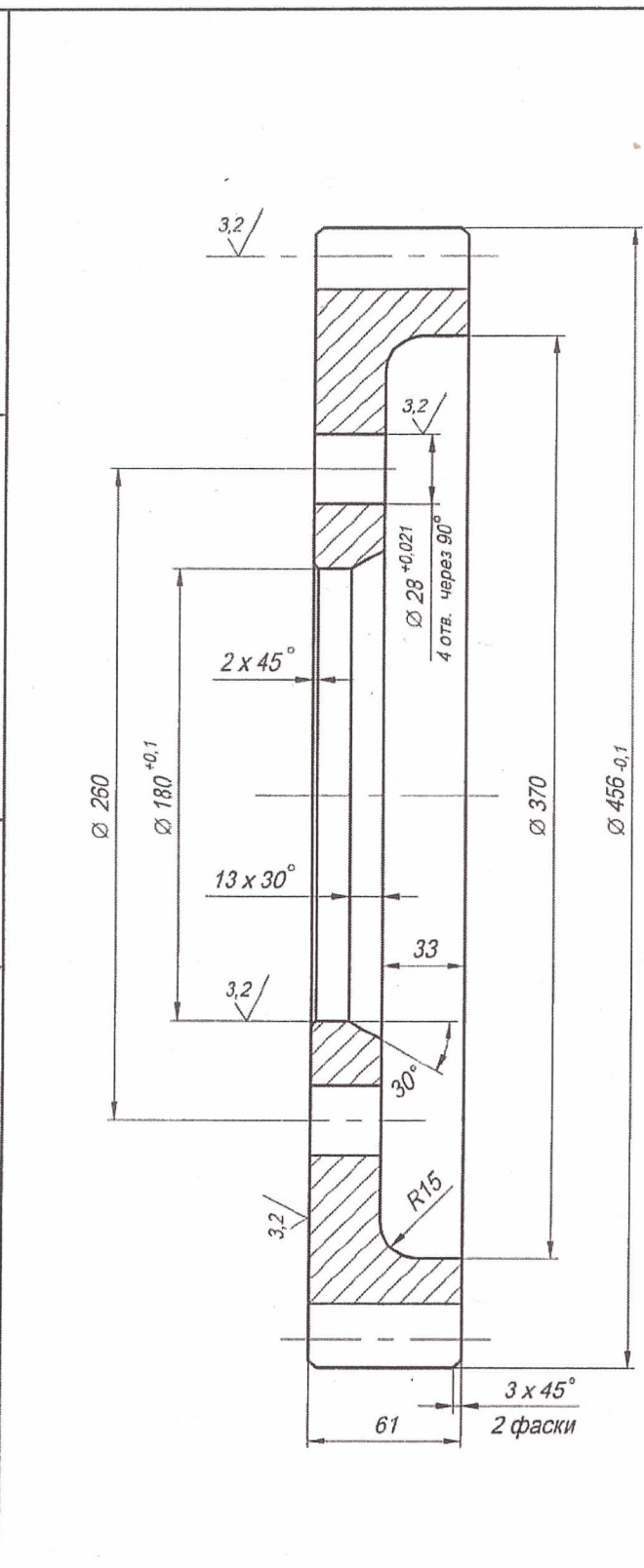

|                        |               |
|------------------------|---------------|
| Модуль                 | 12            |
| Число зубьев           | 36            |
| Нормальный исх. контур | ГОСТ 13755-81 |
| Постоянная хорда       | 16,644        |
| Высота до пост. хорды  | 8,976         |
| Делительн. диаметр     | 432           |
| Сопряженная шестерня   | ПТ - 1480     |

1. Зубья закалить HRC 40 - 45
2. 4 отв. Ø 28 сверлить совместно с колесом на которое крепится данный венец.
3. Возможен вариант изготовления детали из стали Ст3, с цементацией зубьев и последующей закалкой.

ПТ- 1991

|           |          |          |          |      |
|-----------|----------|----------|----------|------|
| Изм       | Лист     | № докум. | Подп.    | Дата |
| Разраб.   | Васильев |          | 28.05.12 |      |
| Провер.   |          |          |          |      |
| Т. контр. |          |          |          |      |
| Н. контр. |          |          |          |      |
| Утверд.   |          |          |          |      |

|  |  |  |       |       |         |
|--|--|--|-------|-------|---------|
| <p><b>Венец зубчатый</b><br/>для ходовой тележки<br/>порт. крана "Кировец"</p> |  |  | Литер | Масса | Масштаб |
|  |  |  |       |       | 1 : 1   |
| <p>Сталь 45</p>  |  |  | Лист  | 1     | Листов  |
|  |  |  |       |       | 1       |