

BP/М.681119.027.001

√ Ra 6,3 (√)

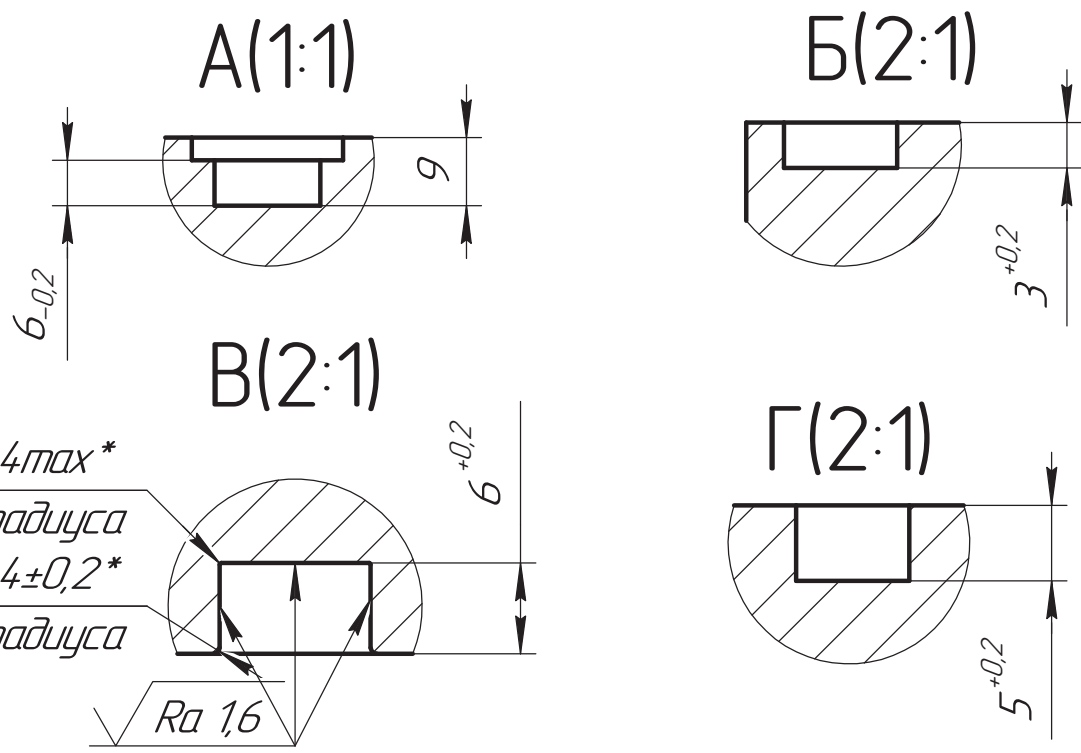
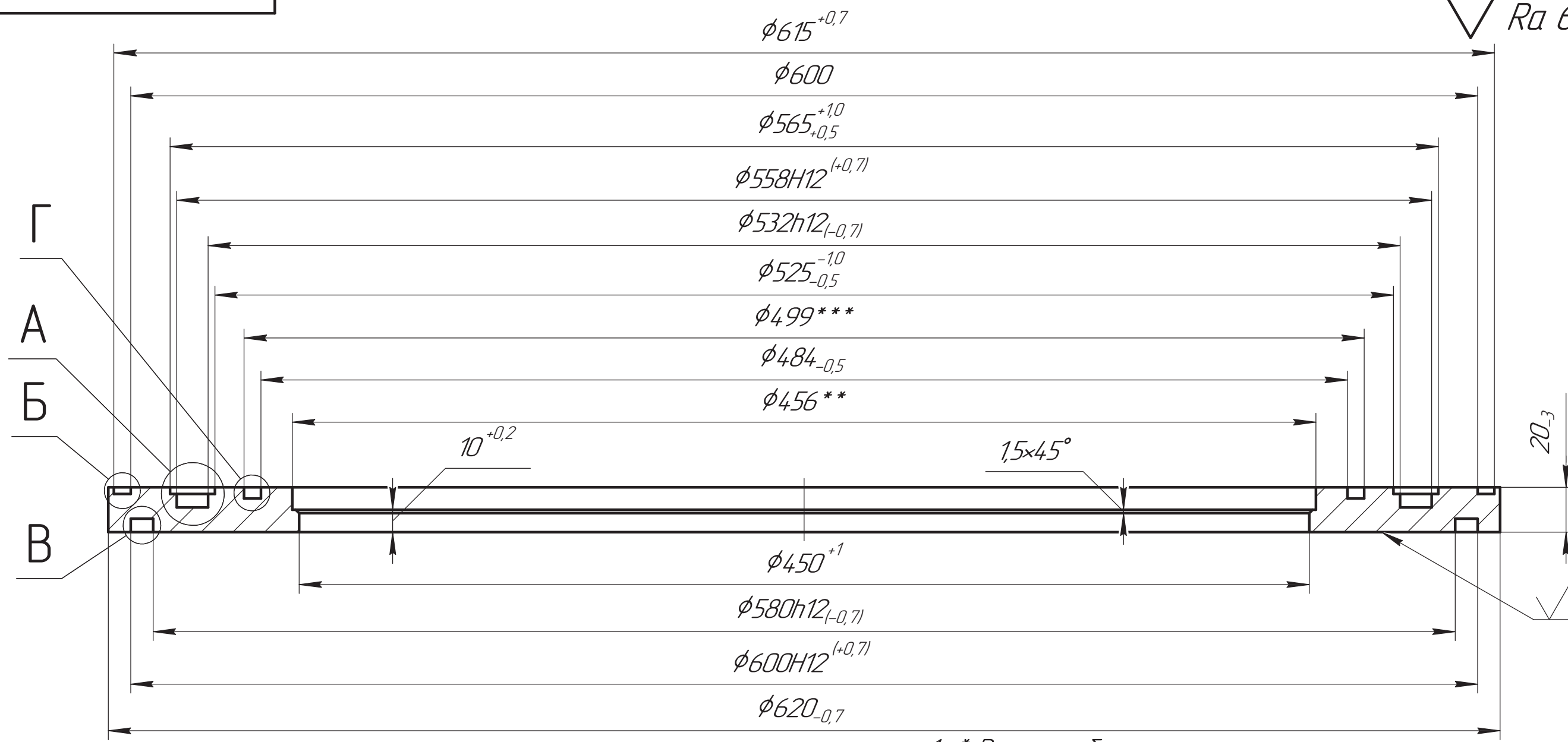

**ОБ ИЗМЕНЕНИИ
НЕ СООБЩАЕТСЯ**

- * Размеры обеспечить инструментом.
- ** Размер подогнать по соответствующему размеру детали Обечайка внутренняя BP/М.681119.027.002, обеспечив зазор 0,5–1,0 мм.
- *** Размер подогнать по соответствующему размеру детали Обечайка наружная BP/М.681119.027.003, обеспечив зазор 0,5–1,0 мм.
- Общие допуски по ГОСТ 30893.2-тк.
- Острые кромки притупить 0,3-0,2 мм.
- Радиусы скругления внутренних углов R0,5max мм.

				BP/М.681119.027.001		
1	Зам.	Б/И	26.04.2023	Лист	Масса	Масштаб
Изм.	Лист	№ докум.	Дата		18,6	1:2
Разраб.	Кудрявцев	Проб.	26.04.2023	Лист	Листов 1	
Проб.	Вашарин	Т.контр.		Сталь 12X18H10T ГОСТ 5632-2014		
Т.контр.	Кукшин	Т.контр.				
Т.контр.	Никитин	Н.контр.				
Н.контр.	Качерга	Утв.	Застражнов			

Перв. примен. BP/М.681119.027
Справ. №
Подп. и дата
Изм. № докум.
Взам. инв. №
Подп. и дата
Изм. № подл.

