

Справка № ВР/М.68119.027

Изм. №, дата, Взам. изд. №, Изд. №, дата, Подп. и дата, Подп. и дата, Подп. и дата

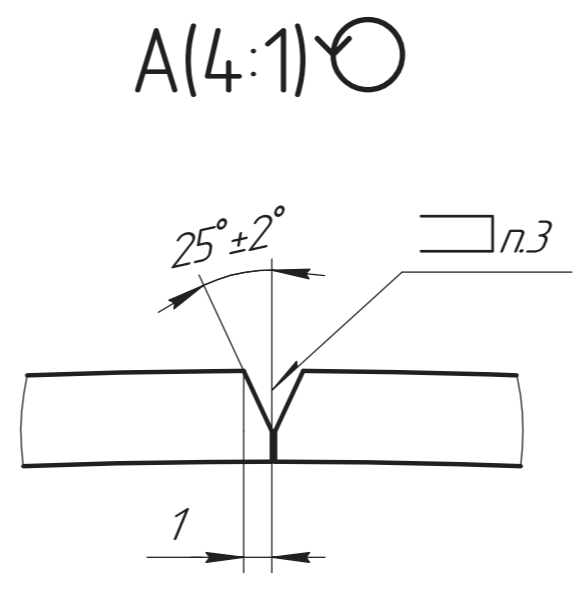
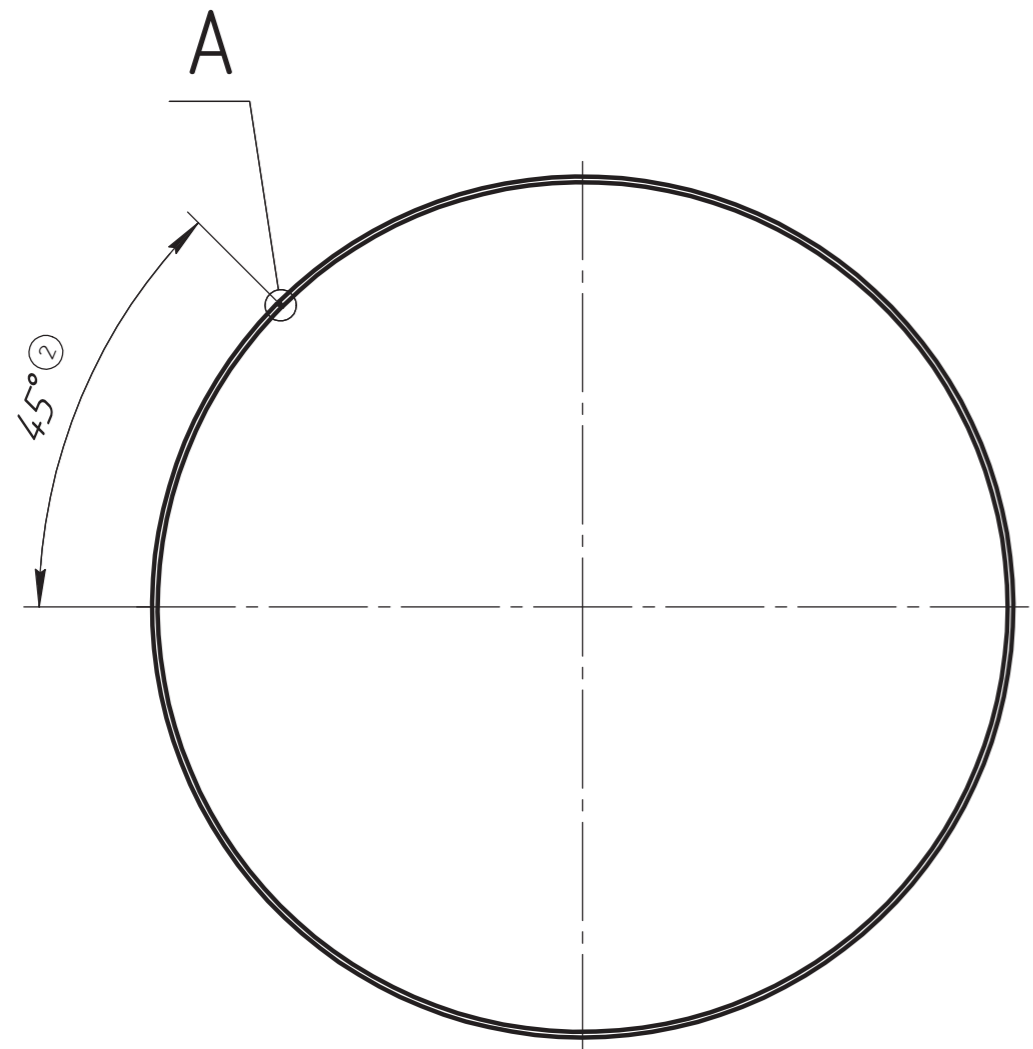

**ОБ ИЗМЕНЕНИИ  
НЕ СООБЩАЕТСЯ**

- \* Размеры для справок.
- Общие допуски по ГОСТ 30893.2 – ТК.
- Дуговая сварка в защитном газе ГОСТ 14.771-76.
- Швы сварных соединений проверить на герметичность капиллярным методом согласно ГОСТ 18442-80. Наличие индикаторных следов не допускается.
- Наплывы и усиления швов снять механической обработкой.
- Дополнительно выполнить контроль ста процентов швов сварных соединений методом внешнего осмотра. Не допускаются несплошности и окисление сварного соединения.

ВР/М.68119.027.002					
2	Зам.	ЖМКБ.005-24	21.05.2024	Лист	Масса
Изм.	Лист	№ докум.	Подп.	Дата	Масштаб
Разраб.	Кудрявцев			21.05.2024	20
Проб.	Вашарин				14
Т.контр.	Никитин			Лист	Листов 1
Н.контр.	Кочерга			3,0 ГОСТ 19903-2015	
Утв.	Застражнов			Лист 08X18H10T-M2a ГОСТ 5582-75	
Копирован					
Формат А2					