

T02-P014-01.002-T50.B1.D

√ Ra 6,3 (√)

Перв. примен.
Справ. №
Подп. и дата
Инд. № дробл.
Взам. инв. №
Подп. и дата
Инд. № подл.

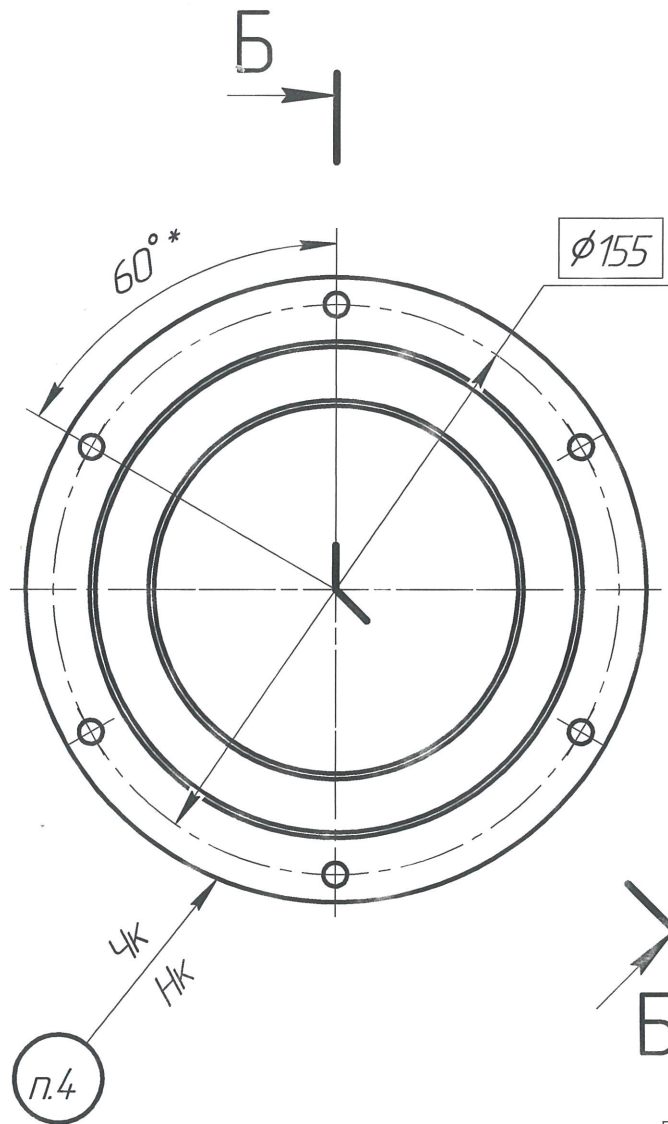

Б-Б(1:1)

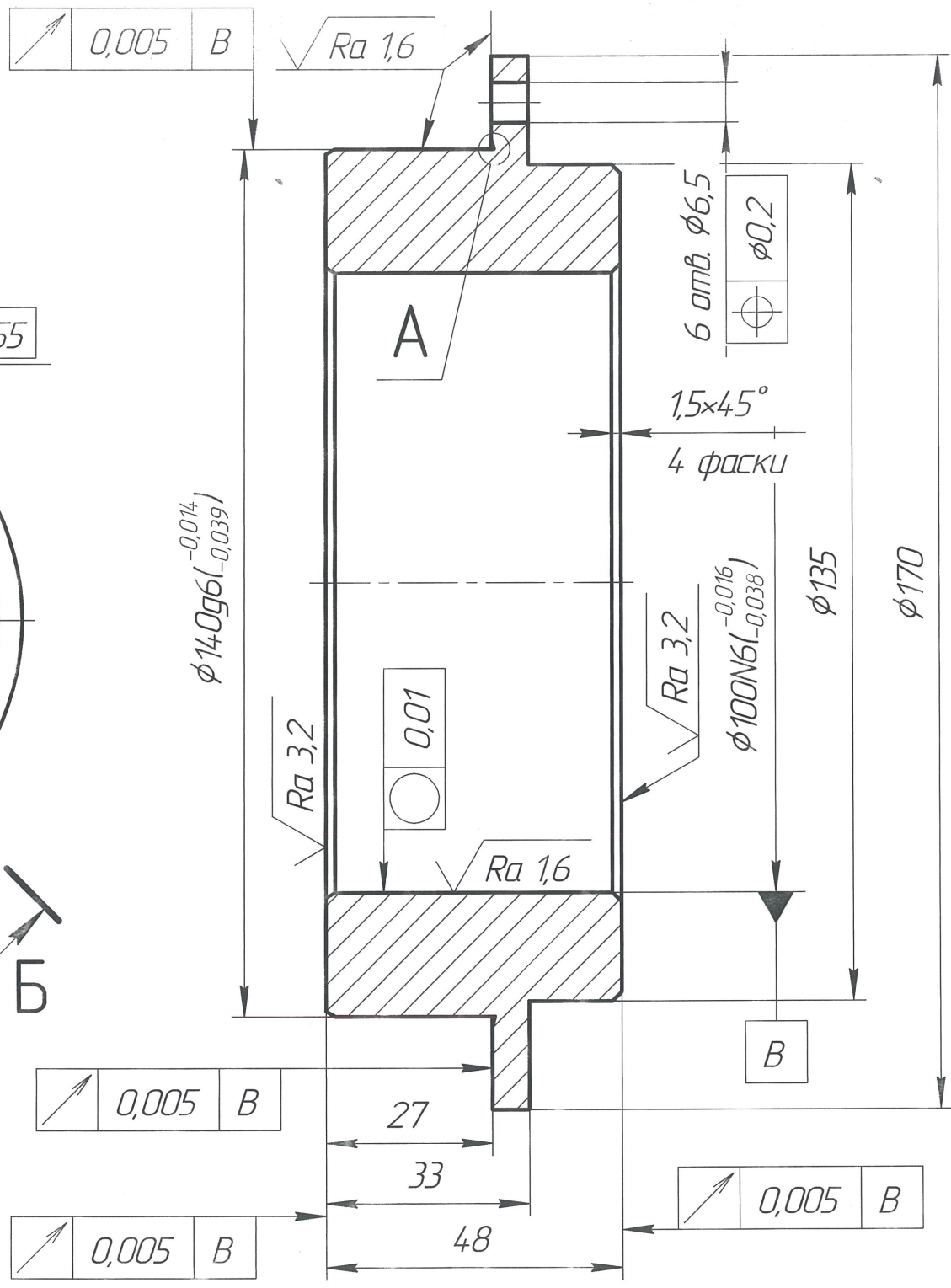

A(4:1)

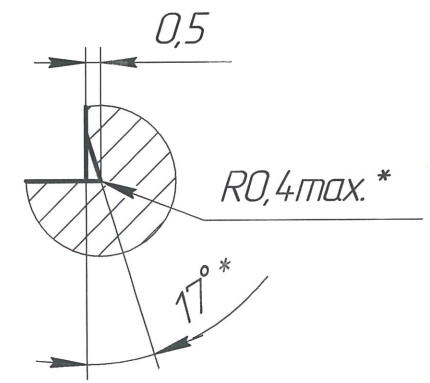

- 1 Общие допуски по ГОСТ 30893.1-т.
- 2 * Размер обеспечивается инструментом.
- 3 Неокрашенные обработанные поверхности покрыть консервационным составом WEICON CORRO-PROTECTION или аналогом.
- 4 Маркировать шрифтом 5 ГОСТ 2.304-81. Допускается нанесение маркировки маркером перманентным.
5. Максимальная внешняя остаточная сила магнетизма не более 25 мТл

				T02-P014-01.002-T50.B1.D		
Изм./Лист	№ докум.	Подп.	Дата	Лит.	Масса	Масштаб
Разраб. Гребешков			08.05.23		3,03	1:2
Проб. Кокшаров			08.05.23			
Т.контр. Тетяев			08.05.23	Лист	Листов	1
Н.контр.				Сталь 20 ГОСТ 1050-2013 АО "СТП "ПЗМЦ"		
Утв. Кузнецов						

Копировал

Формат А3