

Т500.43.10.004

$\sqrt{Ra\ 3,2\ (\checkmark)}$

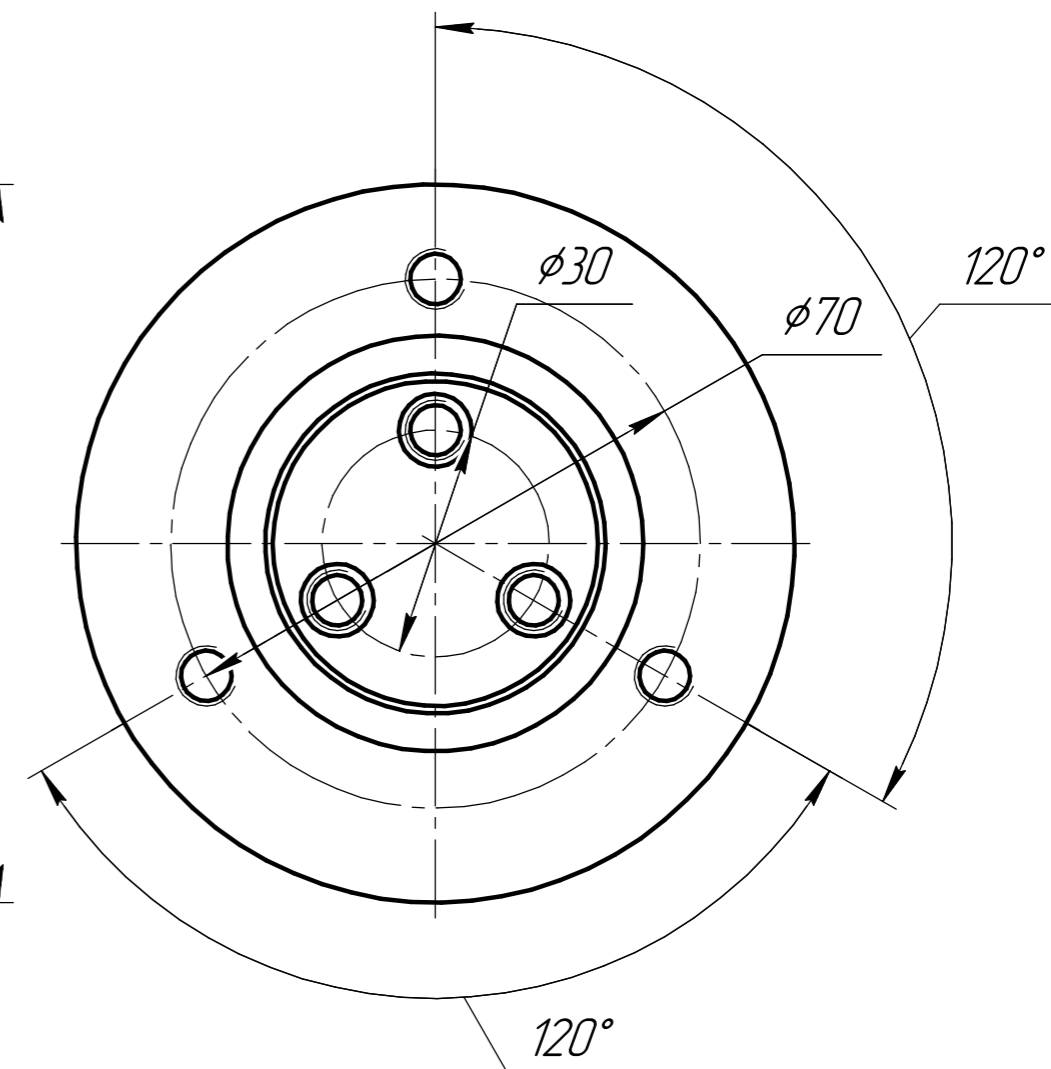
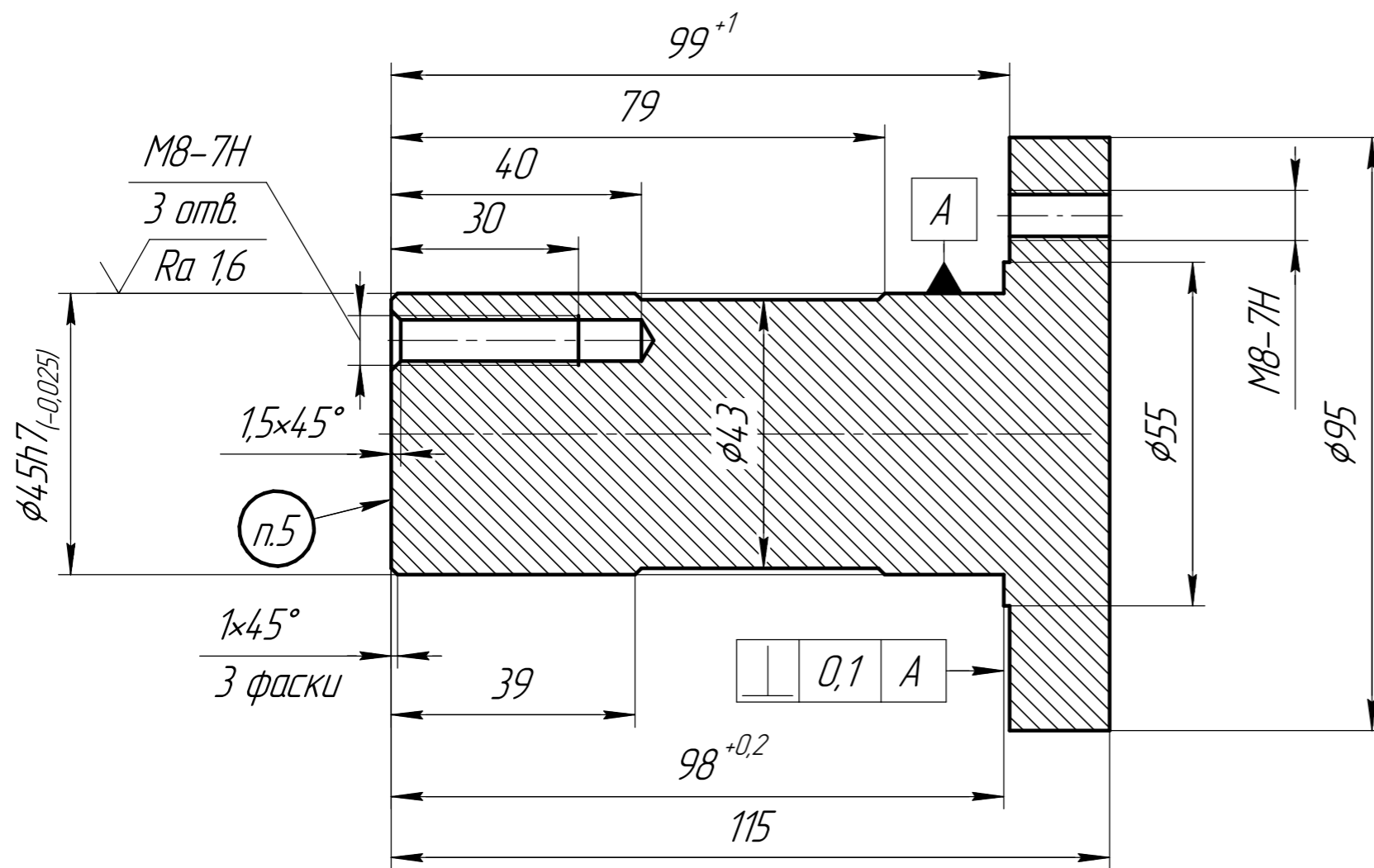

- 1 240...280 НВ.
- 2 Общие допуски ГОСТ 30893.2 – ТК.
- 3 Неуказанные размеры радиусов R0,5.
- 4 Острые кромки притупить фаской 0,3x45°.
- 5 Маркировать ЧНк шрифтом 5 по ГОСТ 2.304-81 белым цветом.

Перв. примен.  
Справ. №  
Подп. и дата  
Инв. № дробл.  
Взам. инв. №  
Подп. и дата  
Инв. № подл.

Допускается нанесение маркировки маркером перманентным.  
6 После нанесения маркировки деталь консервировать:  
Масло консервационное К-17, бумага парафинированная.

				Т500.43.10.004				
Изм.	Лист	№ докум.	Подп.	Дата	<b>Ось улавливателя</b>	Лит.	Масса	Масштаб
Разраб.	Канский						2,04	1:1
Проб.	Кузнецов					Лист	Листов	1
Т.контр.								
Н.контр.					Сталь 40Х ГОСТ 4543-71	АО "СТП "ПЗМЦ"		
Утв.	Кузнецов							