

НДСА.851.01.01.03.02

Перв. примен.
Справ. №
Подп. и дата
Инв. № дцкл.
Взам. инв. №
Подп. и дата
Инв. № подл.

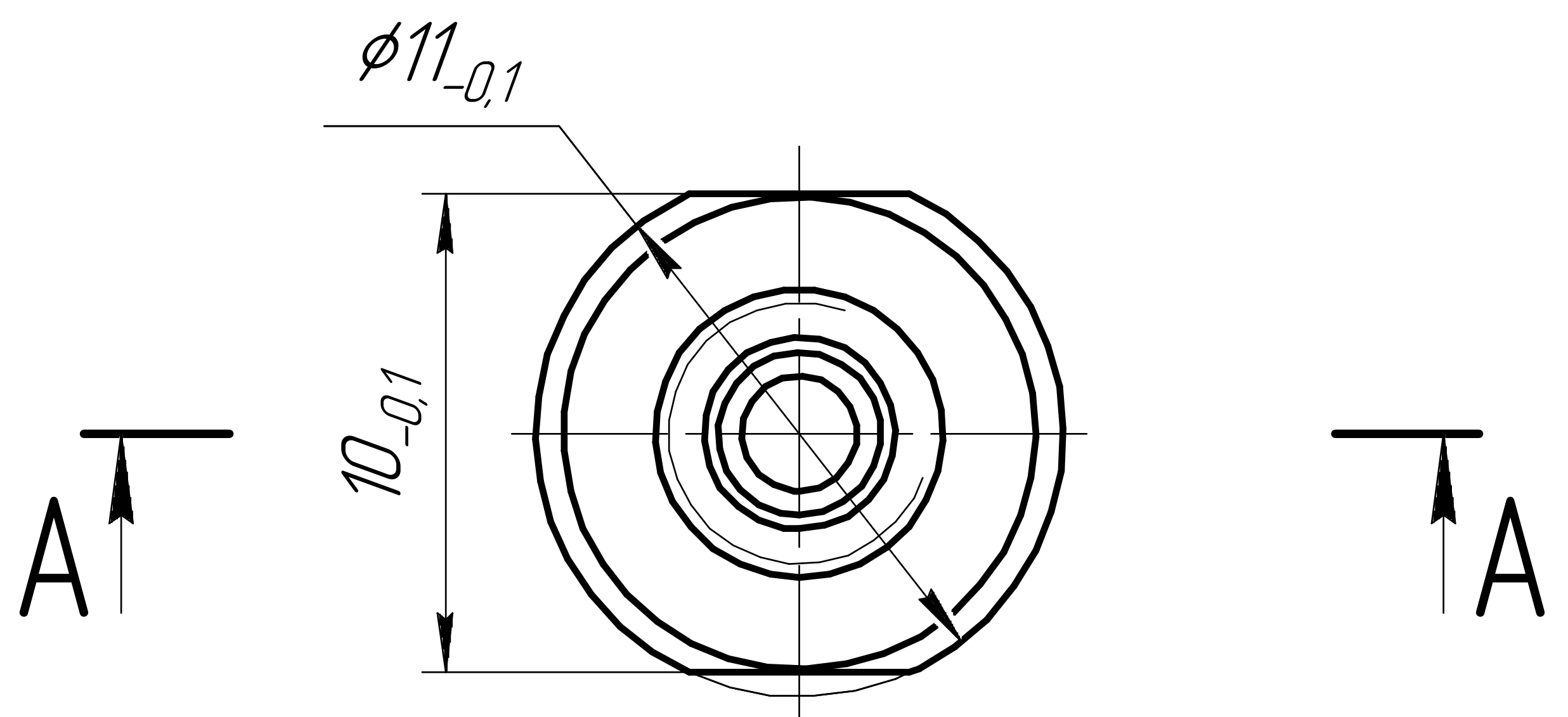
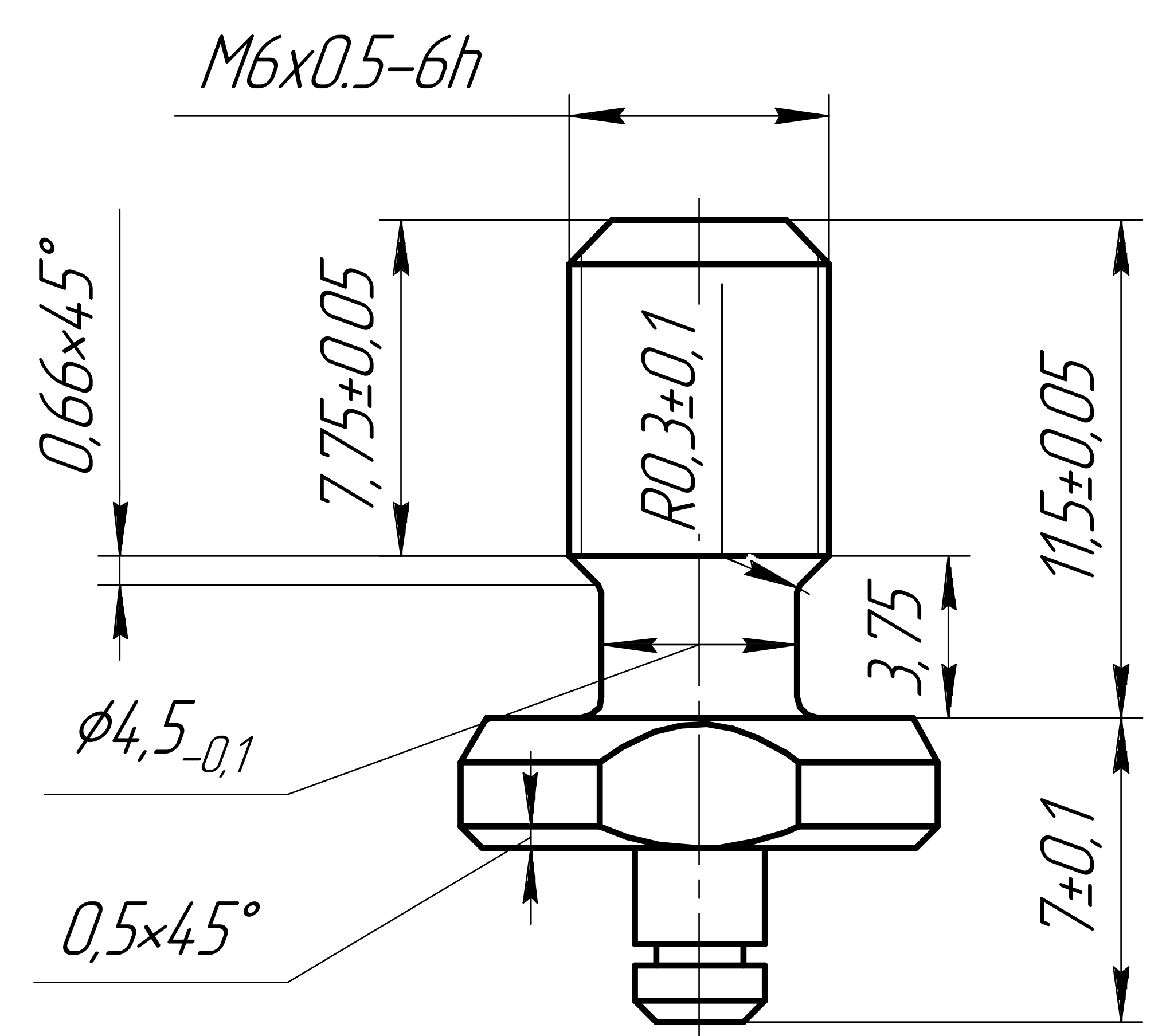

A-A

√ Ra 6,3 (√)

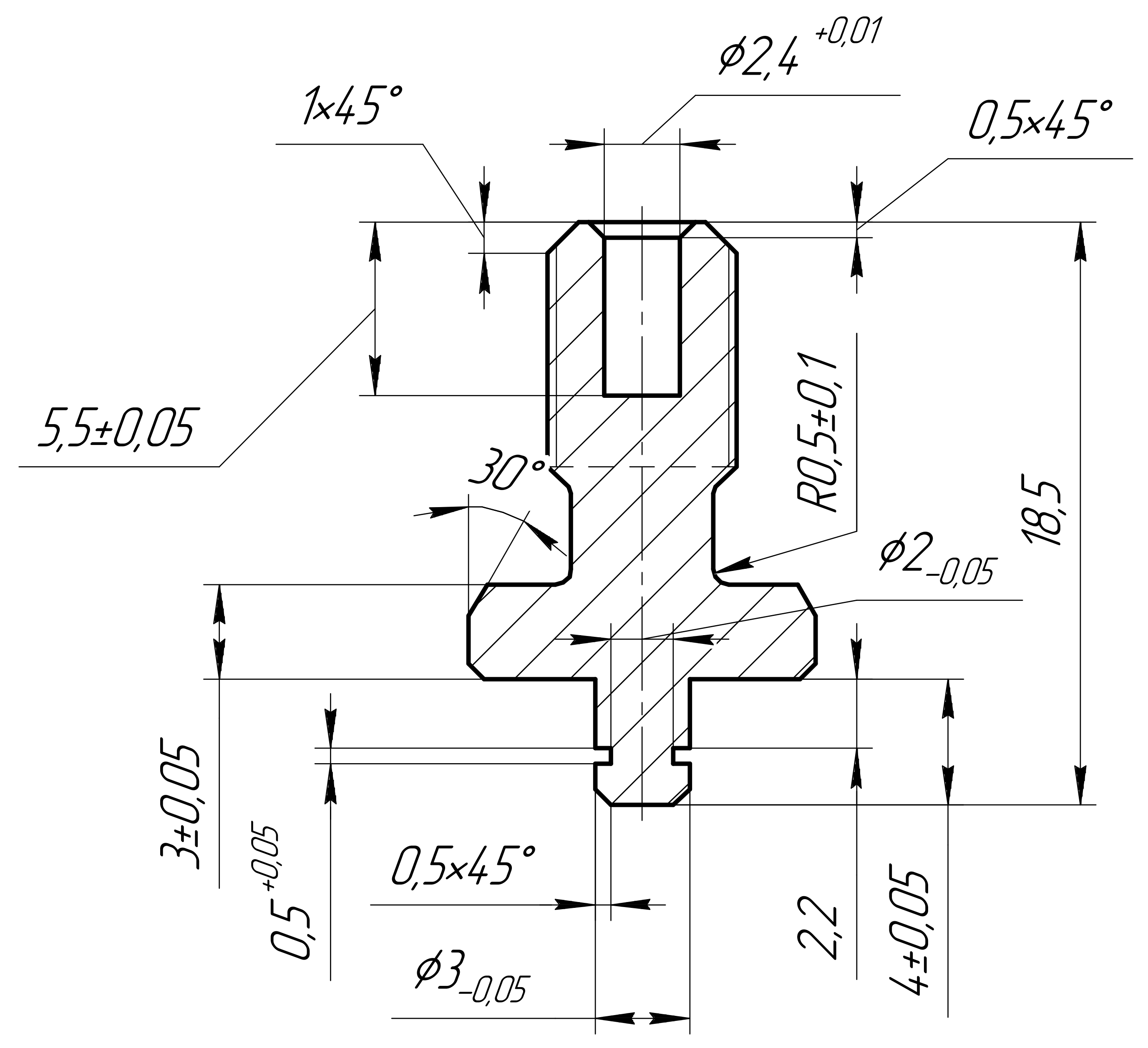

- 1 Неуказанные предельные отклонения H12, h12, ± IT12/2.
- 2 После завершения всех процессов обработки произвести очистку. После очистки голыми руками не касаться.

Ревизия 1

3 Поставка детали осуществляется в упаковке. Упаковка должна обеспечивать сохранность изделия от грязи, царапин и других механических повреждений.

				НДСА.851.01.01.03.02			
1	1610	Корячко		02.06.2023	Лит.	Масса	Масштаб
Изм.	Лист	№ докум.	Подп.	Дата			
Разраб.	Корячко			27.01.2022		0	4:1
Проб.	Горностаев				Лист	Листов	1
Т.контр.					Сталь 12X18H10T ГОСТ 5632-2014		
Н.контр.					АО "НПП" ЭСТО"		
Утв.	Белецкий				Копировал		
						Формат А3	