

НДСА.851.01.01.03.01

√ Ra 6,3 (√)

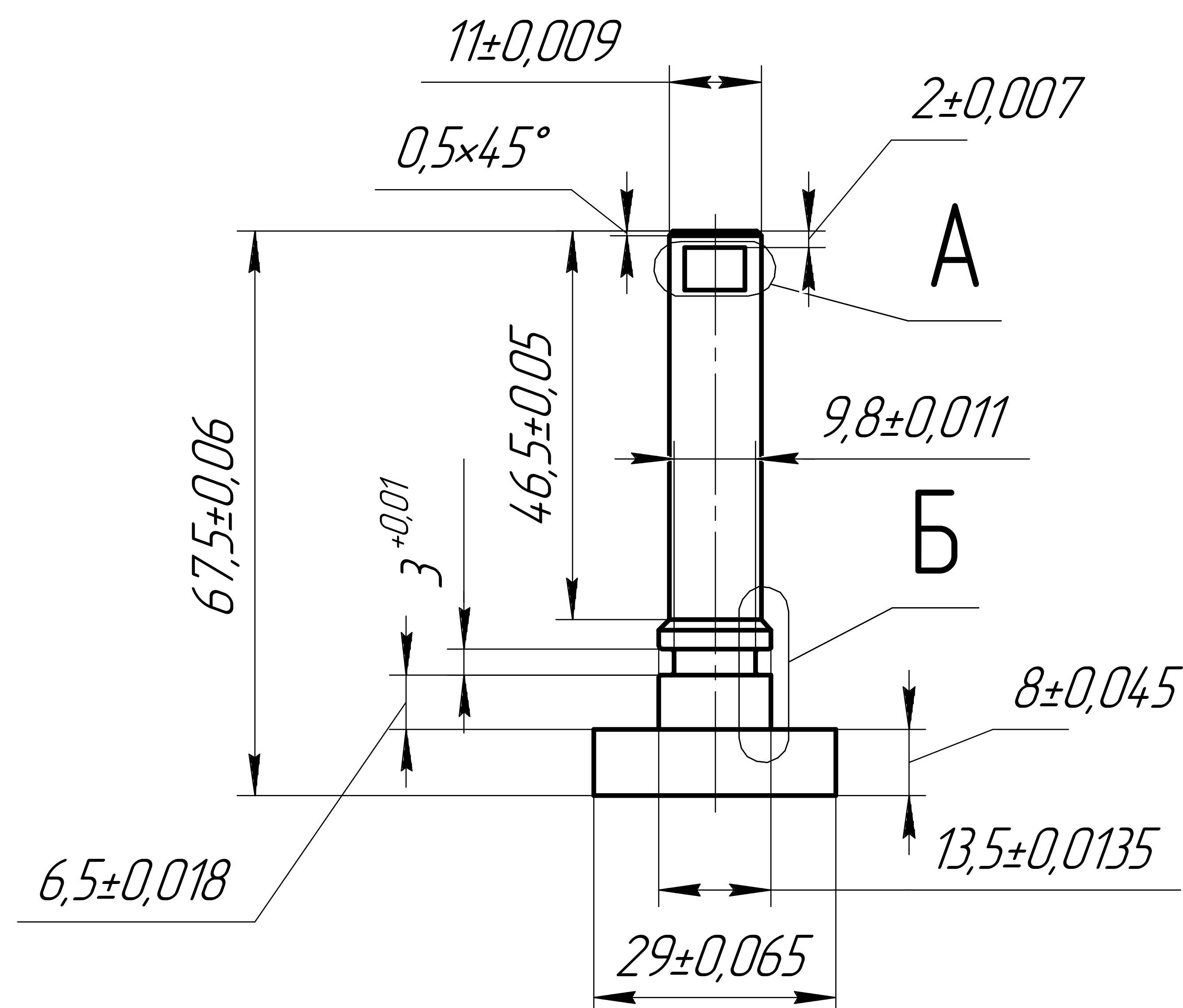

A(2:1)

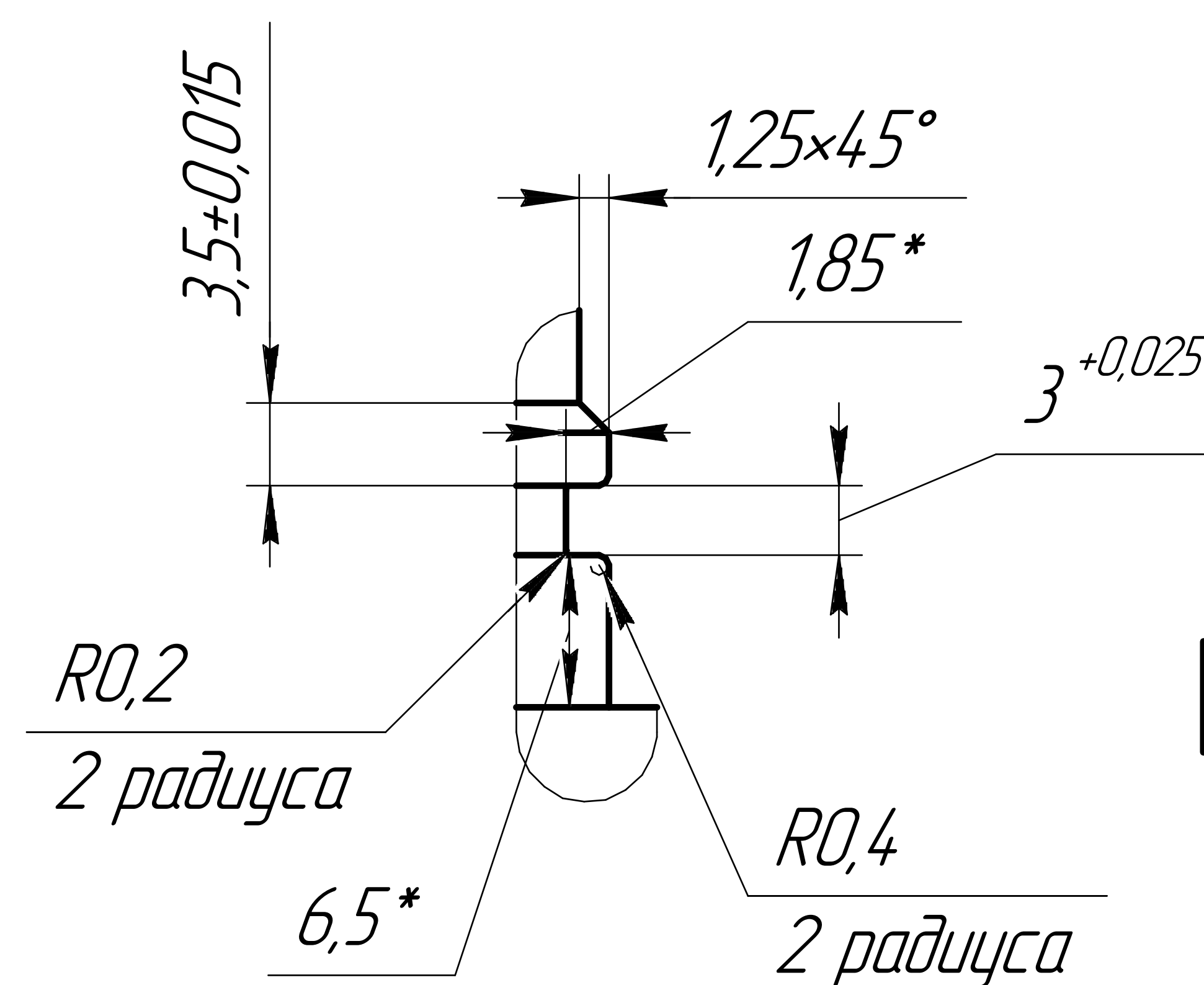
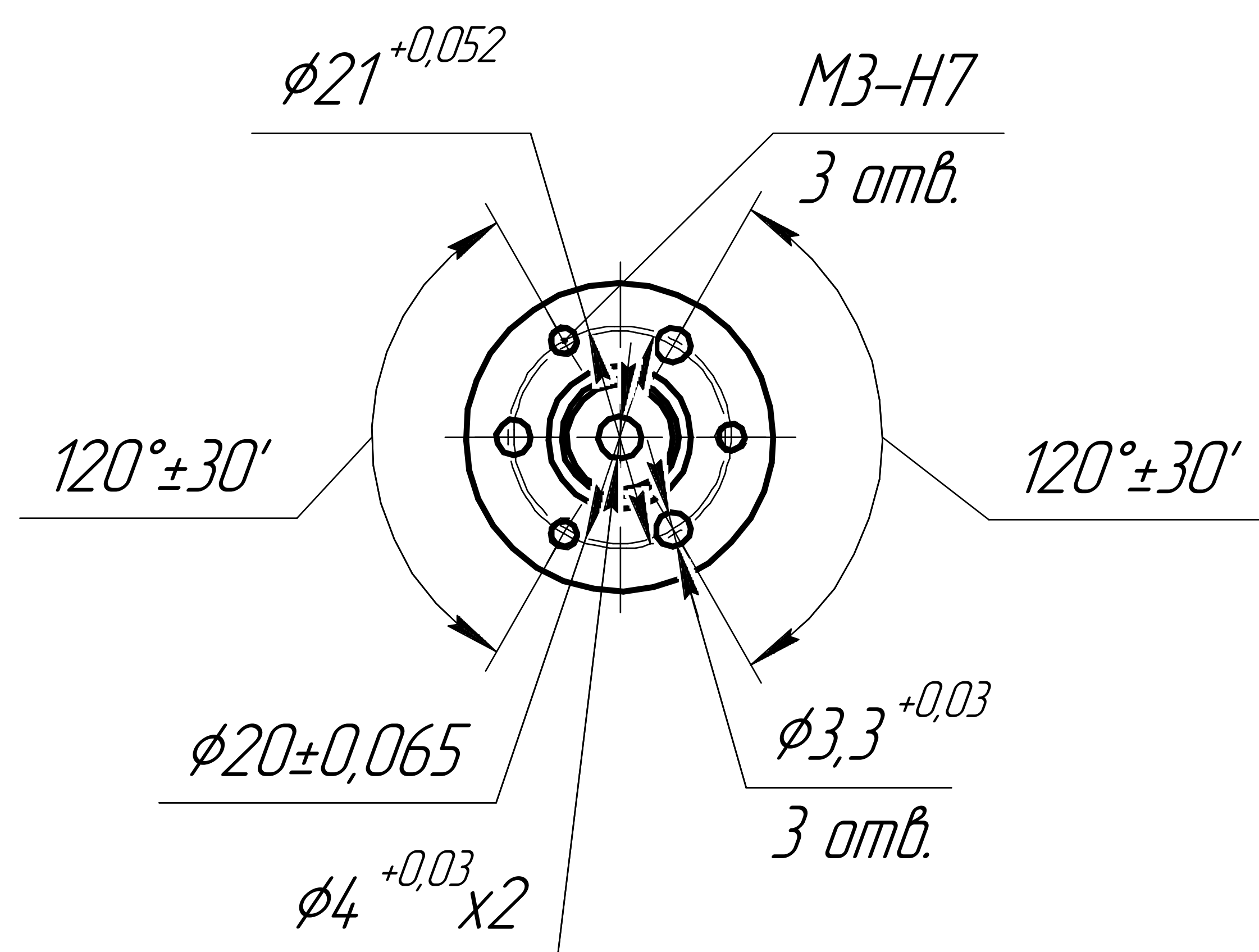
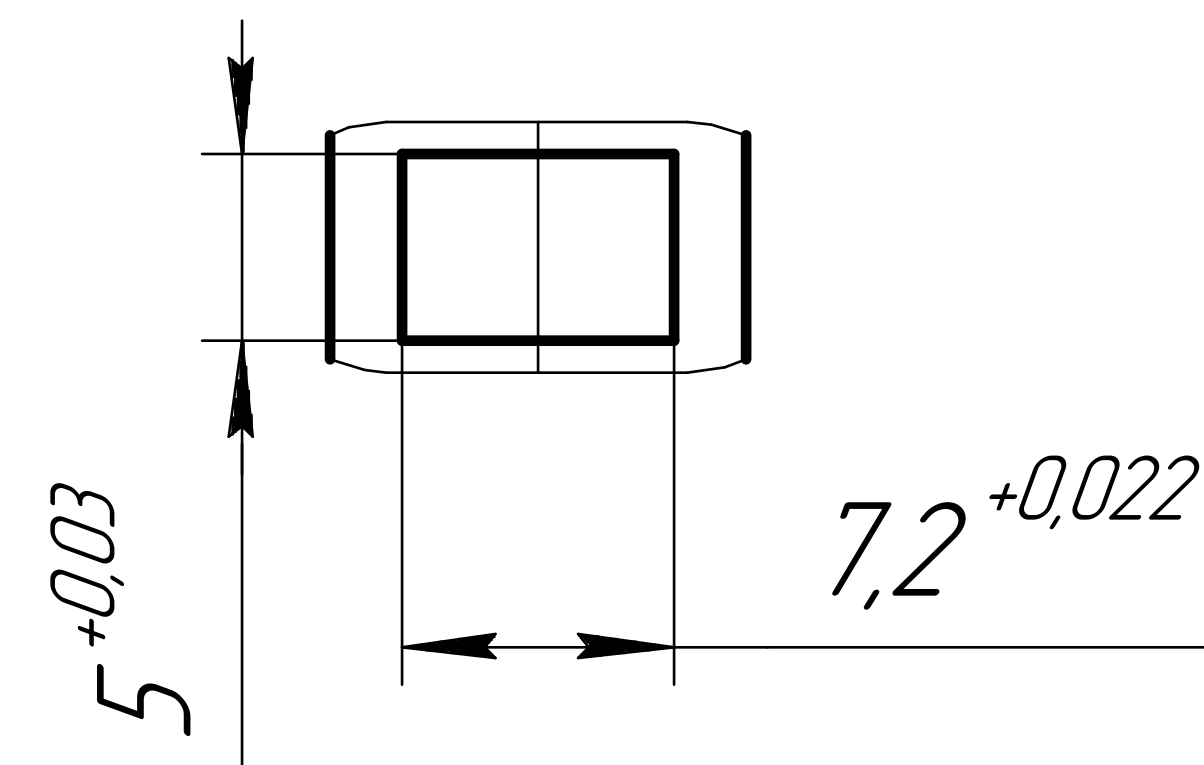

B(2:1)

1 Неуказанные предельные отклонения H12, h12, $\pm \frac{IT12}{2}$.

2 После завершения всех процессов обработки произвести очистку. После очистки голыми руками не касаться.

3 Поставка детали осуществляется в упаковке. Упаковка должна обеспечивать сохранность изделия от грязи, царапин и других механических повреждений.

4 Паз А Выполнить с помощью электроэрозии.

				НДСА.851.01.01.03.01			
Изм.	Лист	№ докум.	Подп.	Дата	Лит.	Масса	Масштаб
		Корячко		26.01.2022		0,08	1:1
Разраб.		Горностаев			Лист	Листов	1
Проб.							
Т.контр.							
Н.контр.							
Утв.		Белецкий					
					Сталь 12X18H10T ГОСТ 5632-2014		АО "НПП" ЭСТО"

Перв. примен.

Справ. №

Подп. и дата

Изм. № докл.

Взам. инв. №

Подп. и дата

Изм. № подл.