

Перв. примен. РСТБ.12.УПЧ/1.002.0001
 Справ. №
 Подп. и дата
 Инв. № дюрл.
 Инв. №
 Подп. и дата
 Инв. № подл.

РСТБ.12.УПЧ/1.002.0001

√ Ra 6,3 (√)

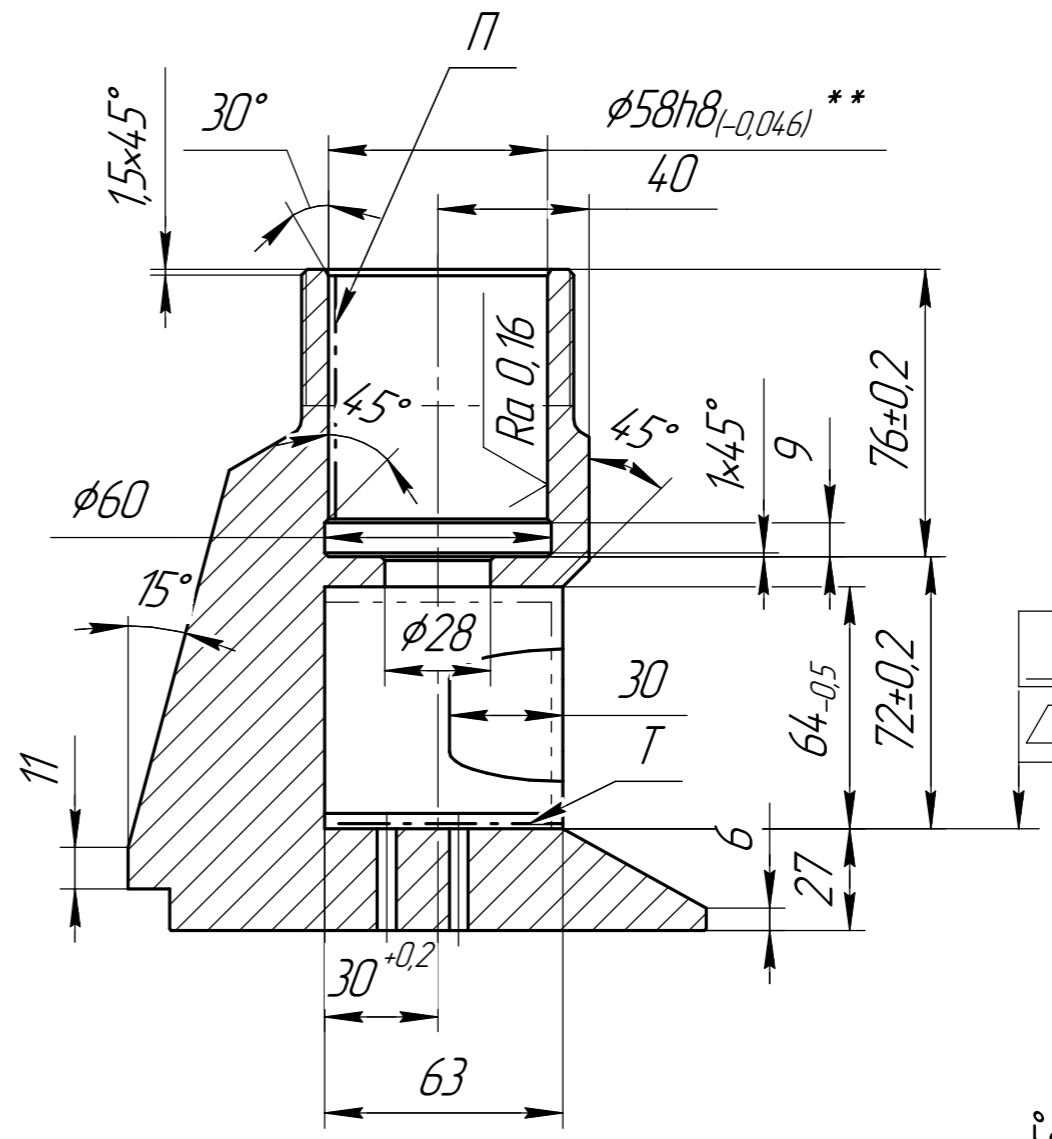
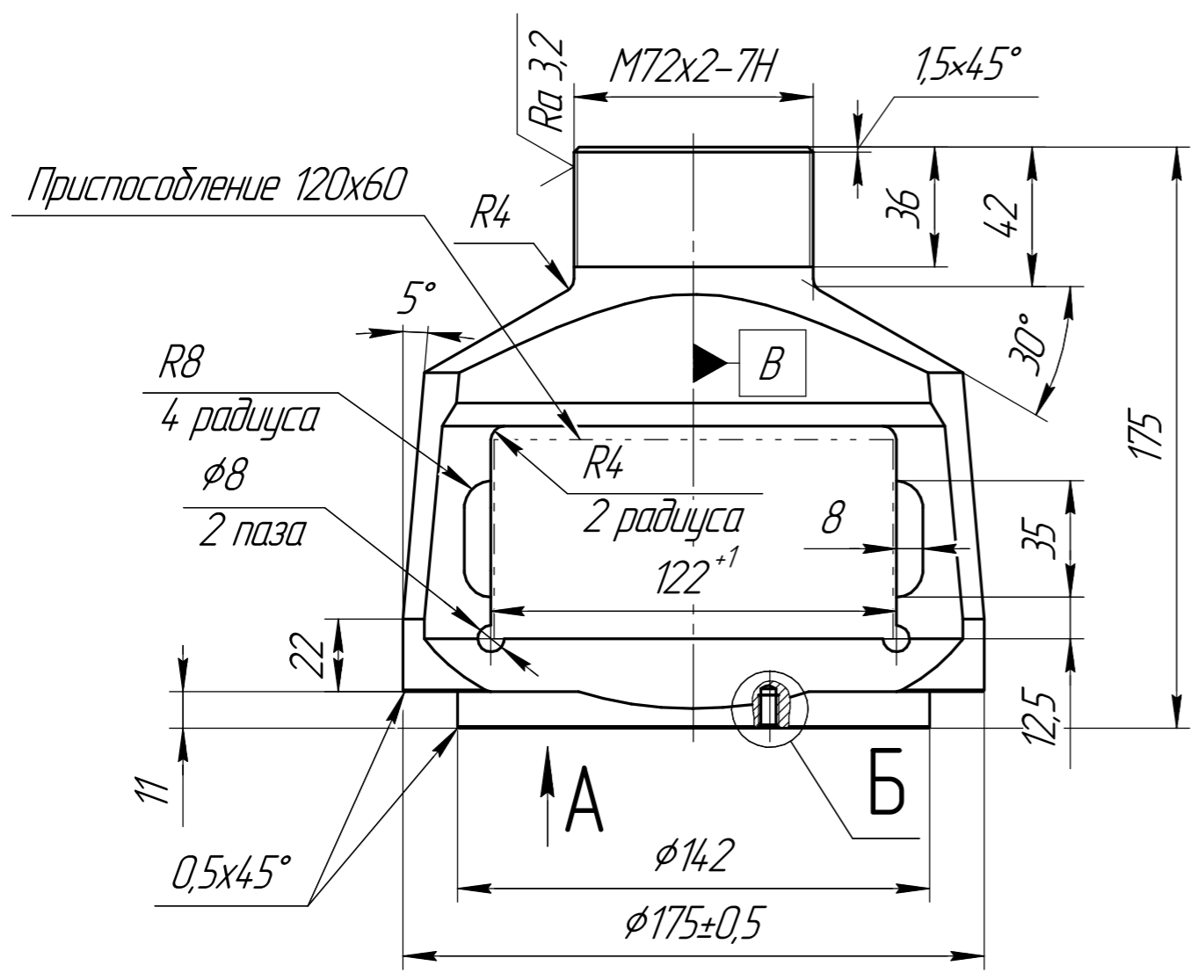

	0,2	B
	0,1	

Б(1:1)

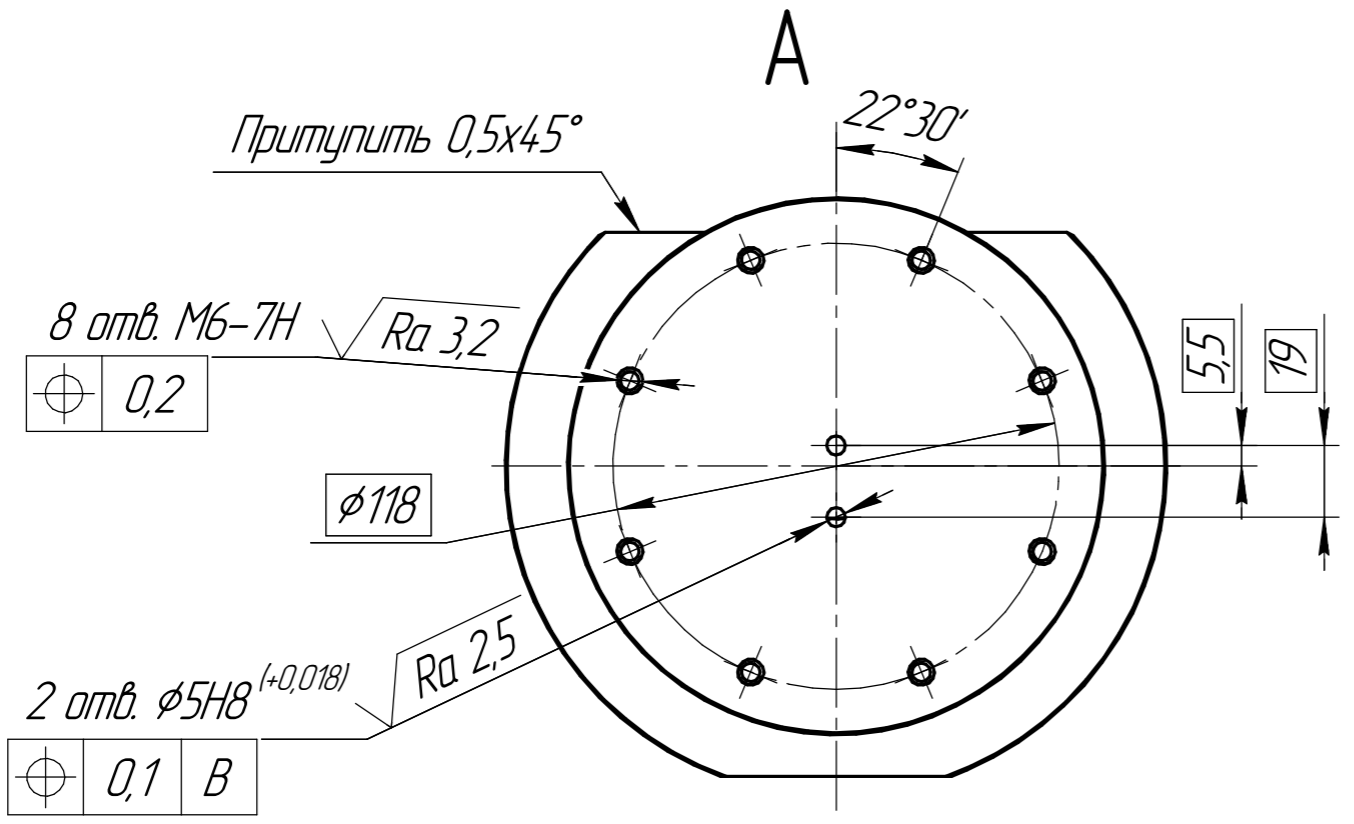
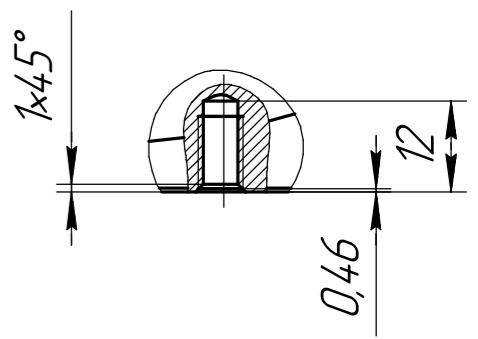

- 1 HRC 35...42, кроме указанных особо. поверхности П и Т - HRC 50...55.
- 2 *Размеры для справок.
- 3 **Размер паспортизовать.
- 4 Общие допуски по ГОСТ 30893.1-т.
- 5 Покрытие Хим. окс. прм.

РСТБ.12.УПЧ/1.002.0001			
Изм.	Лист	№ докум.	Подп.
Разраб.	Еремеев		28.08.2023
Проб.			
Т.контр.			
Н.контр.			
Утв.			
Корпус		Лит.	Масса
		11,5	1:2
Сталь 18ХНВА ГОСТ 4543-2014		Лист	Листов
			1
Копировал		Формат А3	