

НДСА.064.01.02.01.00 СБ

Перв. примен.

Справ. №

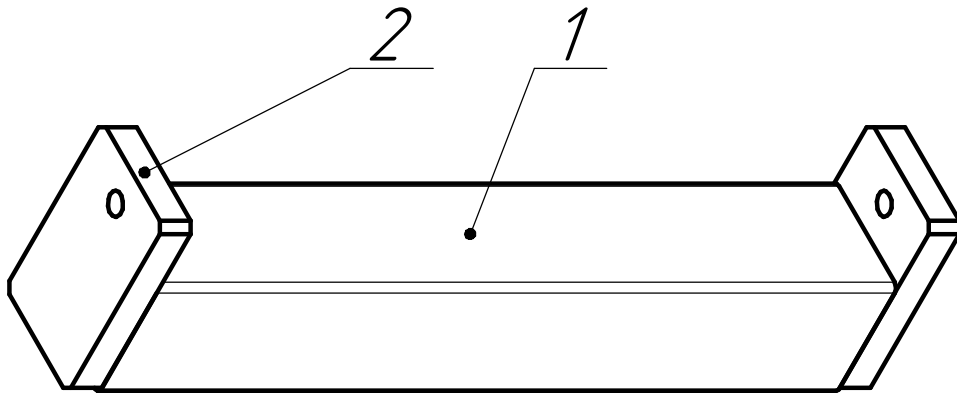
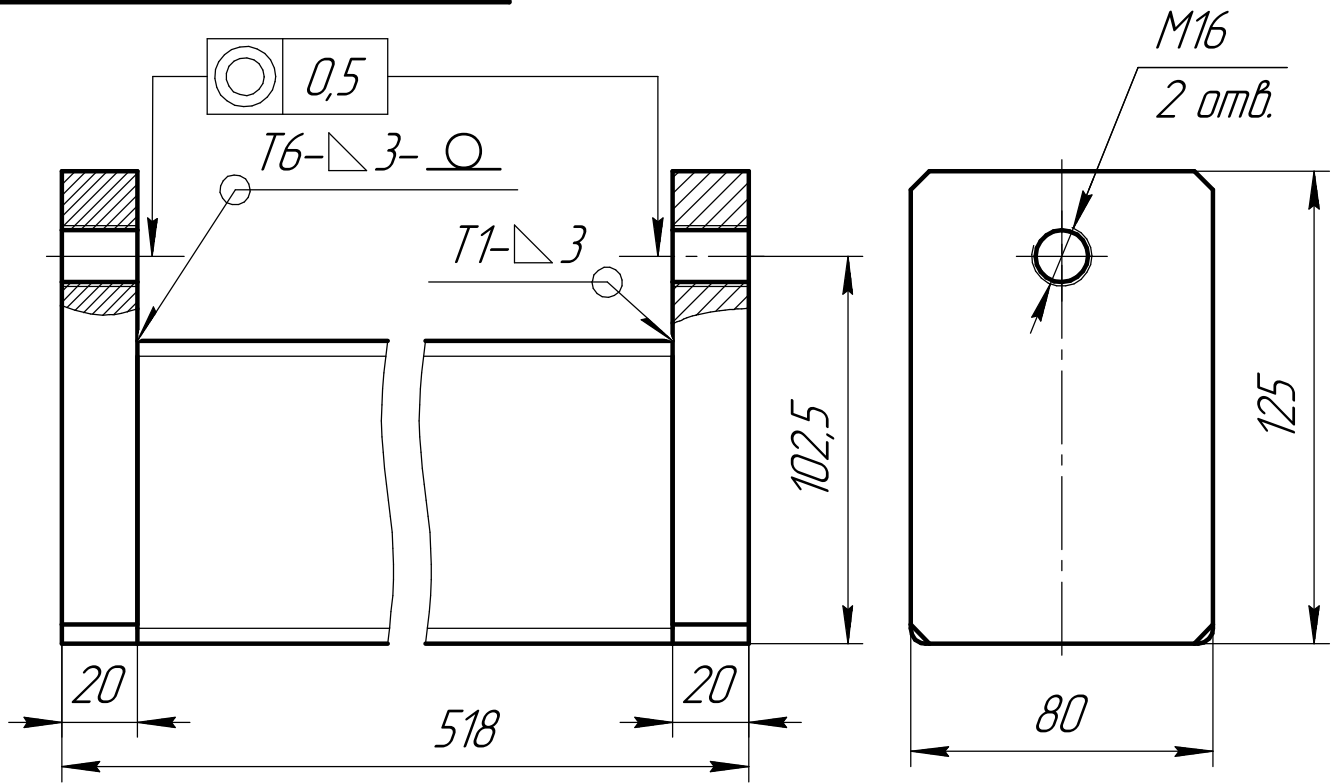

- 1 Сварные швы по ГОСТ 5264-80.
- 2 Размеры для справок.
- 3 Покрытие порошковой краской цвет черный RAL 9005
- 4 Перед покраской резьбовые отверстия защитить от покраски.

НДСА.064.01.02.01.00 СБ

Переключатель в сборе
Сборочный чертеж

Лит.	Масса	Масштаб
	7,61	1:2
Лист	Листов	1

АО "НПП "ЭСТО"

Подп. и дата

Инд. № дробл.

Взам. инв. №

Подп. и дата

Инд. № подл.

Изм.	Лист	№ докум.	Подп.	Дата
Разраб.		Пивень		
Пров.		Бокарев		
Т.контр.				
Н.контр.				
Утв.		Горностаев		