

5 отв.  $\phi 21^{+0.21}/2 \times 45^\circ$   
 $\oplus 0,3 \text{ (M)}$   $\text{L (M)}$   $\text{E}$   $\text{B}$   
 $\nabla R3,2$   
 $\text{Л}$

A-A

B-B

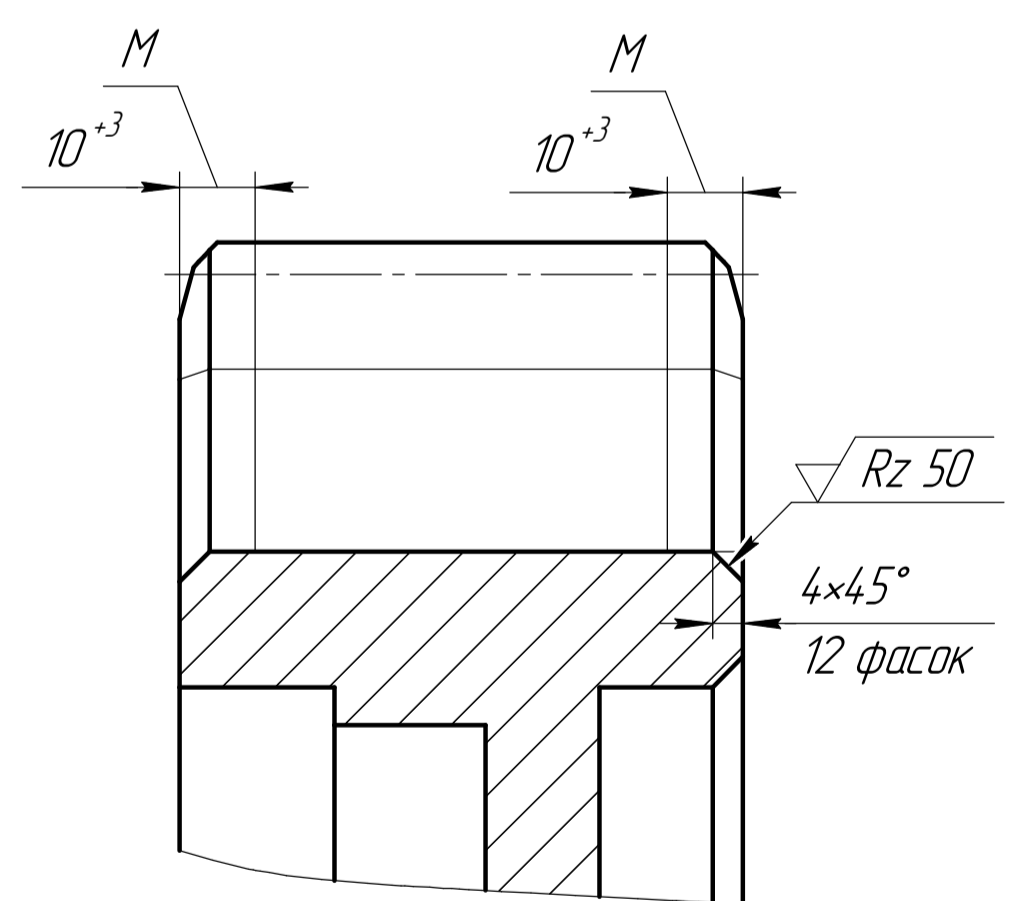
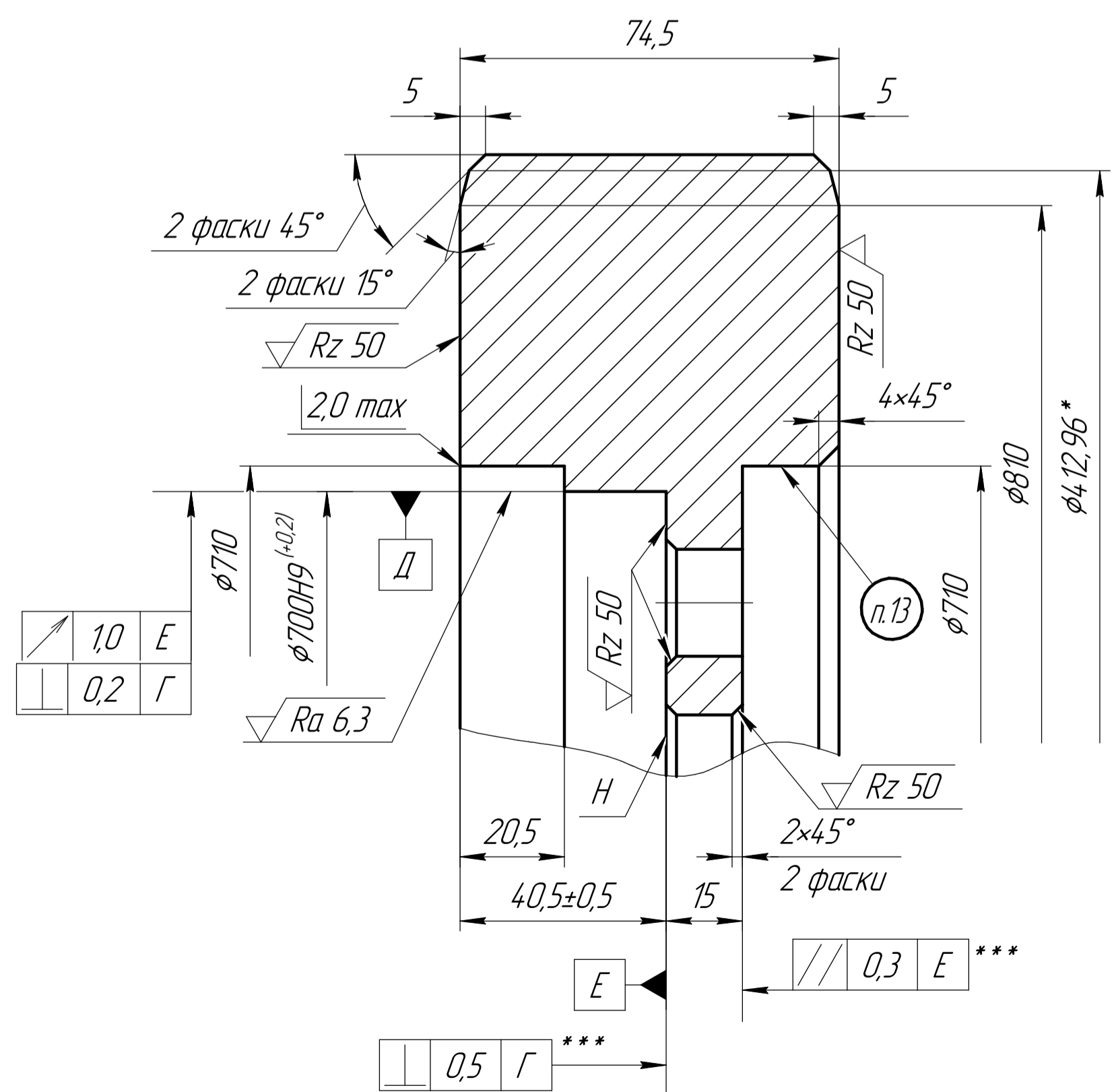

- 1 Допускается замена материала на сталь 45Х, 45Г, 40Г ГОСТ 4543-2016.
- 2 285..321 НВ. Допускается в сердцевине снижение твердости до 269 НВ.
- 3 Термообработка поверхности И: ТВЧ 50..58 НRC; h 6,5..5 мм 45 НRC, кроме мест, обозначенных осью.
- 4 На участках Ж допускается переходная зона. На участках: К поверхности И и М - твердость факультативна.
- 5 Общие допуски по ГОСТ 30893.1: Н14; h14; ± $\frac{1}{2}$ .
- 6 Общие допуски формы и расположения - ГОСТ 30893.2 - К.
- 7 Общие допуски на угловые размеры и притупленные кромки по ГОСТ 30893.1 - v.
- 8 \* Размеры для справок.
- 9 \*\* Размеры обеспеч. инструментом.
- 10 \*\*\* Контролировать от технологических баз.
- 11 Шероховатость поверхности И -  $\nabla Rz 100$ .
- 12 На поверхностях И допускаются срезы глубиной не более 0,5 мм, шириной не более 15 мм, длиной не более 75 мм на расстоянии не менее 15 мм друг от друга.
- 13 Поверхности Д, Е, Л консервировать по ГОСТ 9.014-78.
- 14 Покрытие - эмаль МС-17, желто-коричневая ТУ 6-10-1012-97 ТУ 2316-001-29346883-2001 дез. предварительной подготовки поверхности.
- 15 Маркировать ударным способом товарный знак завода-изготовителя, номер детали "Т365976М-01", шрифтом 8-Прз ГОСТ 26.008-85. Нечеткость маркировки не является браковочным признаком.

				Т365976М-01		
Изм.	Лист	№ док.	Подп.	Дата	Сегмент звездочки	Лит. Масса Масштаб
Разраб.	Нефелов					11,21 1:1
Проб.	Филатов					Лист Листов 1
Т.контр.						
Исполн.					Сталь 40Х ГОСТ 4543-2016	ООО "МИКОТ"
Утв.					Копировал	Формат А1

Переб. размер. Справ. №. Подп. и дата. Взам. инв. №. Инв. № докум. Подп. и дата. Инв. № докум.