

Перв. примен.

Справ. №

Подп. и дата

Инв. № дубл.

Взам. инв. №

Подп. и дата

Инв. № подл.

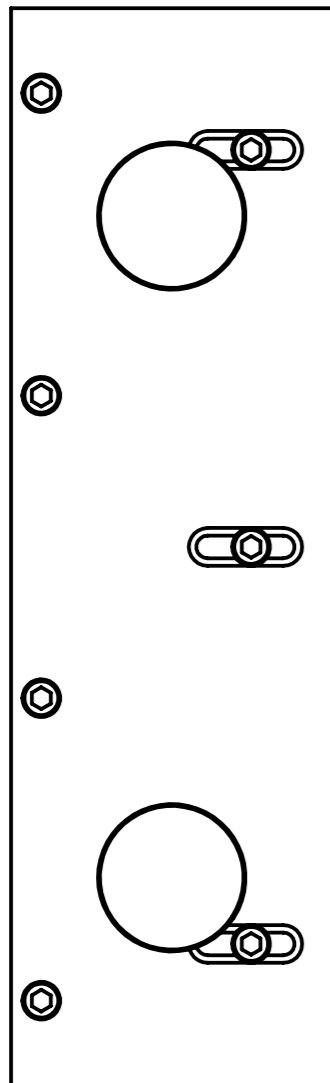
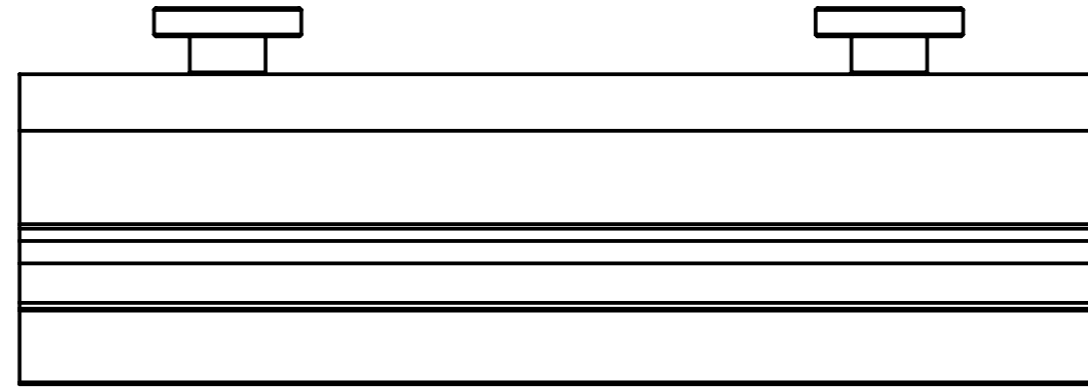
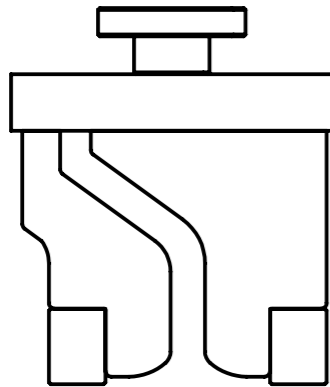

ПОЗИЦИЯ	ОБОЗНАЧЕНИЕ	ОПИСАНИЕ	К-ВО
1	Основание электрода		1
2	ПЭ вставка 15x25x285		2
3	Электрод front U-TG-60		1
4	Электрод back U-TG-60		1
5	Болт М6х20х16		7
6	Винт-подвес		2

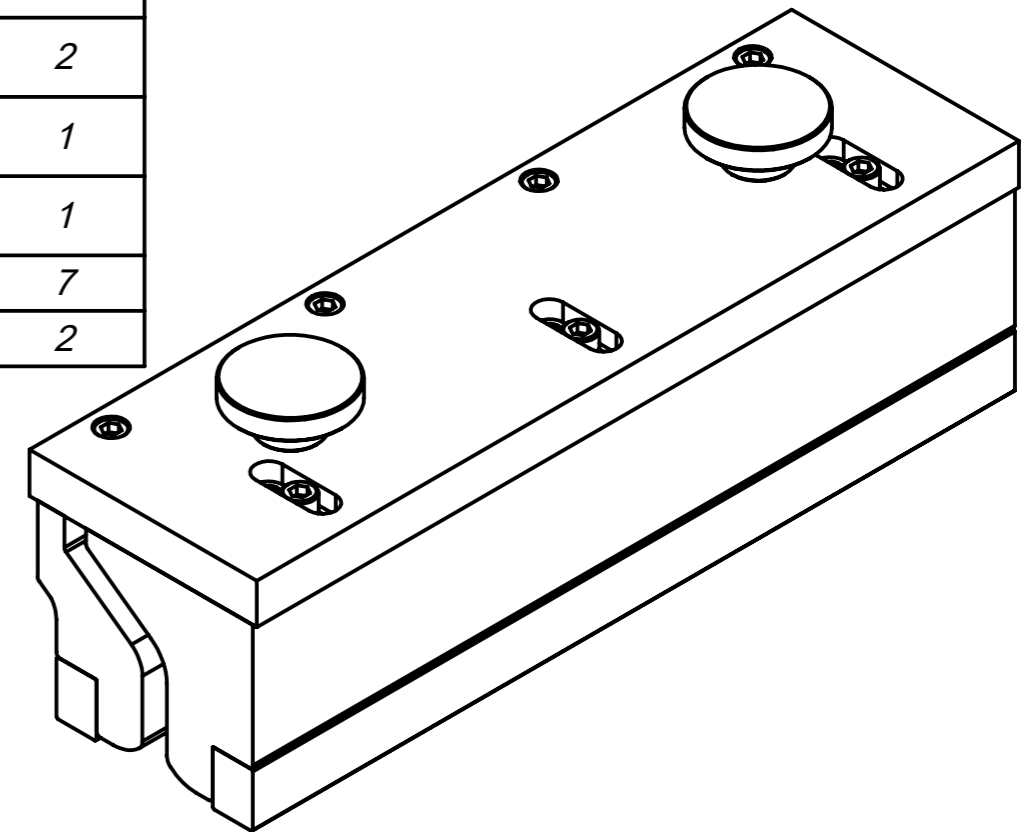

Изм.	Лист	№ докум.	Подп.	Дата	Сборка U-TG-60 x 285	Лит.	Масса	Масштаб
Разраб.							4278.67	1:2
Пров.						Лист 1	Листов 5	
Т. контр.						ПО СПБелт		
Н. контр.								
Утв.								

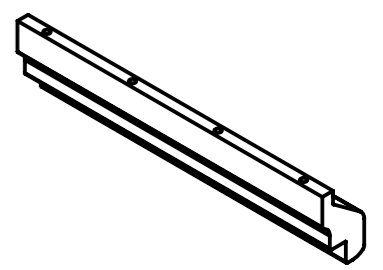
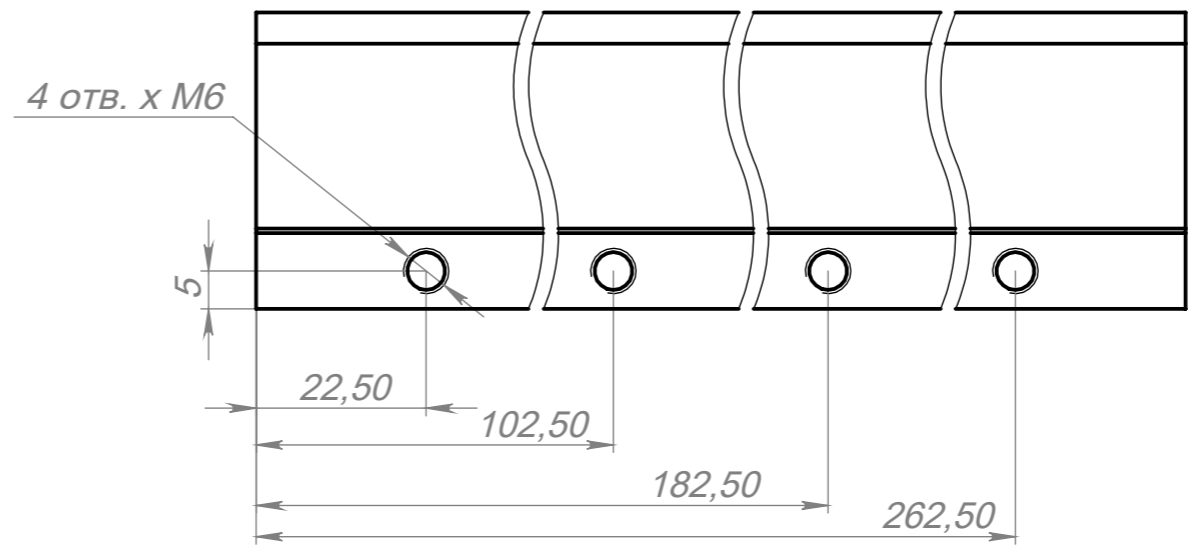
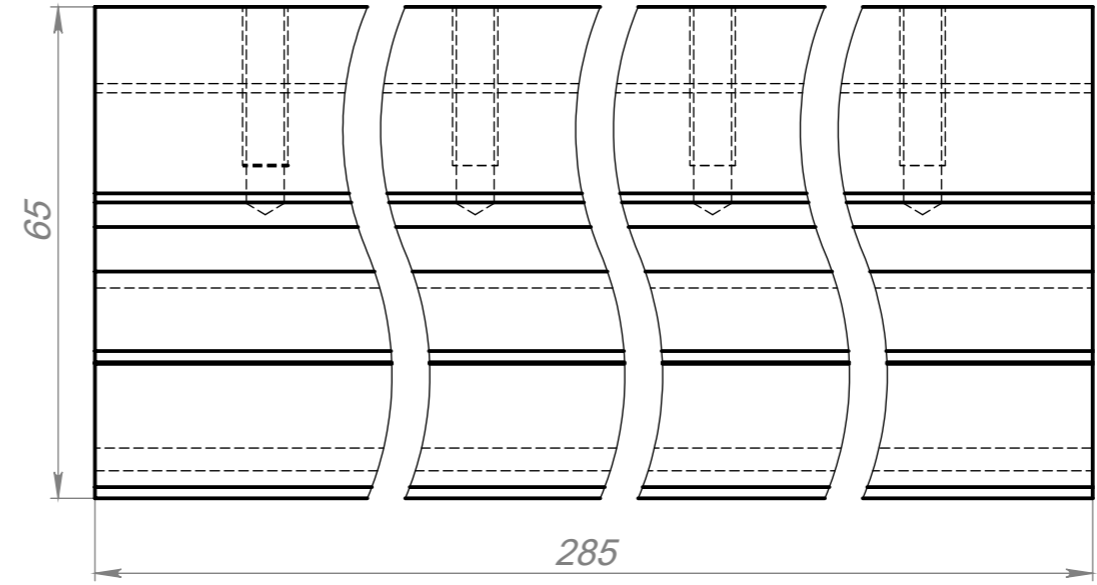
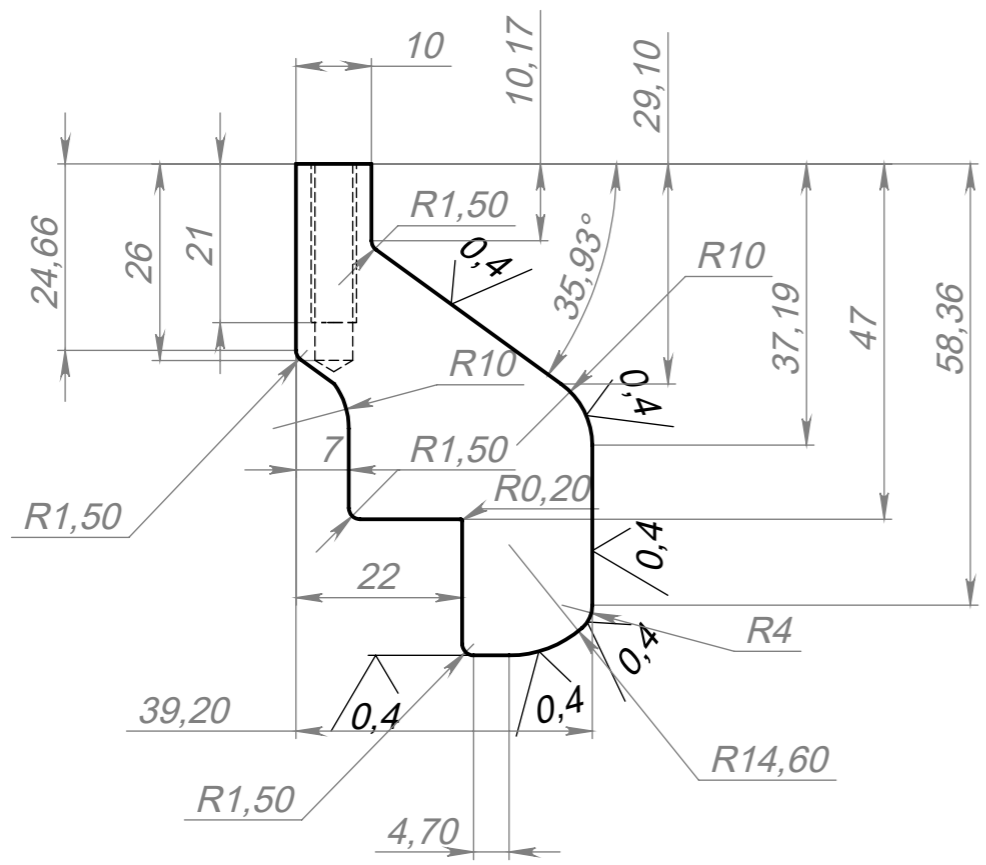

1. H14;h14; +/- IT14/2
2. Rz 40 для не обозначенных поверхностей
3. Острые кромки притупить

Изм.	Лист	№ докум.	Подп.	Дата	front U-TG-60 x 285	Лит.	Масса	Масштаб
Разраб.							1076.42	1:1
Пров.						Лист 2	Листов 5	
Т. контр.						ПО СПБелт		
Н. контр.						Д16Т		
Утв.					1 Копировал			

Перв. примен.	Справ. №	Подп. и дата	Инв. № дубл.	Взам. инв. №	Подп. и дата	Инв. № подл.
---------------	----------	--------------	--------------	--------------	--------------	--------------

Перв. примен.

Справ. №

Подп. и дата

Инв. № дубл.

Взам. инв. №

Подп. и дата

Инв. № подл.

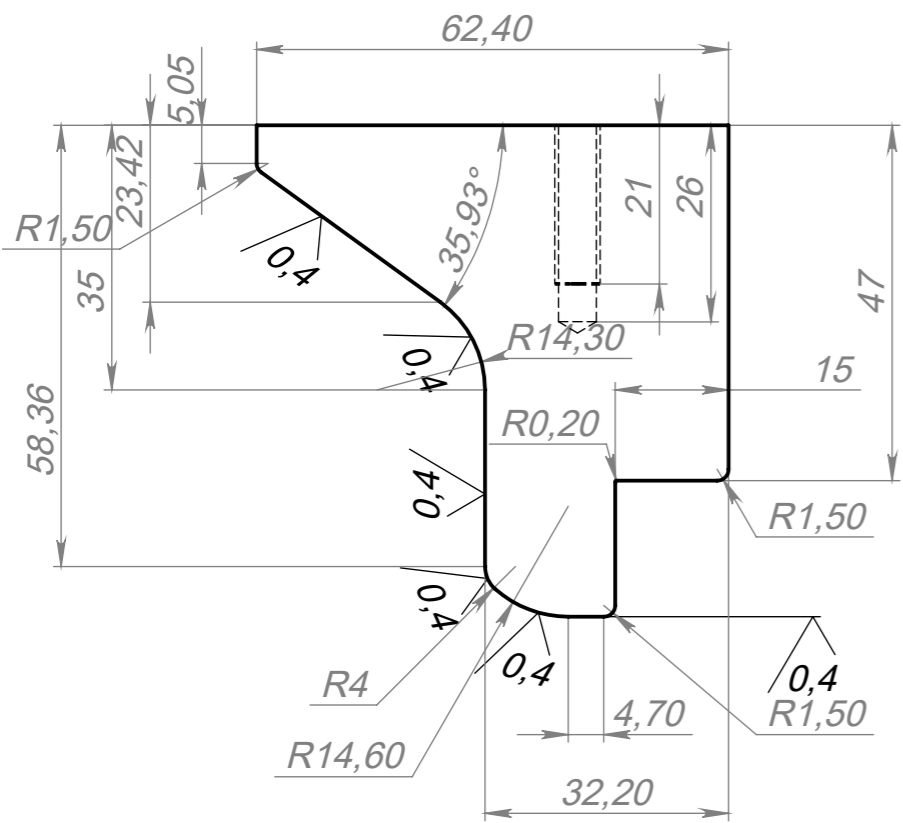

1. H14;h14; +/- IT14/2
2. Rz 40 для не обозначенных поверхностей
3. Острые кромки притупить

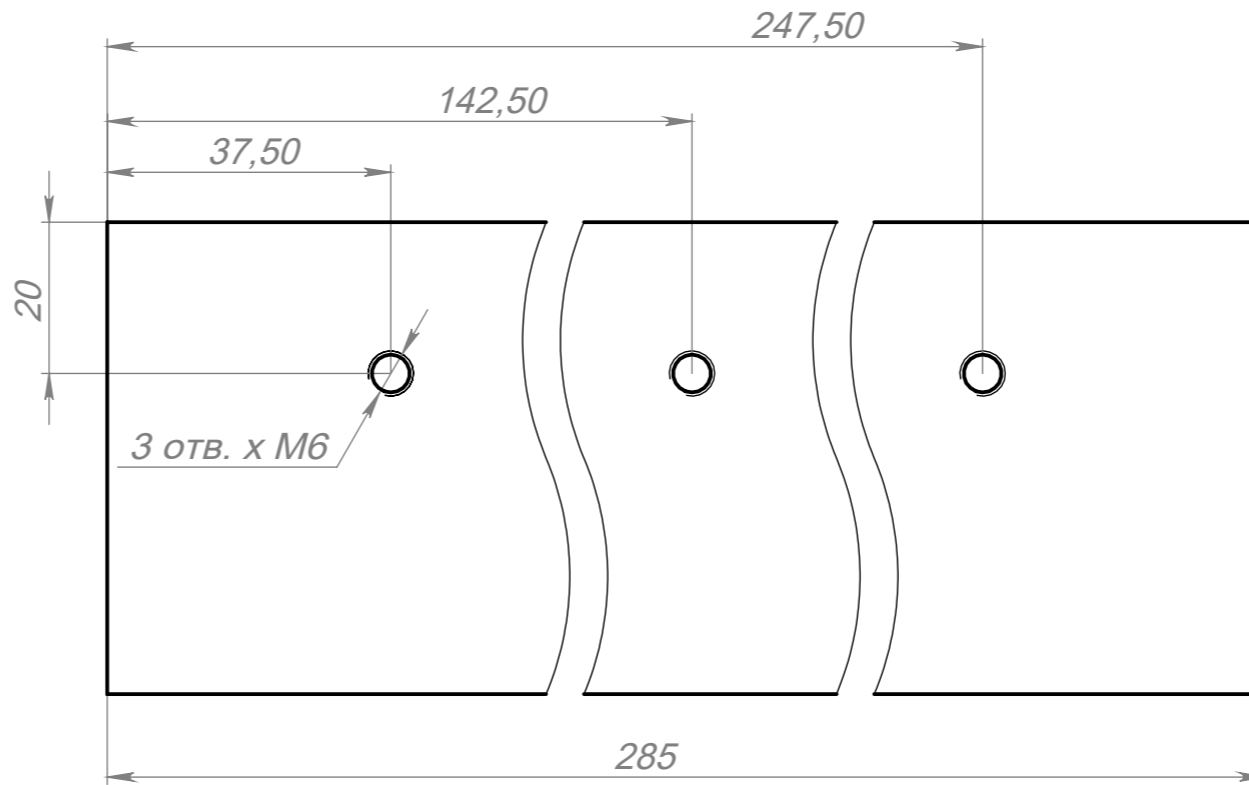
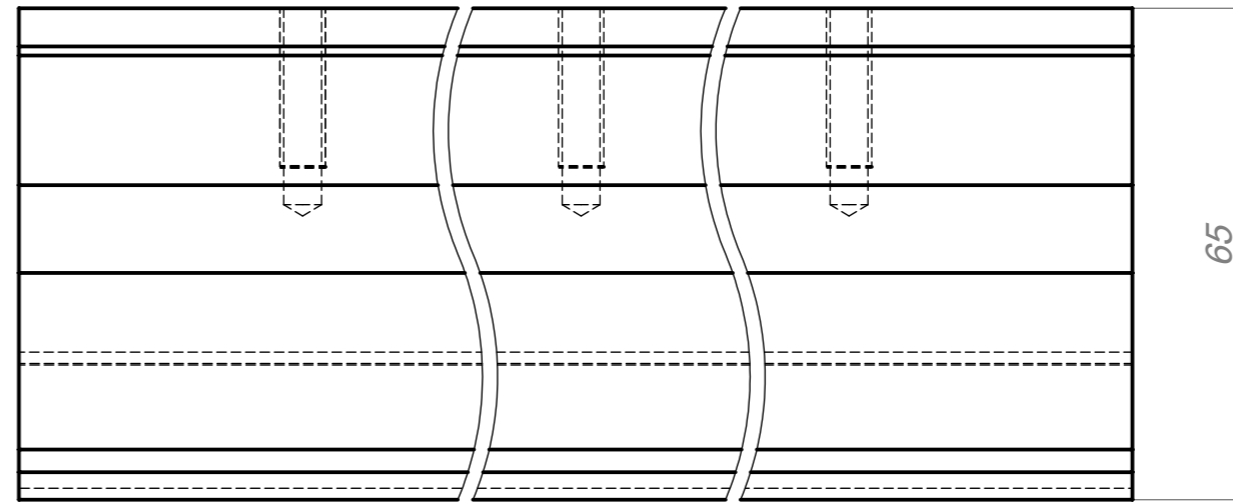
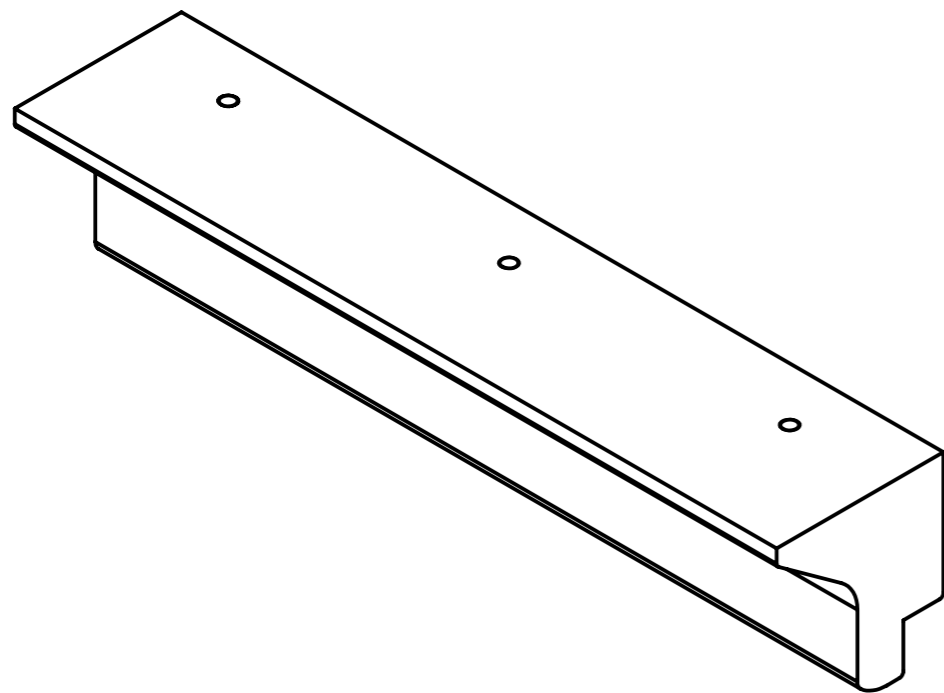

Изм.	Лист	№ докум.	Подп.	Дата	back U-TG-60 x 285	Лит.	Масса	Масштаб
Разраб.							1826.25	1:1
Пров.						Лист 3	Листов 5	
Т. контр.						ПО СПБелт		
Н. контр.						Д16Т		
Утв.								

Перв. примен.

Справ. №

Подп. и дата

Инв. № дубл.

Взам. инв. №

Подп. и дата

Инв. № подл.

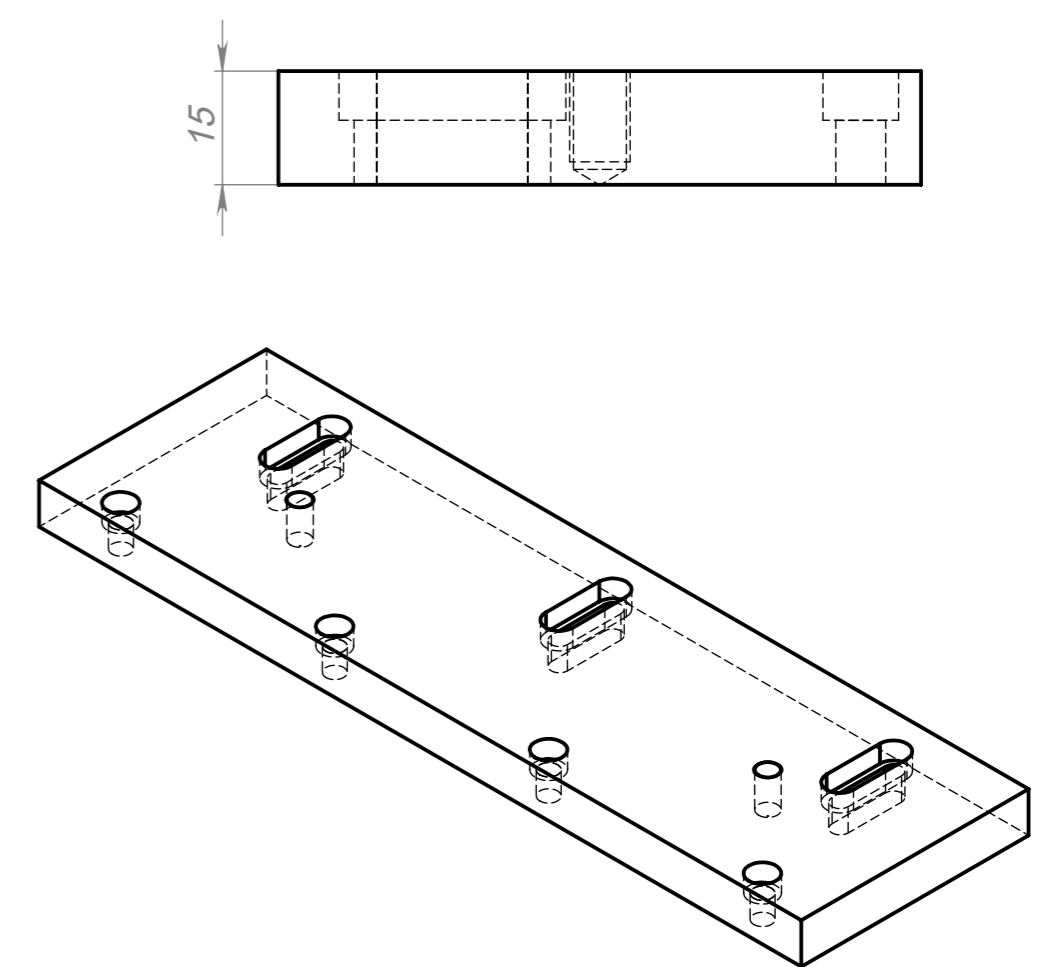
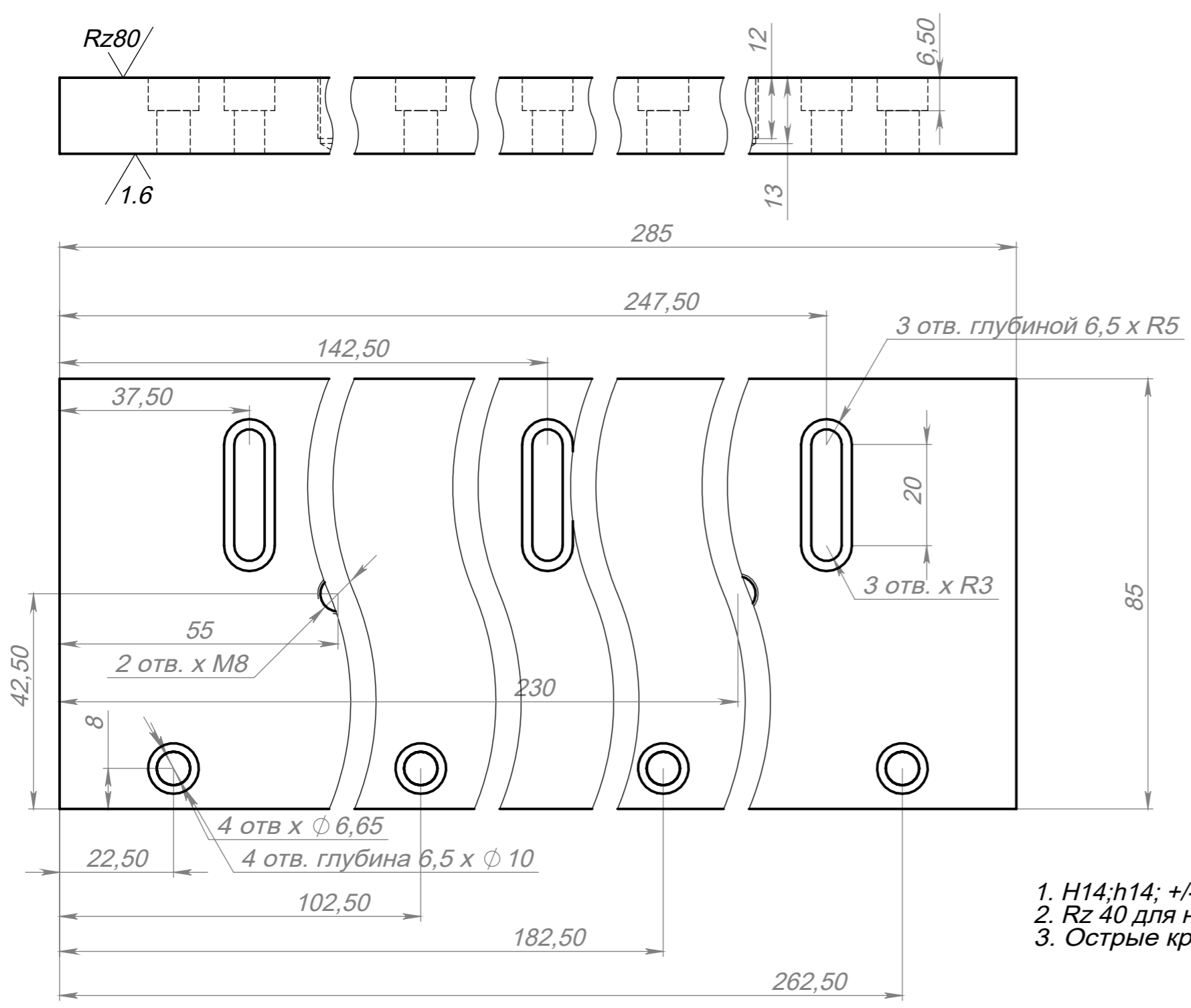

1. H14;h14; +/- IT14/2
2. Rz 40 для не обозначенных поверхностей
3. Острые кромки притупить

Изм.	Лист	№ докум.	Подп.	Дата	Base U-TG-60 x 285	Лит.	Масса	Масштаб
Разраб.							969.23	1:1
Пров.						Лист 4	Листов 5	
Т. контр.						ПО СПБелт		
Н. контр.						Д16Т		
Утв.								

Перв. примен.
Справ. №

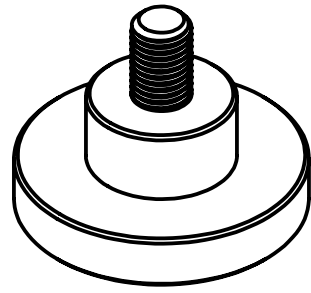
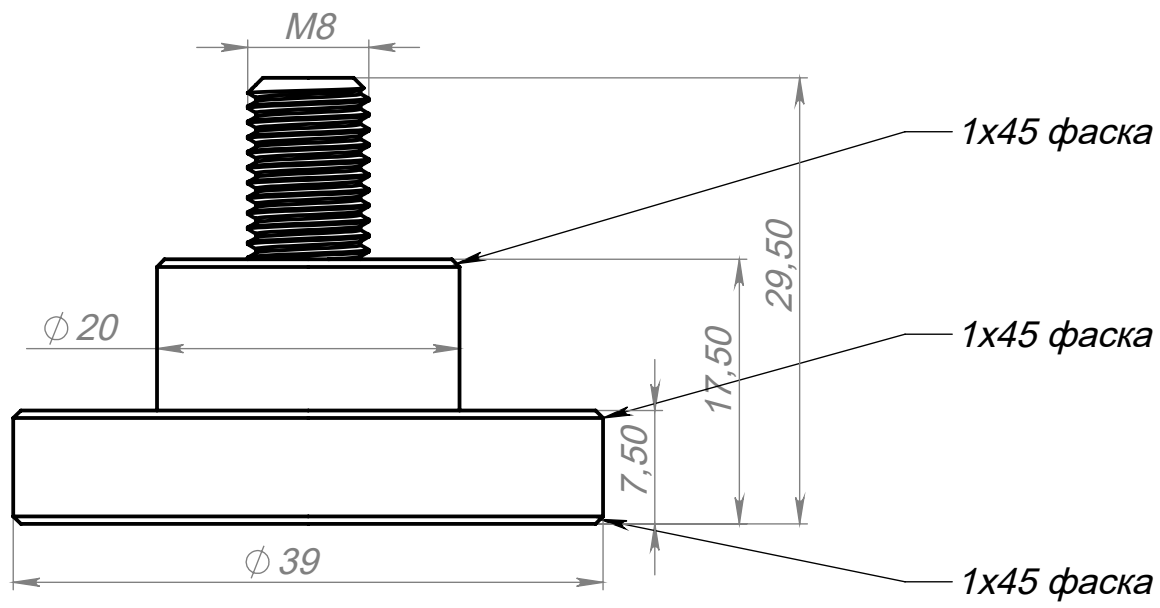

1. H14;h14; +/- IT14/2
2. Rz 80 для не обозначенных поверхностей
3. Острые кромки притупить

Подп. и дата	Инв. № дубл.	Взам. инв. №	Подп. и дата
Инд. № подл.			

Изм.	Лист	№ докум.	Подп.	Дата
Разраб.				
Пров.				
Т. контр.				
Н. контр.				
Утв.				

Винт - подвес М8			Лит.	Масса	Масштаб
				98.05	1:1
Простая углеродистая сталь			Лист 5		Листов 5
			ПО СПБелт		