

НДСА.067.01.07.00.02

√ Ra 6,3

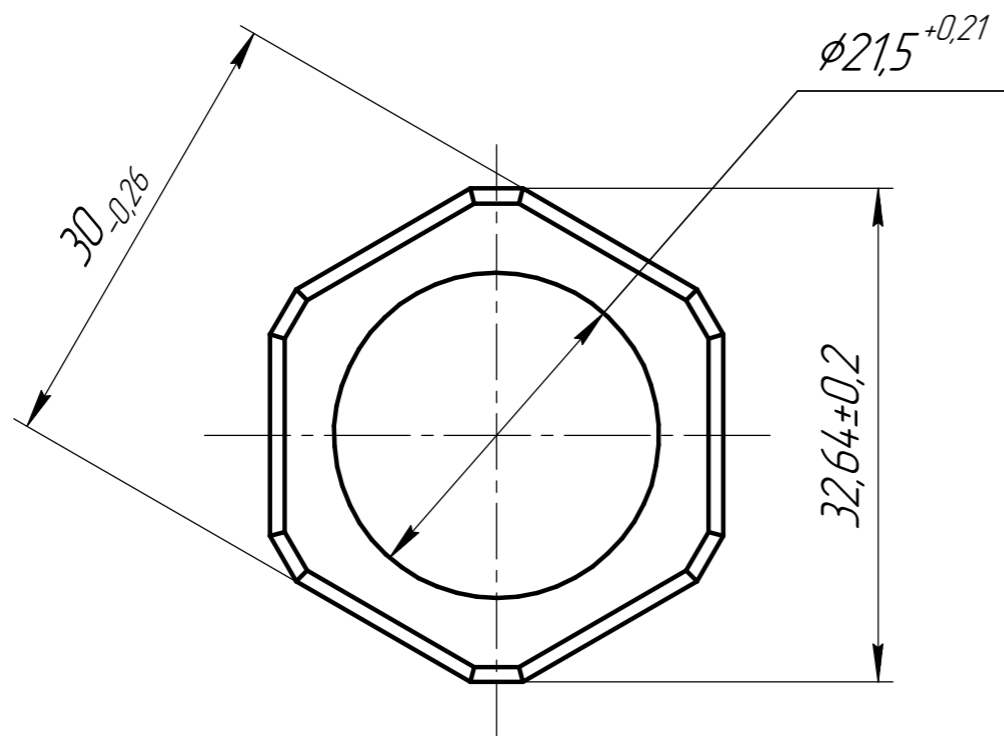

A(4:1)

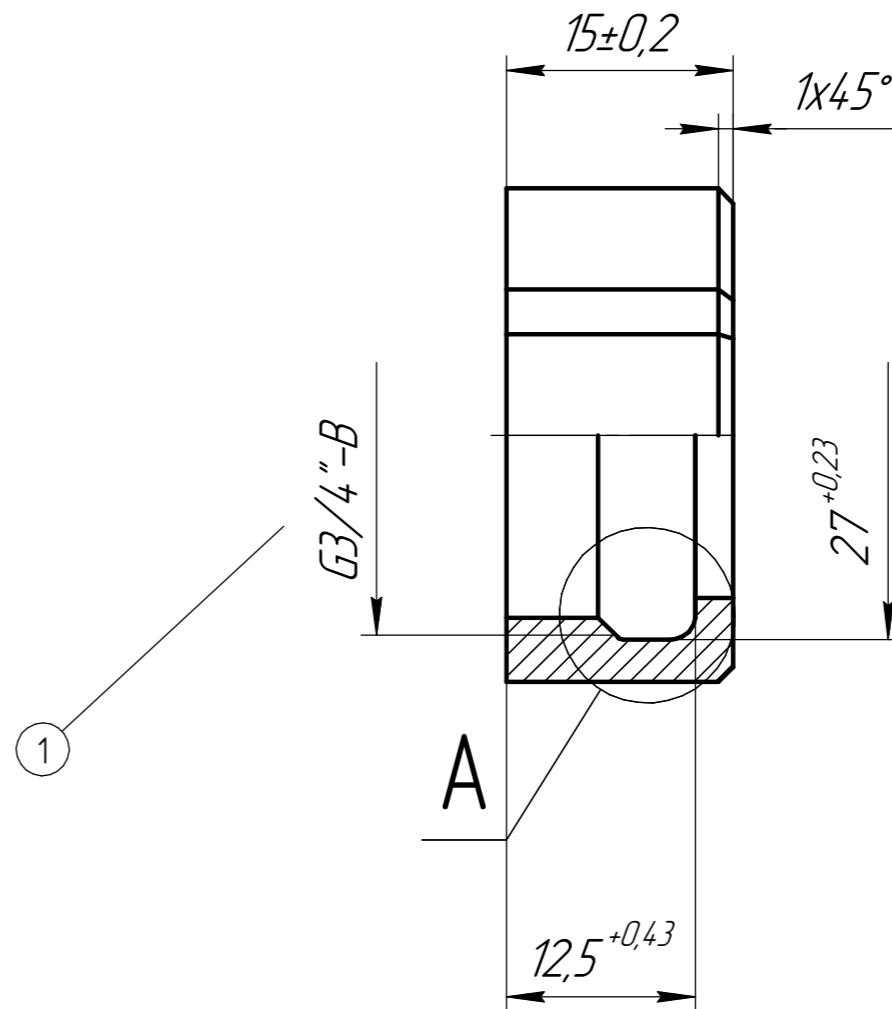
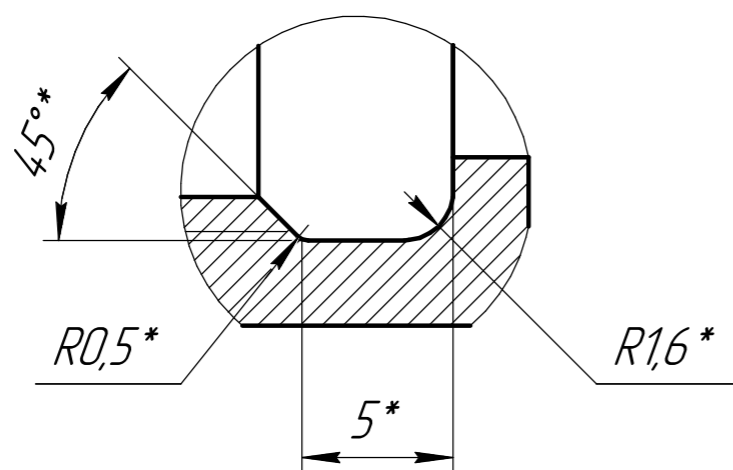

1 *Размеры обеспеч. инстр.

Ревизия 1.

				НДСА.067.01.07.00.02		
1	1638	Лицагина	09.06.23	Лит.	Масса	Масштаб
Изм.	Лист	№ док.	Подп.	Дата		
Разраб.	Щербакова			10.10.2022		
Проб.	Горностаев					
Т.контр.						
Н.контр.						
Утв.	Белецкий					
				Гайка накладная		
					33,6 г	2:1
				Лист	Листов 1	
				Сталь 12X18H10T ГОСТ 5632-72		
				ЭСТО		

Копировал

Формат А3

Перв. примен.

Справ. №

Подп. и дата

Инд. № д.ц.д.

Взам. инв. №

Подп. и дата

Инд. № подл.