

Рис. 1



Рис. 2
Остальное см. рис. 1



Рис. 3
Остальное см. рис. 1

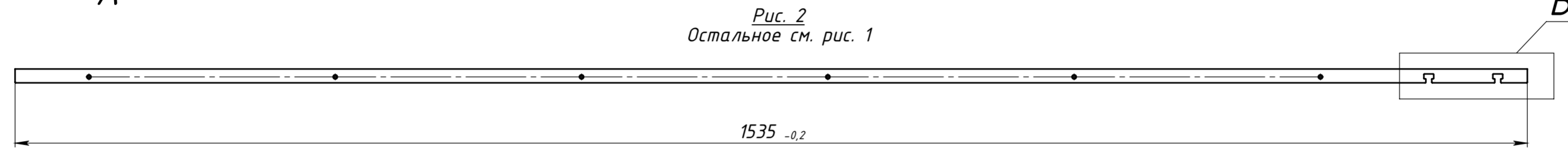
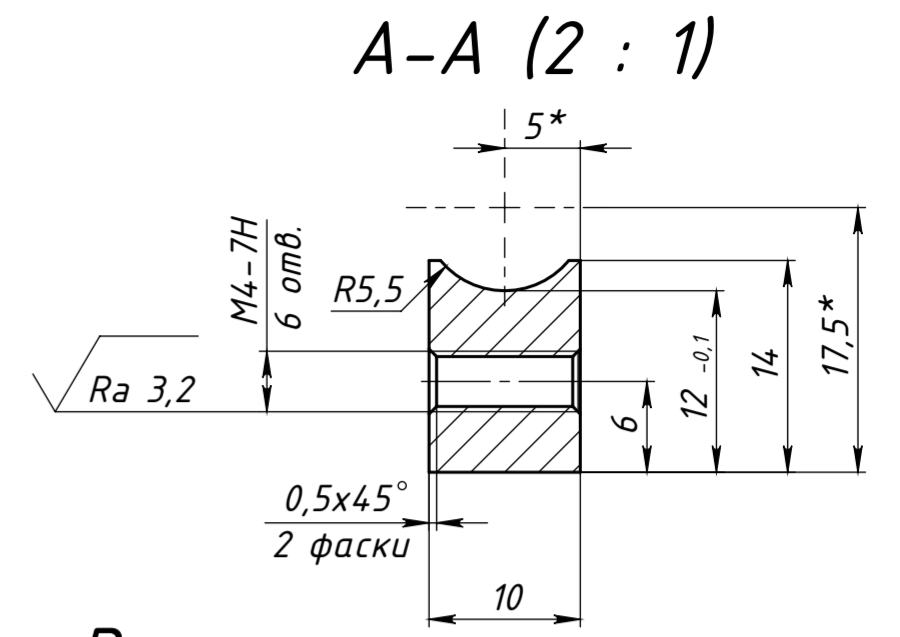

Рис. 4
Остальное см. рис. 2

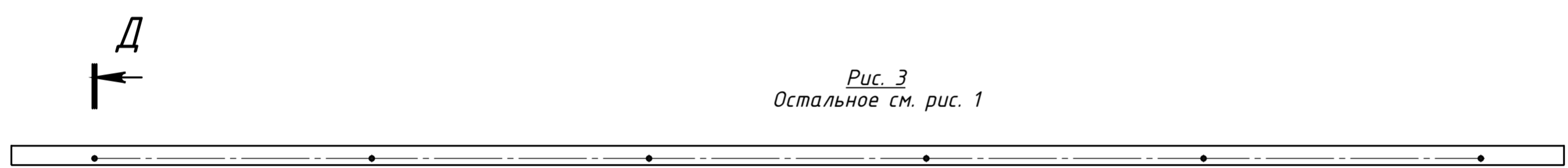

Г (4:1) (2 места)

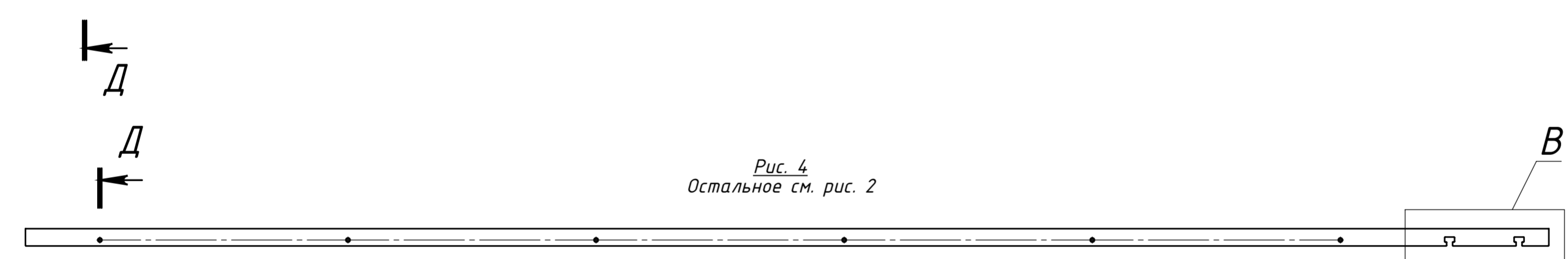
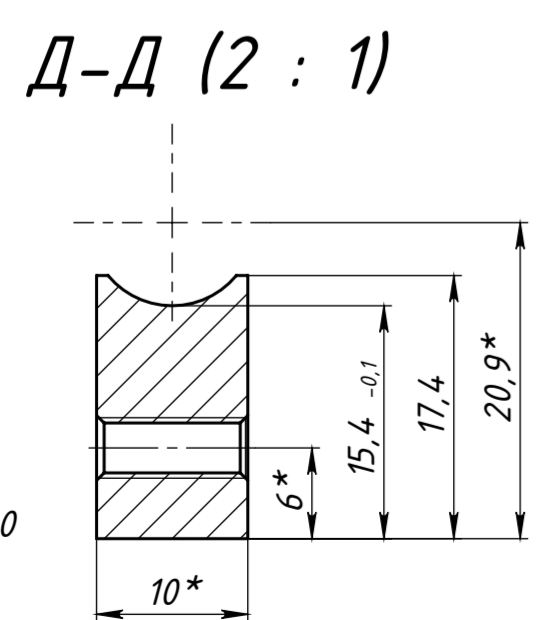
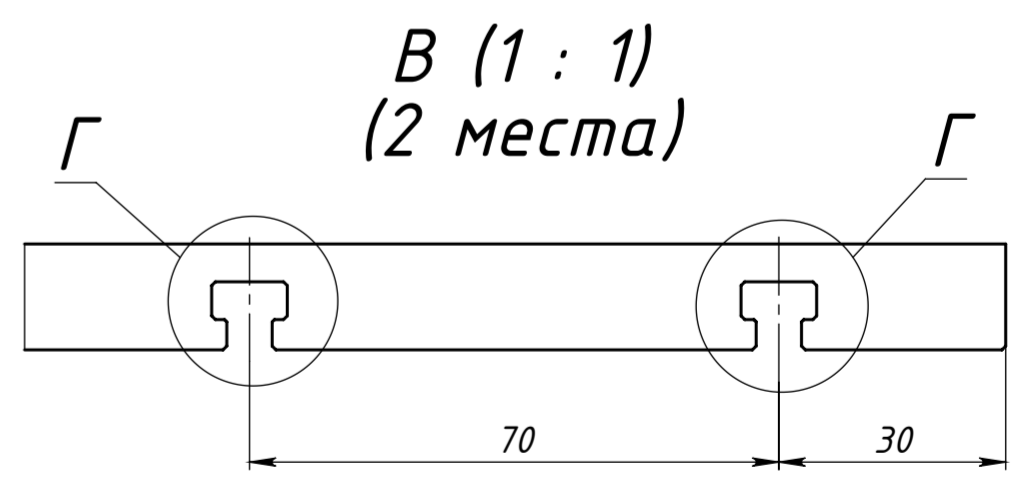
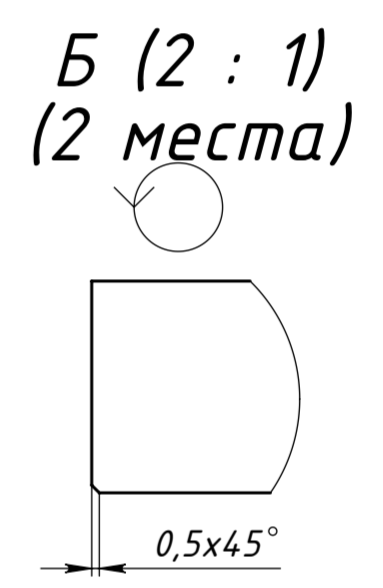
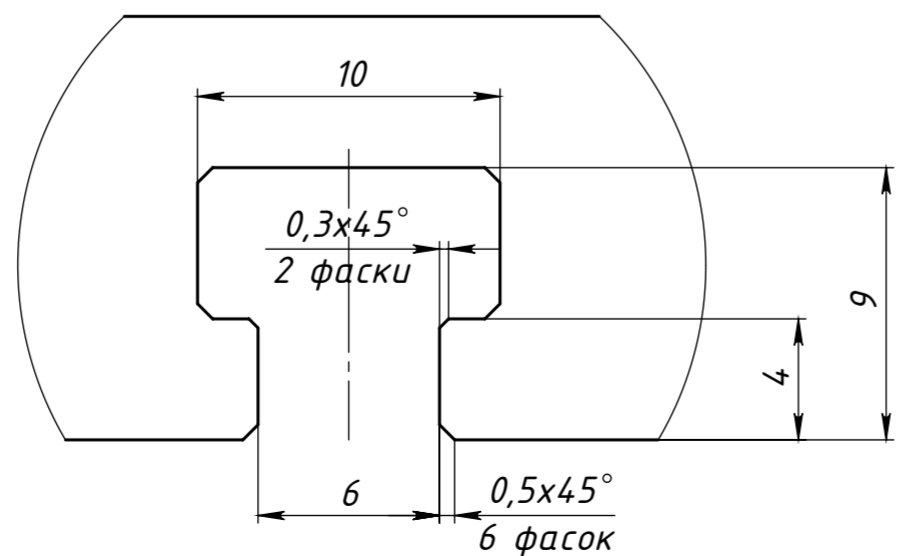

1. 55...60 HRC.
2. *Размеры для справок.
3. Общие допуски по ГОСТ 30893.1-2002: H12, h12, ±IT12/2.

Перв. примен.
Справ. №
Подп. и дата
Взам. инв. №
Инв. № дубл.
Подп. и дата
Инв. № подл.

Обозначение	Рис.	Масса, кг
об2203.02.00.002	1	1,37
-01	2	1,49
-02	3	1,73
-03	4	1,89

об2203.02.00.002				
Изм.	Лист	№ докум.	Подп.	Дата
Разраб.		Баденко		
Пров.		Фомичёв		
Т. контр.				
Н. контр.		Фомичёв		
Утв.				
Направляющая			Лит.	Масса
			И	См. табл.
			Лист	Листов 1
40X13 ГОСТ 4543-71			ОПТИБОТ	
Масштаб 1:4				