

212

Ra 6,3 (✓)

A (2:1)

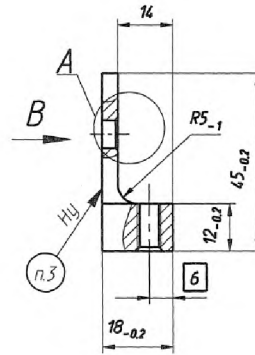
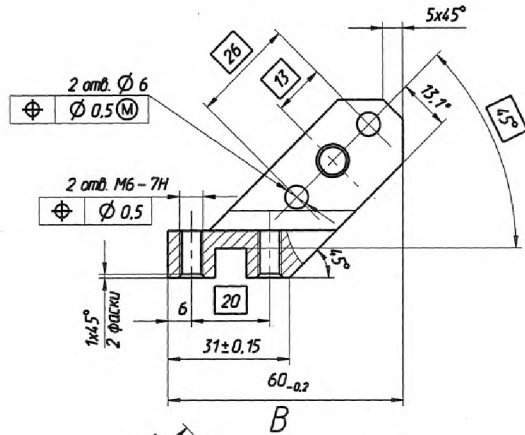

B (2:1)

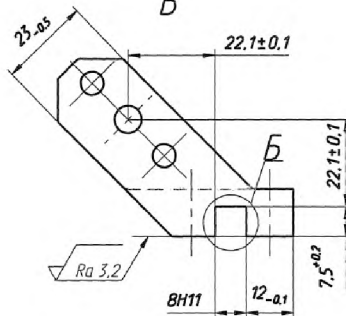
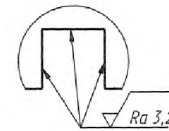

1. Общие допуски по ГОСТ 30893.1:Н14, ±IT14/2.
2. Размеры и шероховатость обрабатываемых поверхностей после покрытия.
3. Размеры в скобках обработать совместно с деталью .117.
4. Сферическую поверхность получить обжатием совместно с деталью .117, используя шарик 12,303-10 ГОСТ 3722-81 и ограничительную втулку высотой 9±0,02 мм (Dвн=13 мм, Dн=18 мм). Парные детали маркировать одним порядковым номером и применять попарно.
5. \*Размеры для справок.
6. \*\*Размер обеспечить инструментом.
7. Покрытие: Ц15.хр., F=0,53 дм<sup>2</sup>.

Подп. и дата

Имя, N докум.

Взам. инв. N

212

		Лист	Масса	Масштаб
Рычаг		A	0,08	1:1
		Лист	Листов	1
Б-ПН-20 ГОСТ 19903-74				
Лист		СтЗспб ГОСТ 14637-89		

Формат А3