

Формат	Зона	Поз.	Обозначение	Наименование	Кол.	Примечание
				<u>Документация</u>		
*)			.054 СБ	Сборочный чертеж		*)А4х3
				<u>Детали</u>		
А4		1	832	Диск	1	
А4		2	.207	Втулка	1	

Справ. №

Подпись и дата

Инв. № дубл.

Р-ам. инв. №

Получен в _____

.054

Шестерня мальтийская	Лит.	Лист	Листов
	А		1

9D 750'

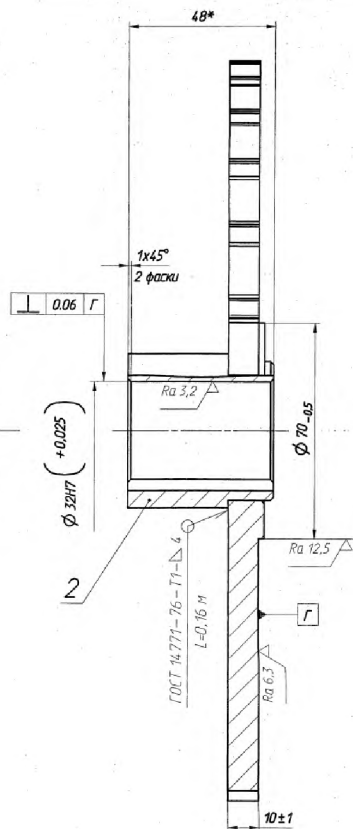
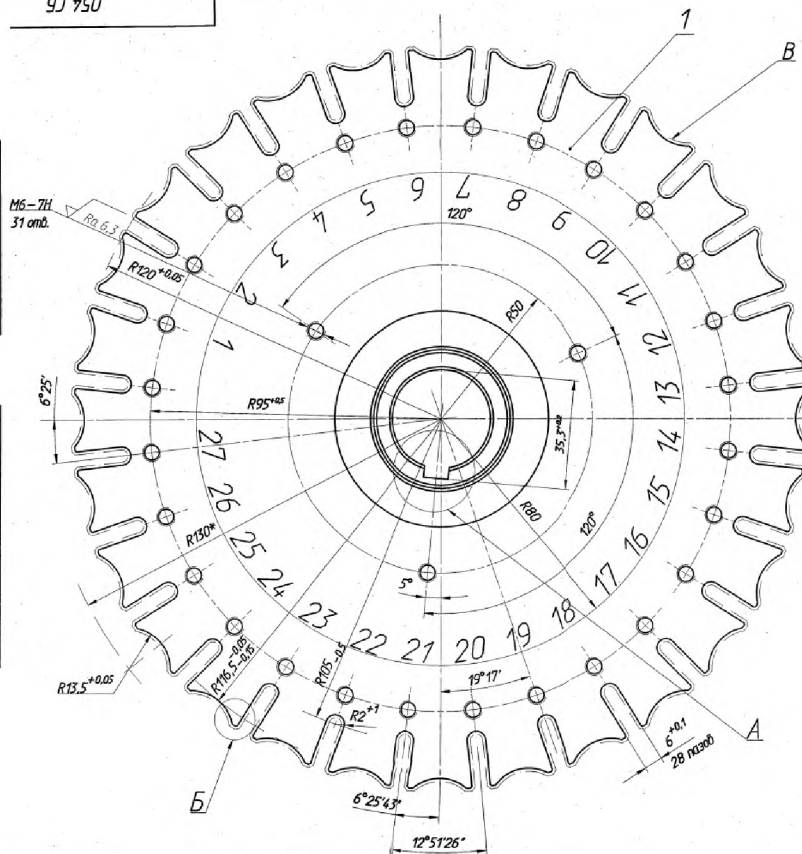

Б (4:1)



А (2:1)

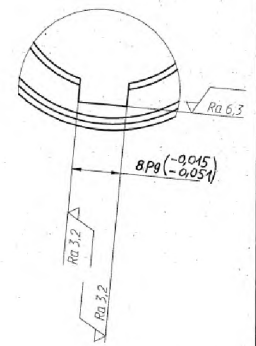

1. * Размер для справок
2. Сварка по СТО 0904.1940-036-2017. Требования к качеству сварных швов согласно уровню D ГОСТ Р ИСО 5818-2009.
3. Шероховатость поверхности в
4. Цифры 1..27 выдать шрифтом ПО-В ГОСТ 2930-62.
5. Покрытие, кроме поверхностей В, отверстия $\varnothing 32$ мм и резьбы отверстий, - грунт-эмаль Procoat AP259 SC RAL7035.IV. 4X/02, F=9 дм.
6. Неуказанные предельные отклонения размеров Н14, h14, $\pm IT14/2$
7. Несососность поверхностей R116.5 $\begin{matrix} -0,05 \\ -0,15 \end{matrix}$ относительно $\varnothing 32H7$ не более 0,06 мм

				.054 СБ	
Шестерня мальтийская Сборочный чертёж		Лит	Масса	Масштаб	
		А	3,55	1:1	
		Лист	Листов	1	

832

$\sqrt{Ra\ 12,5}$

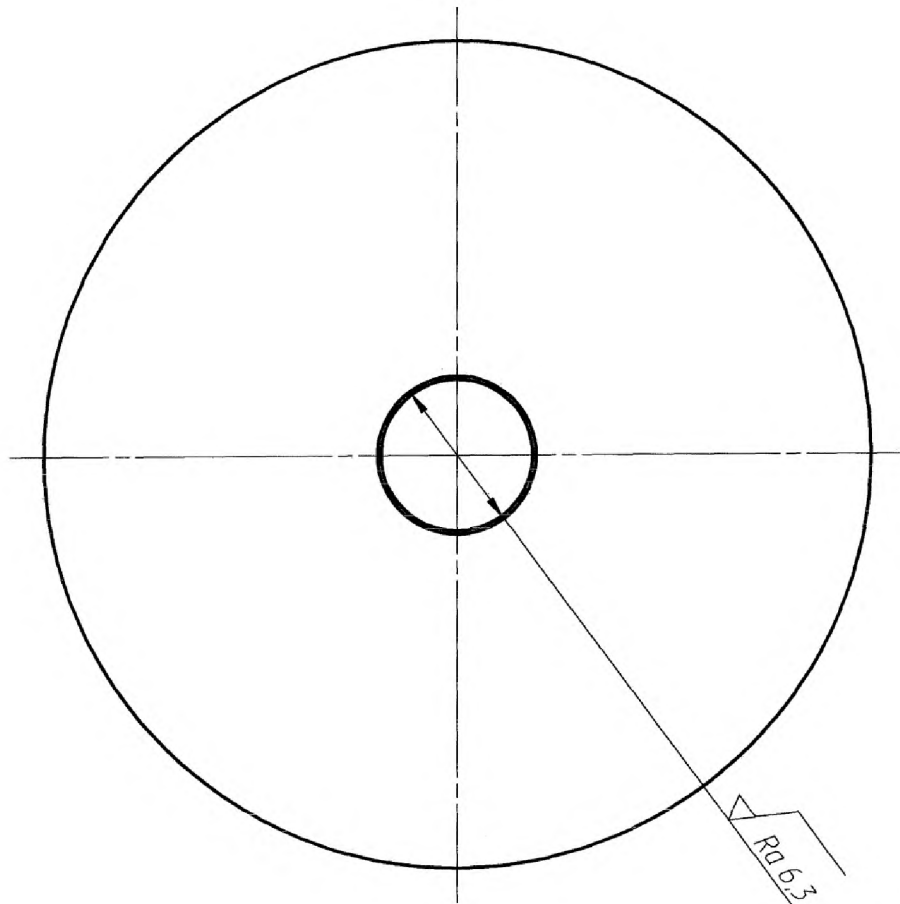

$\phi\ 45H11\ (+0,16)$

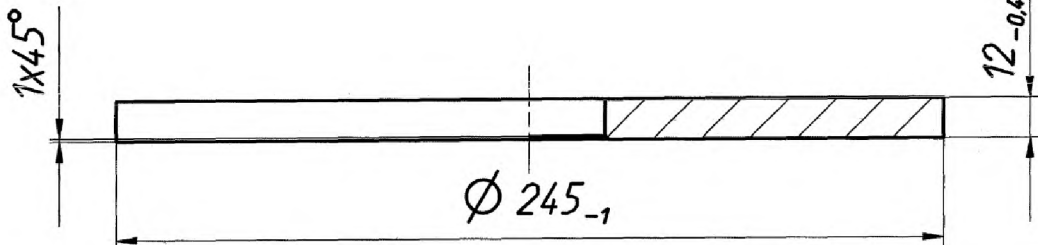

Справ. №

Подп. и дата

Инд. N дубл.

Взам.инв. N

Подп. и дата

Инд. N дубл.

832

Диск

Лист	Масса	Масштаб
A	4,29	1:2
Лист	Листов 1	

Круг В1-250 ГОСТ 2590-2006
35-3ГП-М1-ТО ГОСТ 1050-2013

.207

✓ Ra 12,5 (✓)

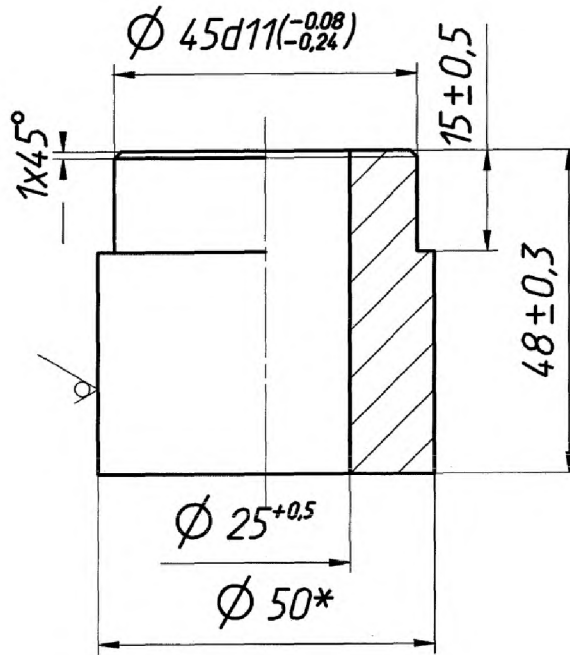

* Размер для справок.

Справ. №

Подп. и дата

Инд. N дубл.

Взаминд. N

Листов

Имя N листа

.207

		Лит	Масса	Масштаб
Втулка		A	0,51	1:1
		Лист	Листов 1	
Круг В-50 ГОСТ 2590-88 Ст3сп5 ГОСТ 535-2005				

Формат А4