

ВРЛМ.681119.048.001

Перв. примен.  
ВРЛМ.681119.048

Справ. №

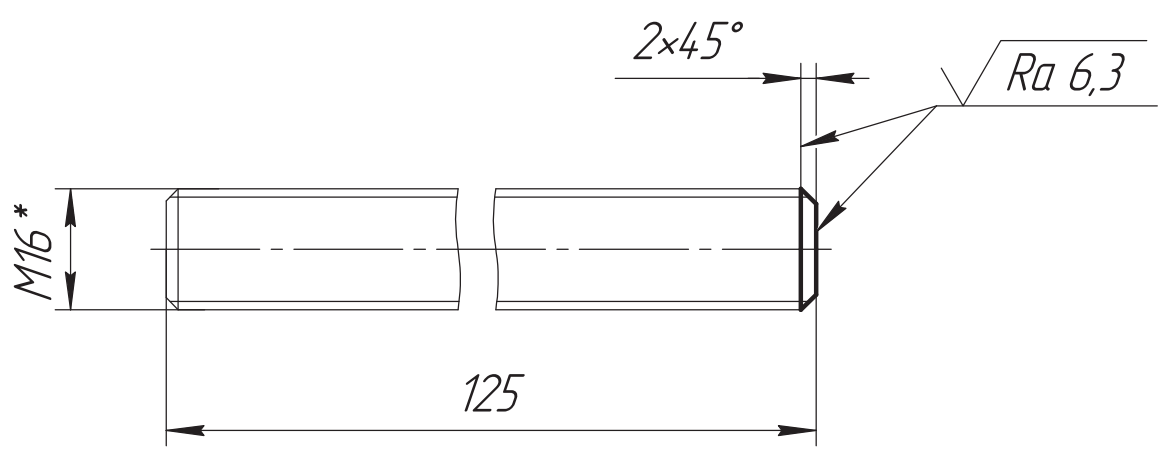

**ОБ ИЗМЕНЕНИИ  
НЕ СООБЩАЕТСЯ**

- \* Размер для справок.
- Общие допуски по ГОСТ 30893.2-тк.
- Острые кромки притупить  $0,3_{-0,2}$  мм.

Подп. и дата

Инв. № дробл.

Взам. инв. №

Подп. и дата

Инв. № подл.

Изм.	Лист	№ докум.	Подп.	Дата
Разраб.		Кудрявцев	<i>[Signature]</i>	
Пров.		Вашарин	<i>[Signature]</i>	
Т.контр.		Никитин	<i>[Signature]</i>	
Н.контр.		Кочерга	<i>[Signature]</i>	
Утв.		Застрожнов	<i>[Signature]</i>	

ВРЛМ.681119.048.001

**Шпилька М16**

Изделие-заготовка

Шпилька резьбовая DIN 975 - М16 х 1000 - 10.9 (оцинкованная)

Лит.	Масса	Масштаб
	0,2	1:1
Лист	Листов	1

