

НДСА.014.01.01.01.04

Перв. примен.

Справ. №

Подп. и дата

Инд. № дробл.

Взам. инв. №

Подп. и дата

Инд. № подл.

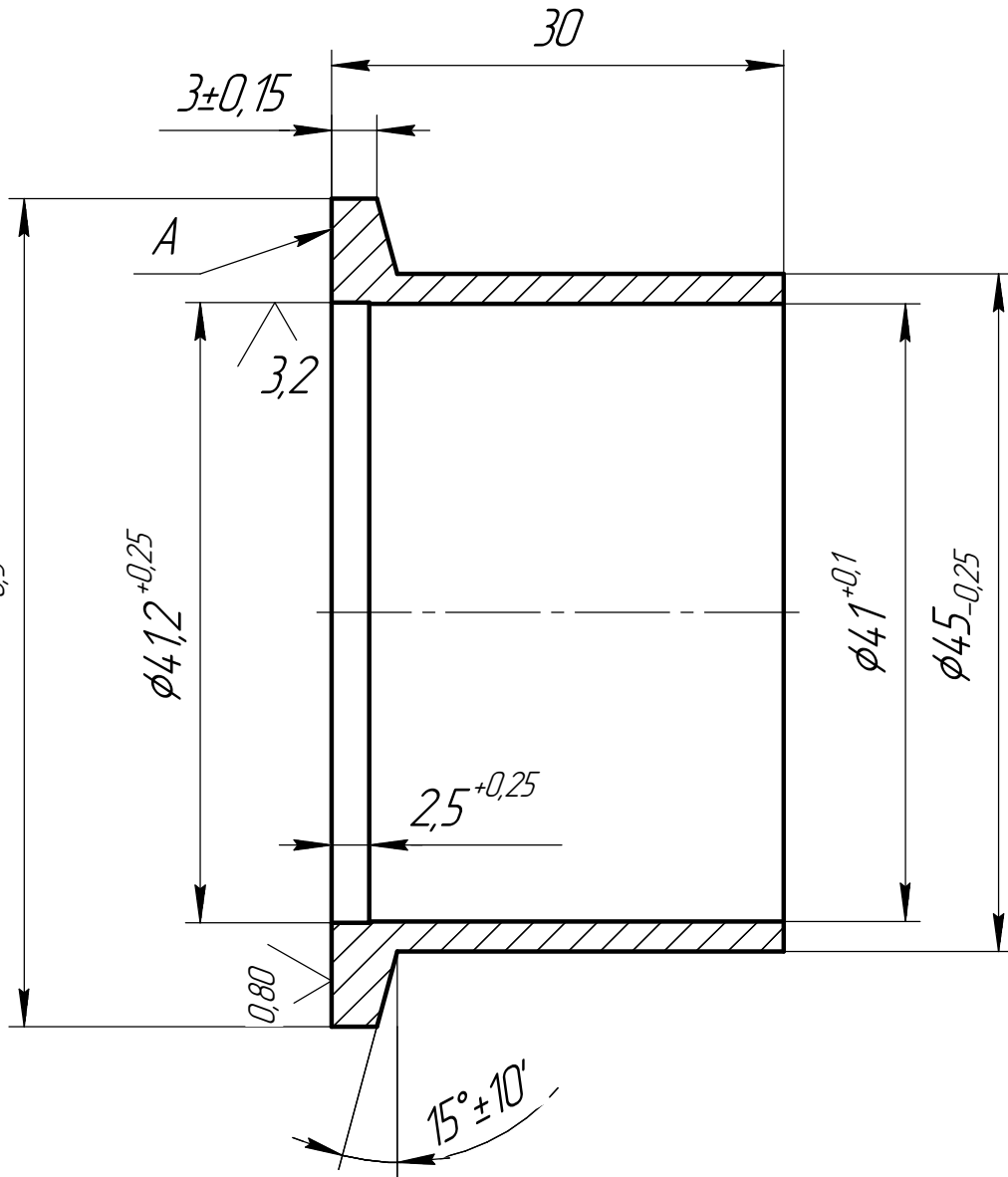

1. На поверхн.А риски и забоины не допускаются.
2. Допускается изготавливать из Сталь 304 Стандарт AISI.
3. Допускается использовать взамен изделия Htc 150505AG3 KF40SHNSE Half Nipple (short).

НДСА.014.01.01.01.04

Изм.	Лист	№ докум.	Подп.	Дата
Разраб.	Волкова			06.12.2019
Проб.				
Т.контр.				
И.контр.				
Утв.				

Фланец D40

Сталь 12X18H10T ГОСТ 5632-72

Лит.	Масса	Масштаб
	0,09	2:1
Лист	Листов	
ЭСТО		

Копировал

Формат А4