

Самц шпорокуну

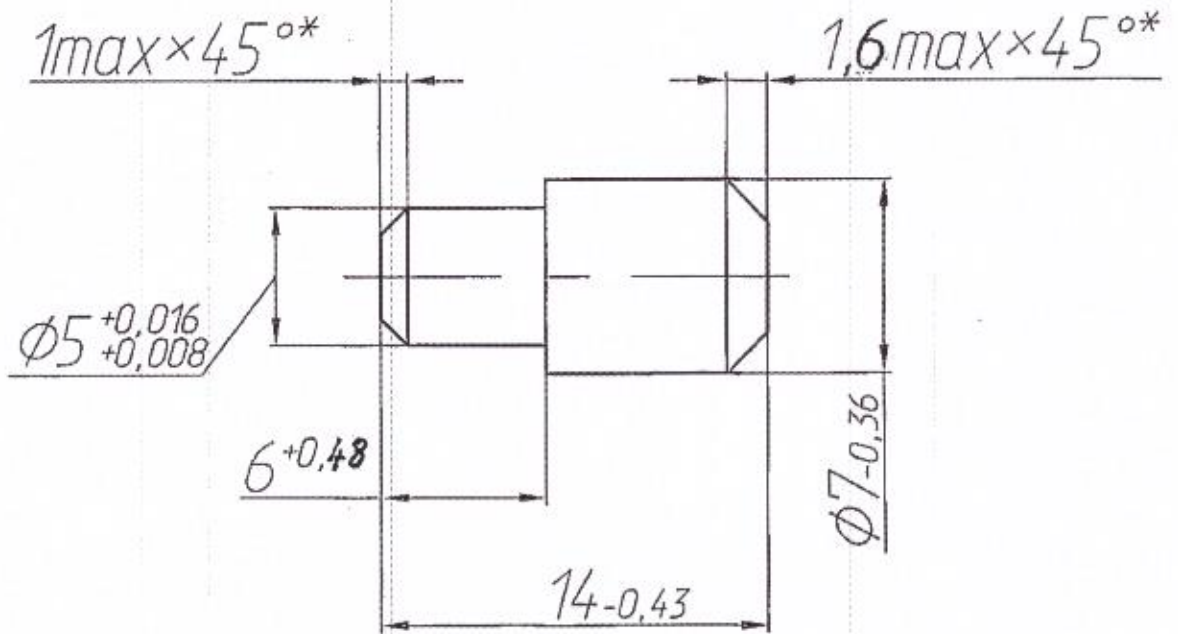

1. Материал-заменитель: Пруток $\frac{B1-10 \text{ ГОСТ } 2590-2006}{20-3ГП \text{ ГОСТ } 1050-2013}$
2. * ^{Размеры} Размер обеспеч. инстр.
3. ~~Клеймить клеймо ОТК на бирке к партии.~~
- 3.4. ¹ Остальные технические требования по 001.000ТУ.

4

001.011				
Штифт	4 3	Лит	Масса	Масштаб
		0,01	0,02	4:1
		Лист	Листов	1
Пруток $\frac{B1-10 \text{ ГОСТ } 2590-2006}{10-3ГП \text{ ГОСТ } 1050-2013}$				

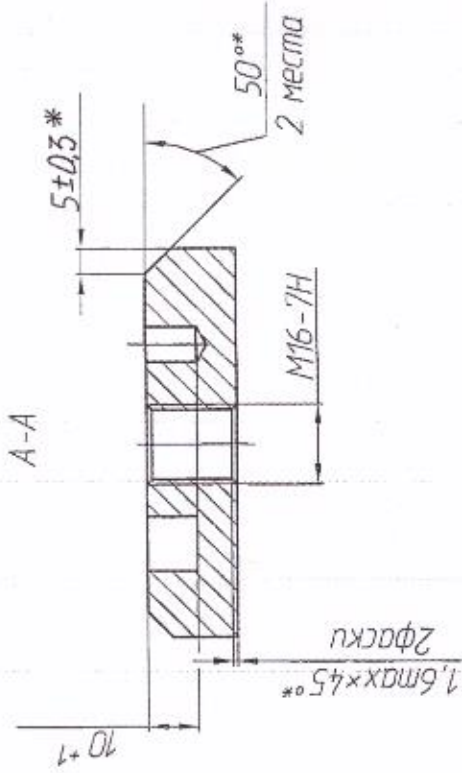
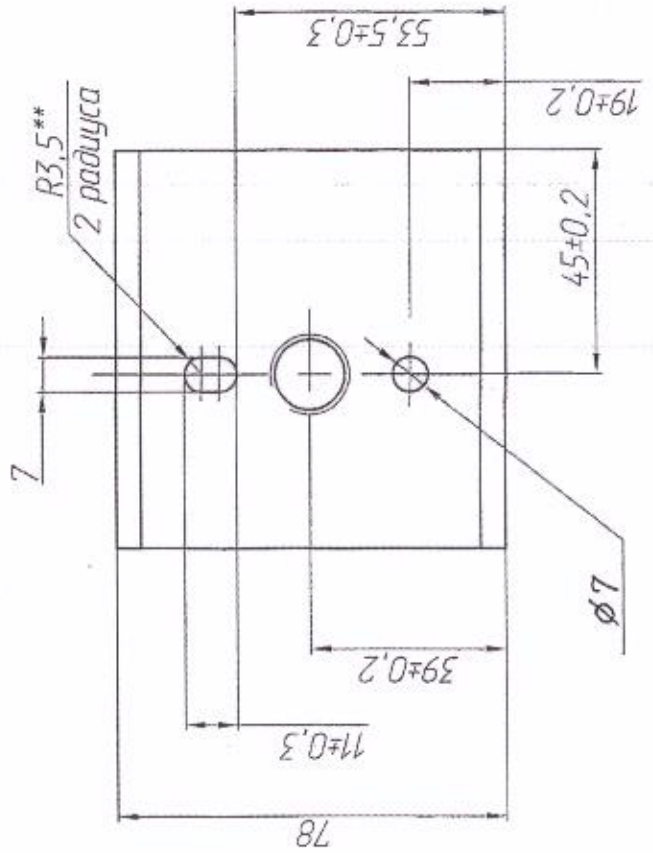
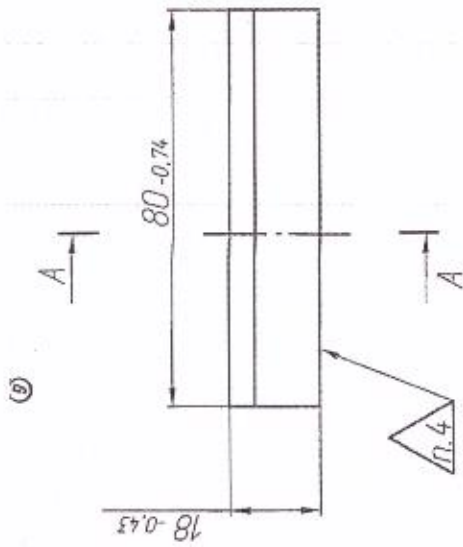

1. Материал-заменитель: Лист $\Phi 2015$ 20 ГОСТ 19903-74 20 ГОСТ 1577-82
2. * Размеры обеспеч. INSTR.
3. ** Размер для справок.
4. Клеимить клеимо ОТК ударным способом шрифтом 5.
5. Остальные технические требования по 001.000ТУ.

001.005

№	Изм	Масса	Масштаб	Листов	
				Лист	Листов
6					1
5	0,04	0,8	1:1		
$\Phi 2015$					

Лист 20 ГОСТ 19903-74
10 ГОСТ 1577-82

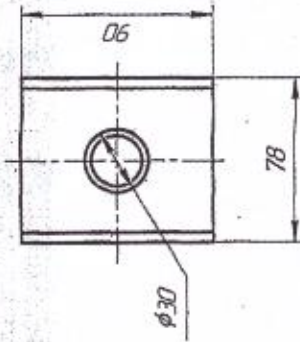
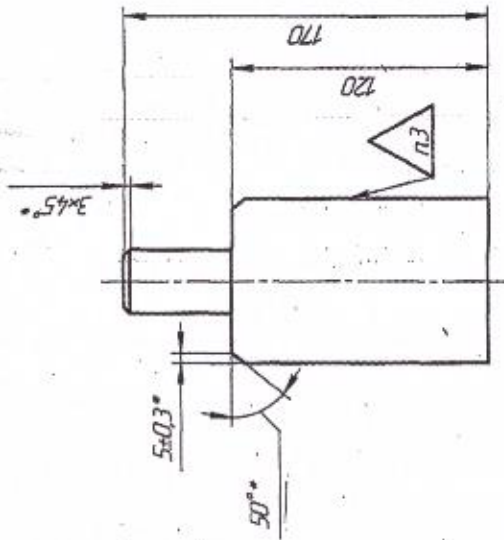

- 125 ГОСТ 2590-2006
 20-ЭПП ГОСТ 1050-2013
1. Материал-заказчик: Крус 125 ГОСТ 2590-2006
 2. * Размеры обеспечены
 3. Крепление клемм ОТК ударным способом штифтом 5
 4. Остальные технические требования по 0001000014

0010006-01			
База	Лист	Измен.	Контракт
	0	15	12
125 ГОСТ 2590-2006 Крус 10-ЭПП ГОСТ 1050-2013			Листов 1
			Формат А3

Крусов