

НДСА.072.08.00.00.04

$\sqrt{Ra\ 3,2\ (\checkmark)}$

Перв. примен.
Справ. №
Подп. и дата
Инв. № дцкл.
Взам. инв. №
Подп. и дата
Инв. № подл.

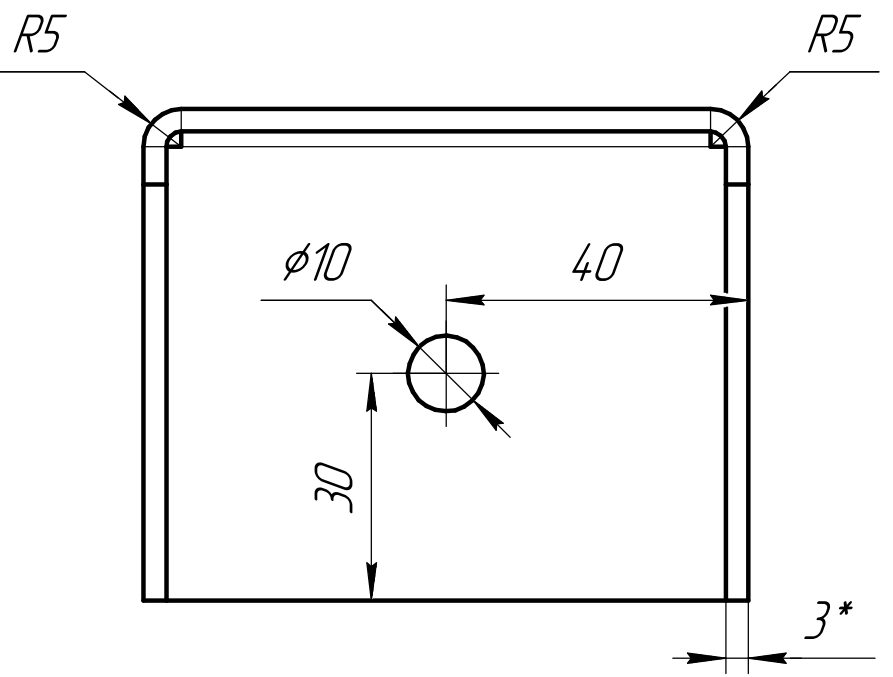
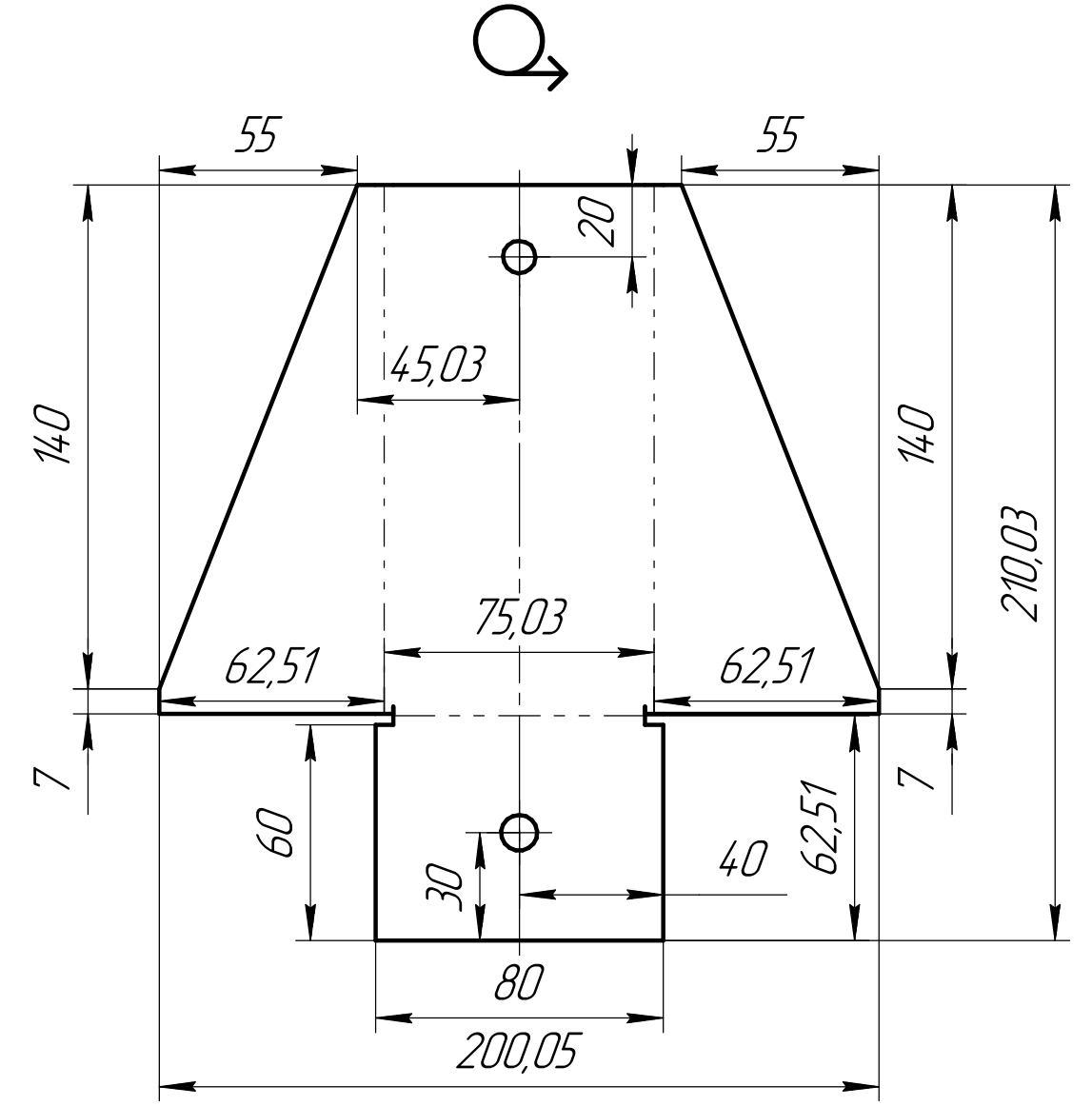
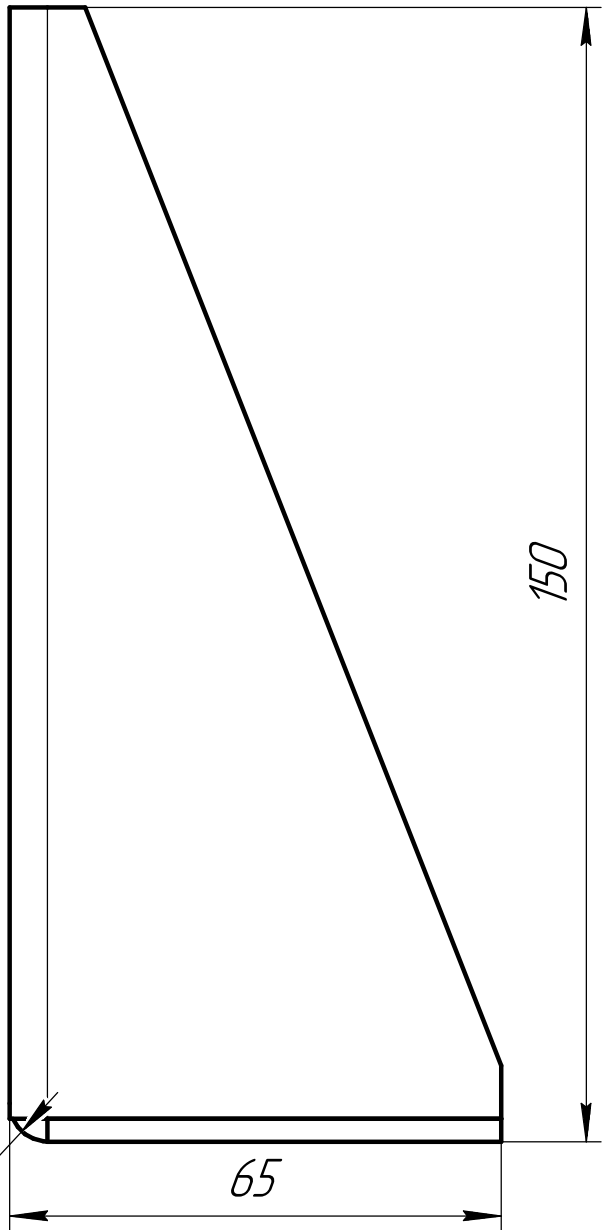
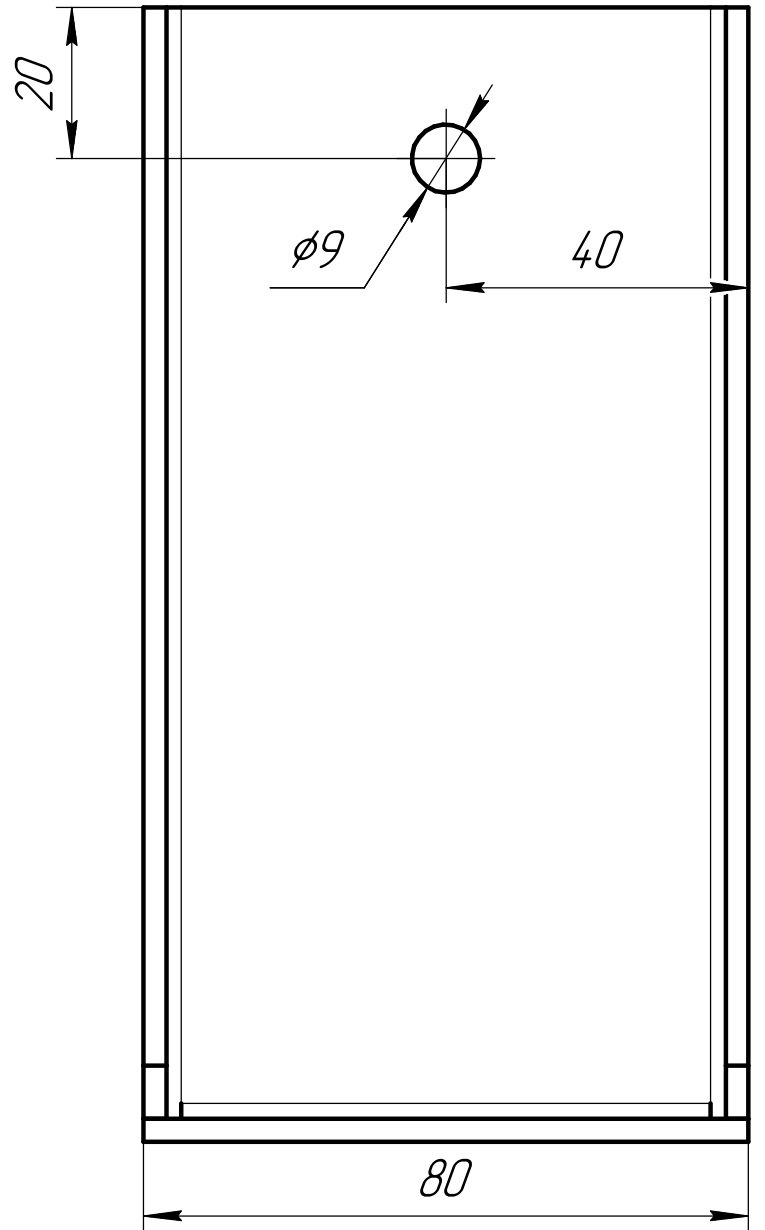

Изометрия

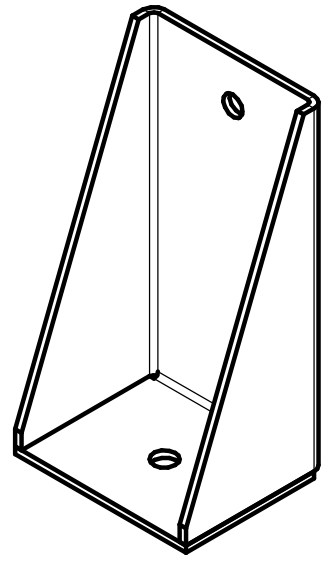

- 1 *Размеры для справок.
- 2 Сварка по ГОСТ 5264-80.
- 3 Покрытие Ц9.
- 4 Неуказанные предельные отклонения H14, h14, $\pm \frac{IT14}{2}$.

| | | | | | | | | |
|----------|----------|----------|-------|----------------------|-------------------------|------|--------|---------|
| | | | | НДСА.072.08.00.00.04 | | | | |
| Изм. | Лист | № докум. | Подп. | Дата | Упор | Лит. | Масса | Масштаб |
| Разраб. | Стройкин | | | 17.04.2023 | | | 0,63 | 1:1 |
| Проб. | Корячко | | | | | Лист | Листов | 1 |
| Т.контр. | | | | | | | | |
| Н.контр. | | | | | Сталь 10 ГОСТ 1050-2013 | | | |
| Утв. | Белецкий | | | | АО "НПП" ЭСТО" | | | |