

НДСА.072.09.00.00.04

Перв. примен.

Справ. №

Подп. и дата

Инд. № дцкл.

Взам. инв. №

Подп. и дата

Инд. № подл.

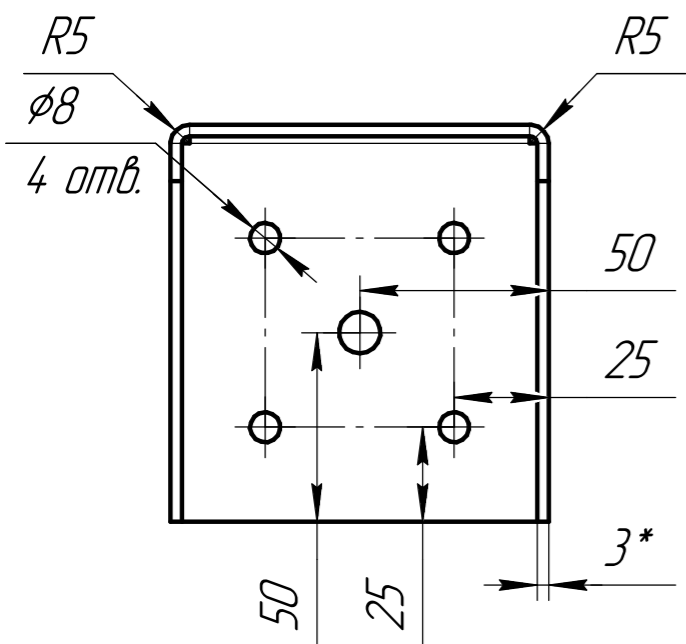
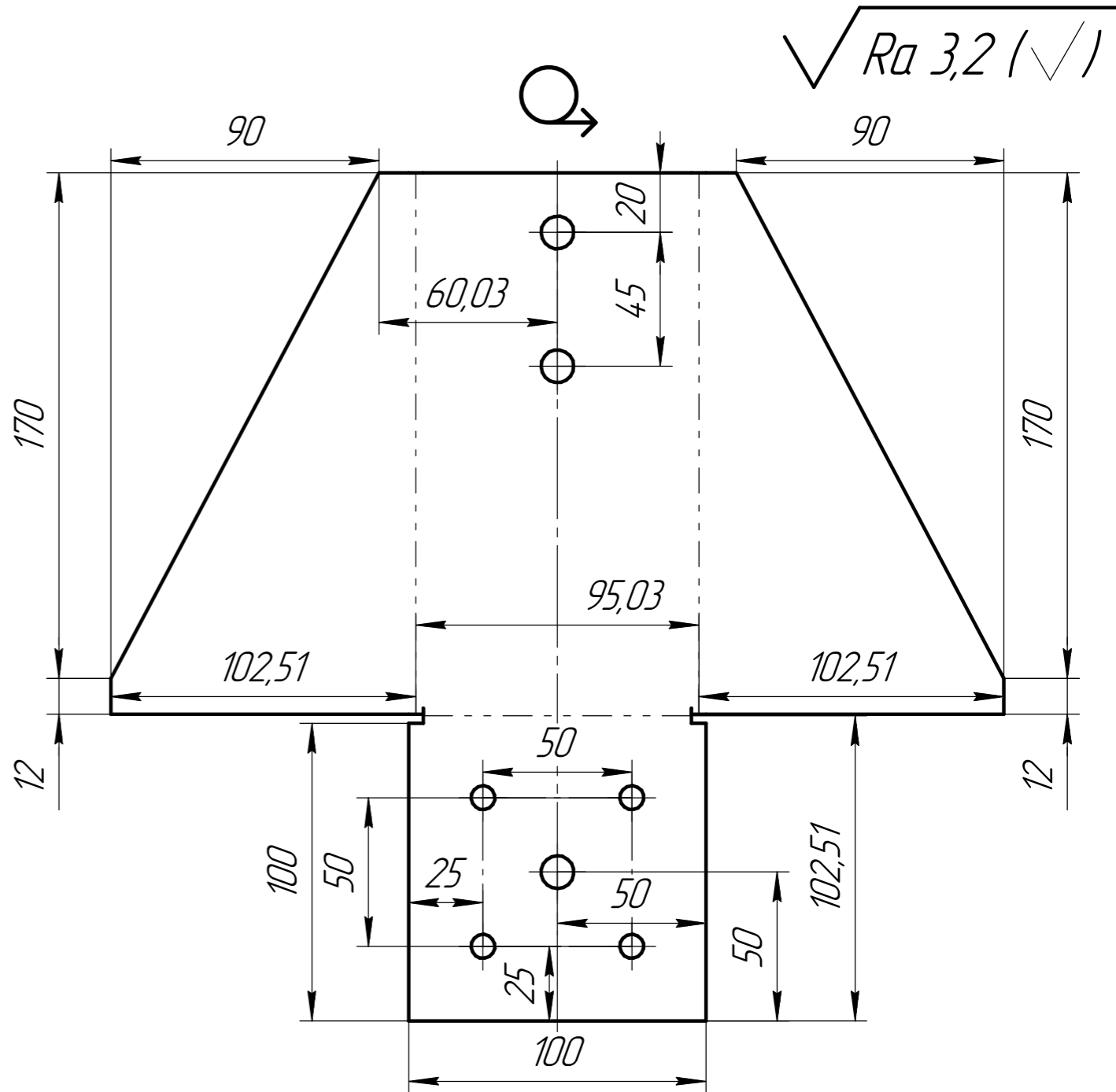
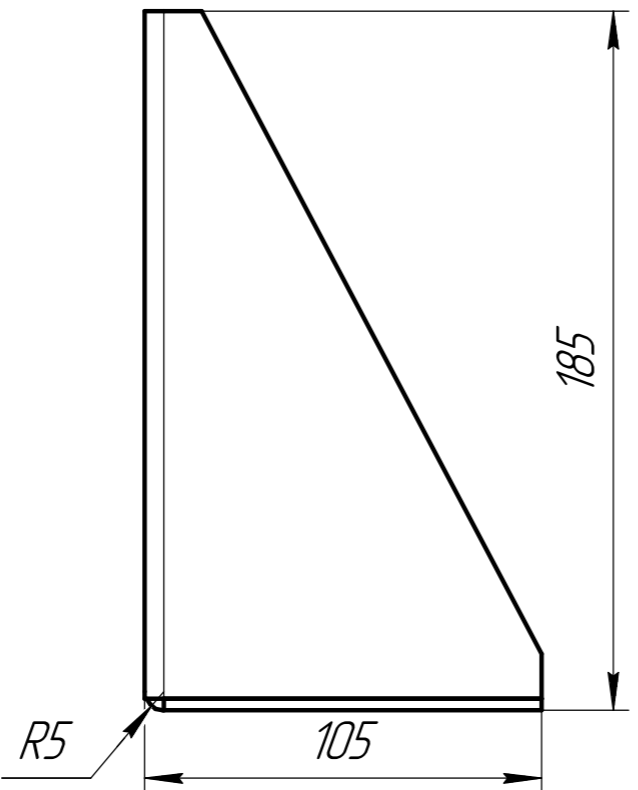
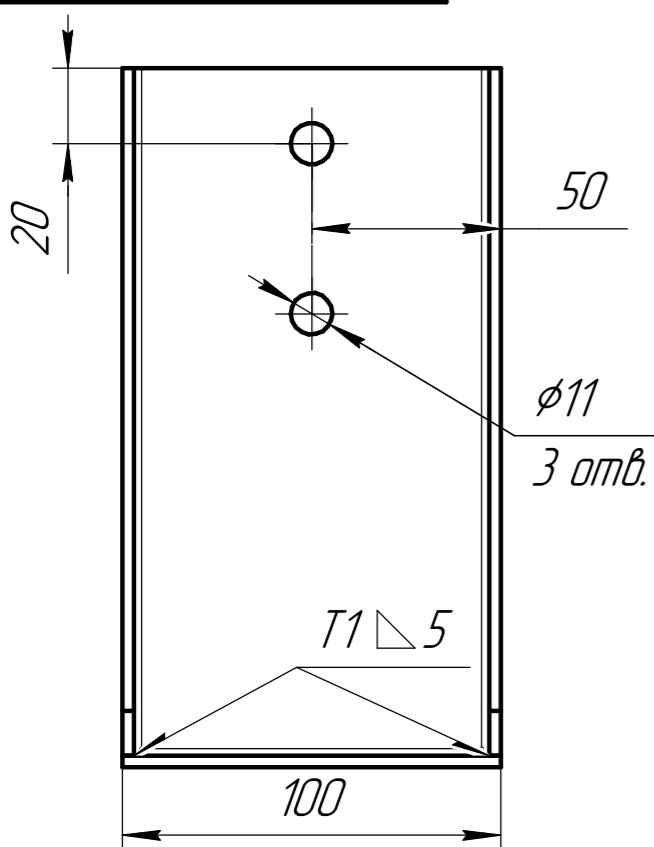

Изометрия

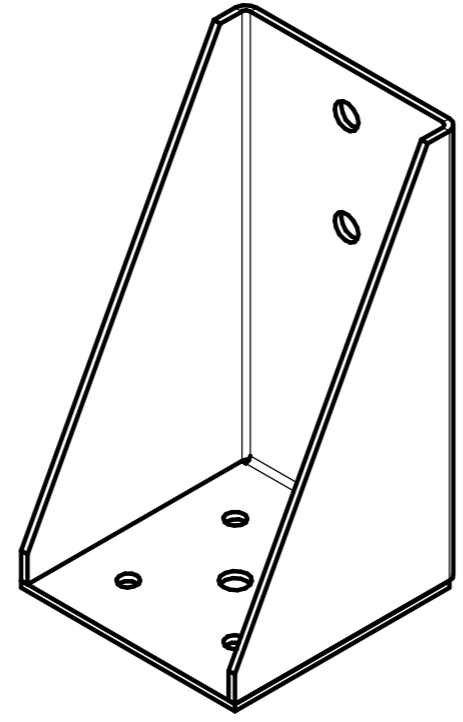

- 1 *Размеры для справок.
- 2 Сварка по ГОСТ 5264-80.
- 3 Покрытие Ц9.
- 4 Неуказанные предельные отклонения Н14, н14, ± IT14/2.

				НДСА.072.09.00.00.04				
Изм.	Лист	№ докум.	Подп.	Дата	Упор	Лит.	Масса	Масштаб
Разраб.	Стройкин			13.04.2023			1,16	1:2
Проб.	Корячко					Лист	Листов 1	
Т.контр.								
Н.контр.					Сталь 10 ГОСТ 1050-2013			
Утв.	Белецкий				АО "НПП" ЭСТО"			