

| Шлицы 170x3x9H ГОСТ 6033-80 | | | Модуль | |
|---|--|---|--|---|
| Модуль | m | 3 | Число зубьев | z |
| Число зубьев | z | 55 | Нормальный исходный контур | - |
| Исходный контур | Угол профиля зуба α | 30° | Коэффициент смещения | x |
| | Высота головки зуба H _a | 1,35 | Степень точности по ГОСТ 1643-81 | - |
| | Высота ножки зуба H _f | 2,31 | Длина общей нормали W | 16,1371 ^{+0,12} _{-0,12} |
| | Толщина зуба по средней линии d/2 | 4,712 | Допуск на колебание длины общей нормали F _{vw} | 0,06 |
| Смещение исходного контура x _m | +0,85 | Допуск на колебание измерительного межосевого расстояния | За оборот колеса F _{i'} | 0,112 |
| Диаметр ролика D _m | 5,25 | | На одном зубе f _{i'} | 0,032 |
| Размер по роликам M _r | 159,04 ^{+0,158} _{-0,060} | Контролировать при отсутствии откатки с измерительной шестерней | Допуск на радиальное биение зубчатого венца F _r | 0,08 |
| Ширина впадины e | 5,693 ^{+0,090} _{-0,034} | | Допуск на погрешность профиля зуба f _f | 0,024 |
| Диаметр делительной окружности d | 165 | Отклонение основного шага f _{pn} | f _{pn} | ±0,025 |
| Делительный диаметр d | | | d | 490 |
| Допуск на погрешность направления зуба F _β | | | F _β | 0,011 |
| Допуск на торцовое биение дзаводской поверхности F _T | | | F _T | 0,118 |
| Обозначение чертежа сопряженного зубчатого колеса | | | T369646 | |

A(2:1)

Б(4:1)

В(4:1)

Д-Д(2:1)

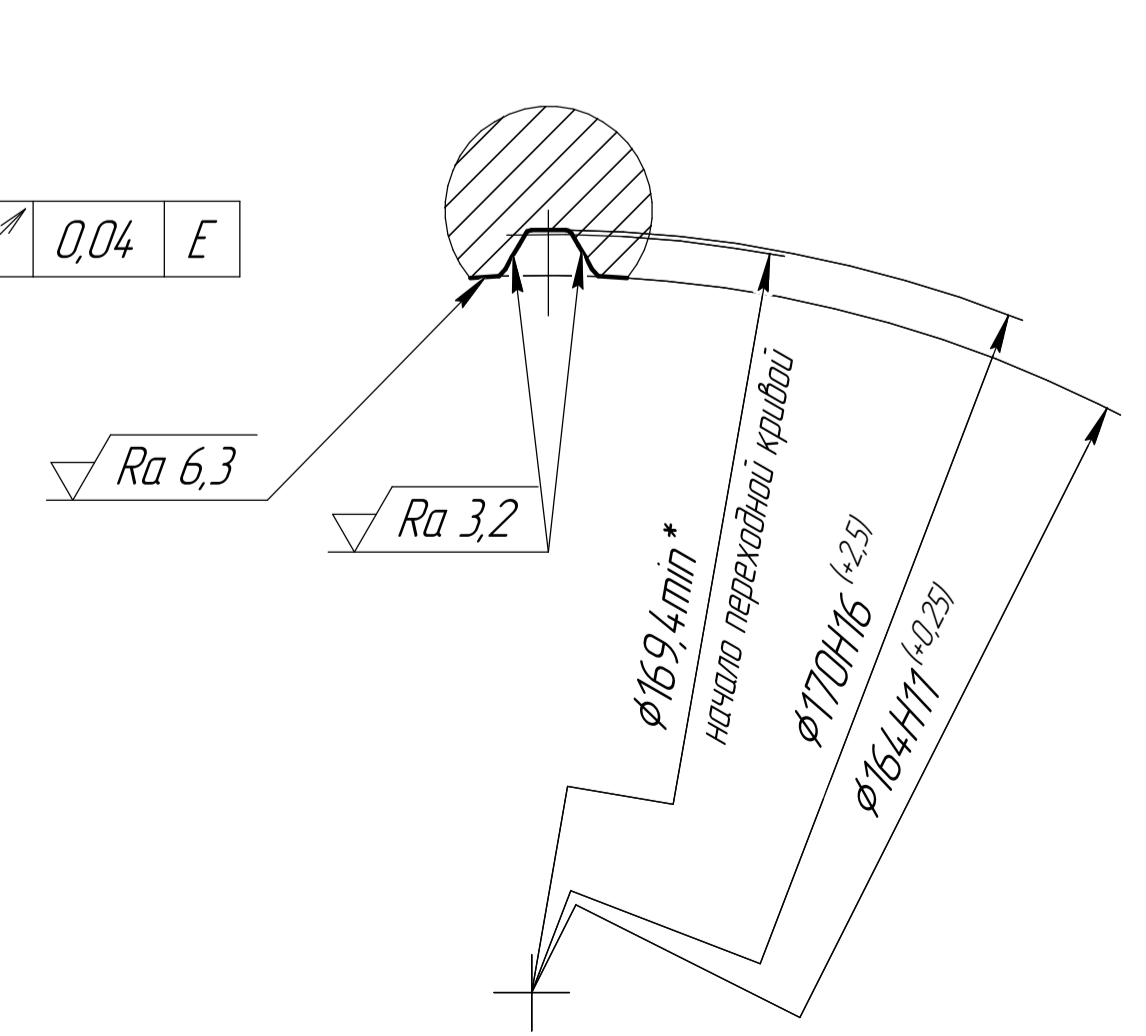
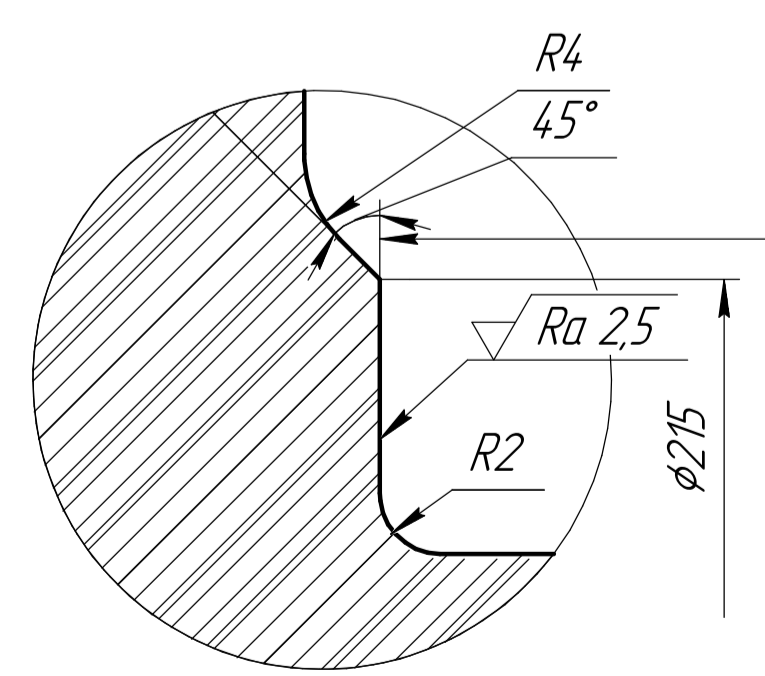
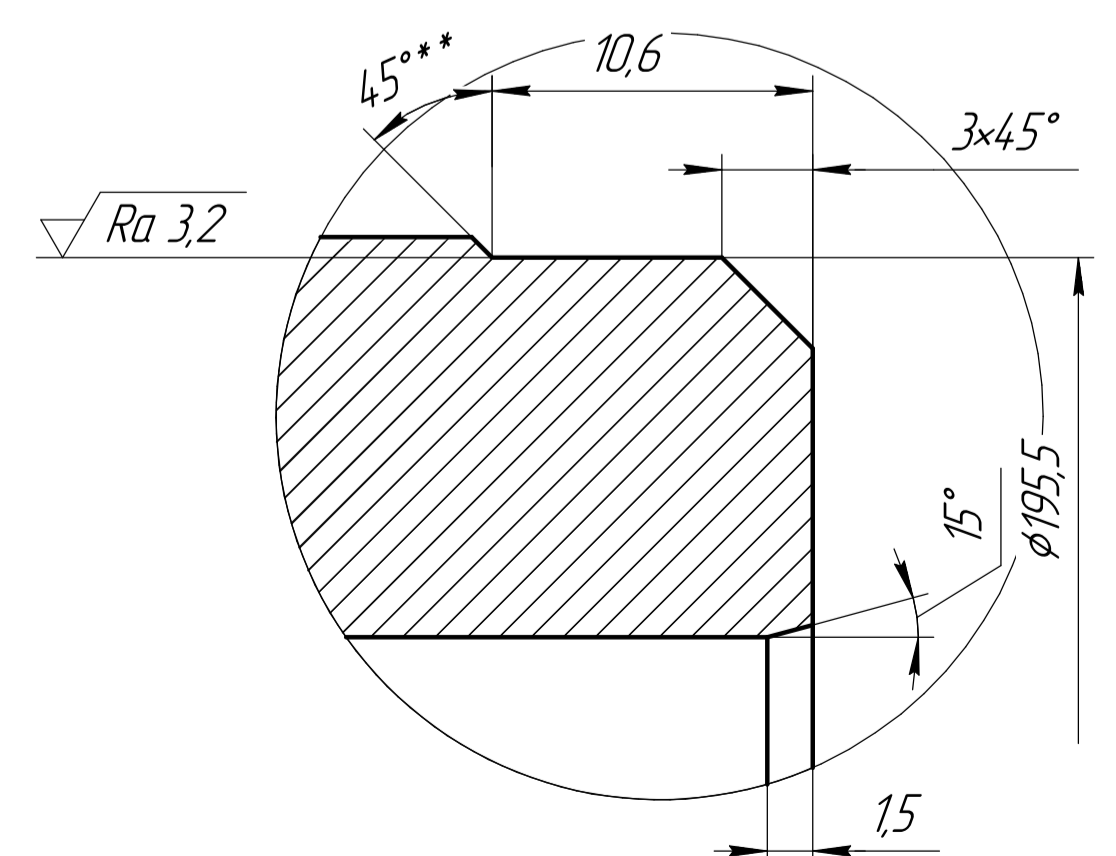
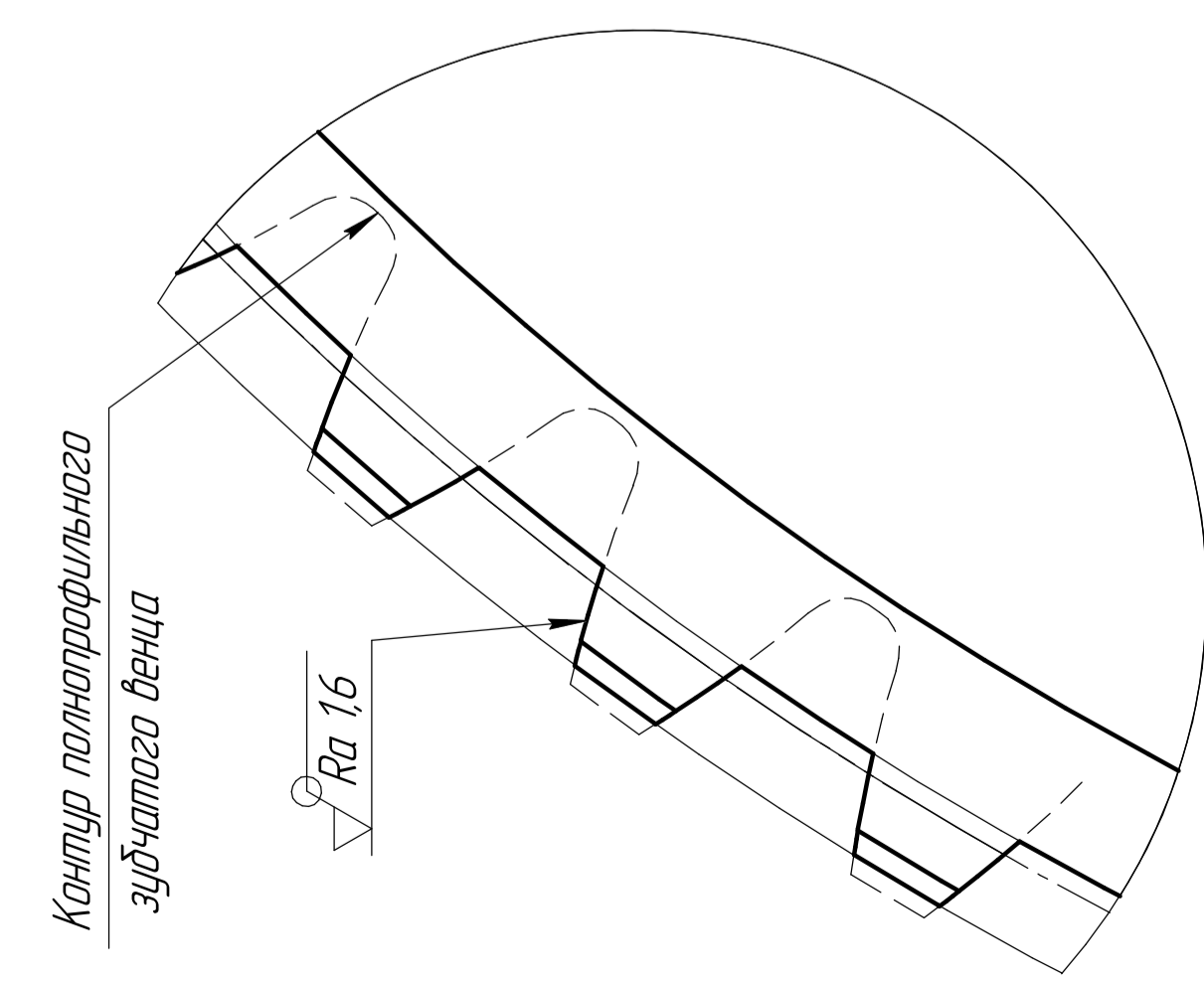

- Допускается замена материала на Сталь 45ГЛ, 45Л ГОСТ 977-88 ТУ 23.023.5739.041-2002.
- Точность отливки 11-0-0-12 ГОСТ 26645-85.
- Шлицы ТВЧ h > 3 мм на впадинах h 1 ... 3,5 мм, HRC > 47. На остальных поверхностях 217...269 НВ. На поверхности Ж-твердость факультативна.
- Литейные уклоны по ГОСТ 3212-92.
- Неуказанные литейные радиусы - 3 мм.
- *Размеры для справок.
- **Размеры обеспеч. инстр.
- Общие допуски на линейные размеры по ГОСТ 30893.1: Н14, h14, ±₂.
- Общие допуски на угловые размеры и притупленные кромки по ГОСТ 30893.1 - v.
- Общие допуски формы и расположения - по ГОСТ 30893.2 - К.
- Неуказанная шероховатость фасок - √Rz 50.
- Покрытие необработанных поверхн. грунтровка ФЛ-03К, УХ/12. Грунтровка ФЛ-03К ГОСТ 9109-81.
- Маркировать шрифтом 10-Пр3 ГОСТ 26.008-85 выпуклым 1,6 мм

| T200201M | | | | Лист | Масса | Масштаб |
|----------|-------------|--------|---------|------|------------------------|--------------|
| Изм. | Лист | № док. | Подп. | Дата | Ступица | 27,71 1:2 |
| Разраб. | Конструктор | Проф. | Филатов | | Лист | Листов 1 |
| Т.контр. | | | | | Сталь 45ФЛ ГОСТ 977-88 | 000 "МИКОНТ" |
| Исполн. | | | | | Копировал | Формат А1 |
| Утв. | | | | | | |