

9L0787SS

$\sqrt{Ra 3,2}$ (✓)

Перв. примен.
Справ. №
Подп. и дата
Инд. № дудл.
Взам. инд. №
Подп. и дата
Инд. № подл.

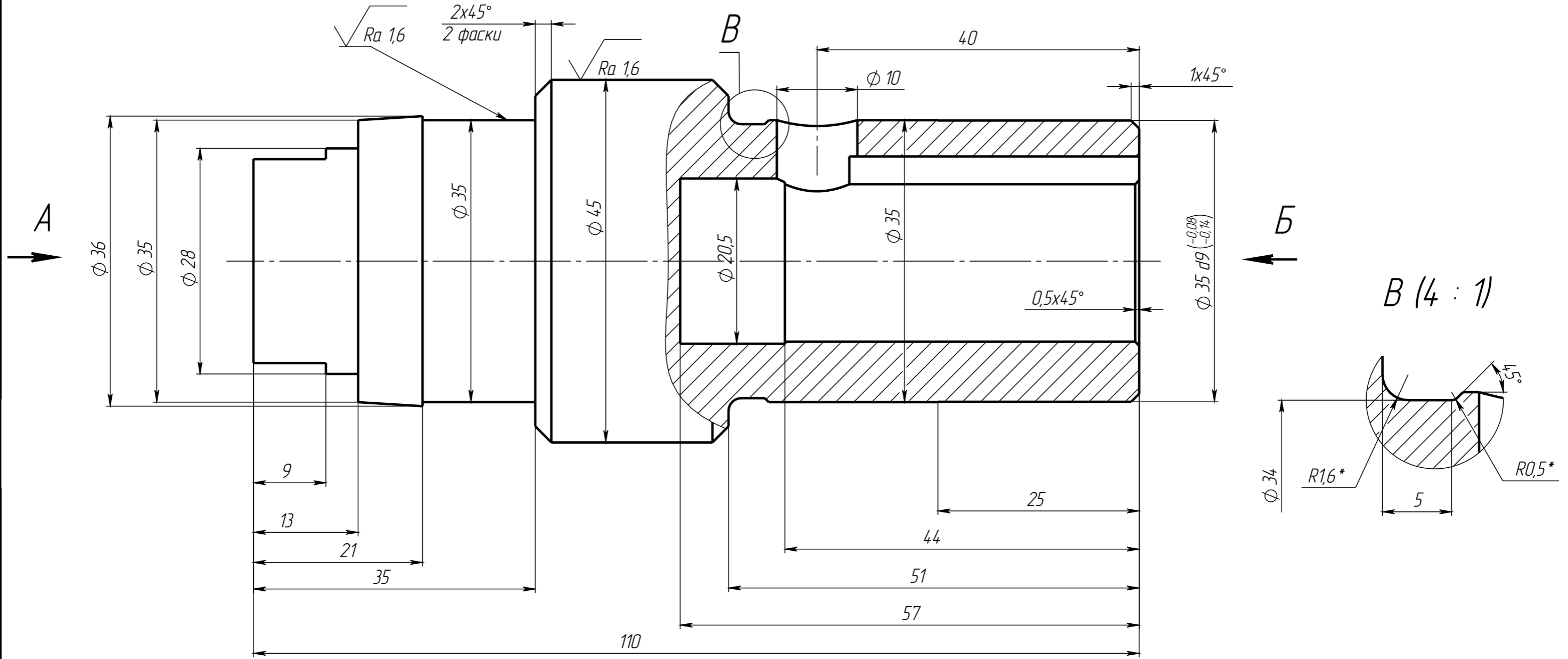

A (1 : 1)

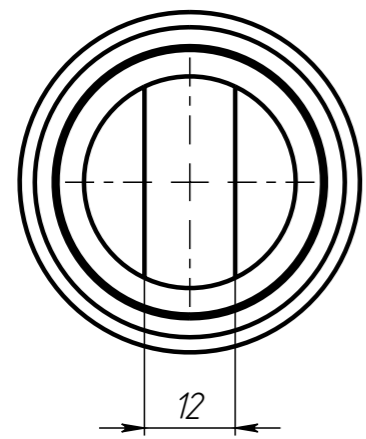

Б (1 : 1)

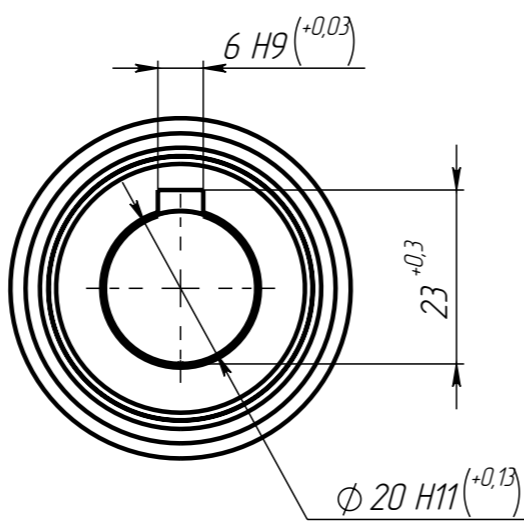

- 1 Термообработка – закалка 975–1040°С, охлаждение в масле, отпуск 275–350°С, охлаждение на воздухе; 37–42,5 HRC.
- 2 *Размер обеспеч. инстр.
- 3 Общие допуски по ГОСТ 30893.2 – ТК
- 4 Маркировать Ч и клеймить К по технологии предприятия-изготовителя.

					S5484076			
Изм.	Лист	№ докум.	Подп.	Дата	TETRA_PAK (5940092-0229); Вал привода	Лит.	Масса	Масштаб
Разраб.	Дудоров						0.74	2:1
Проб.	Плохотников					Лист	Листов 1	
Т. контр.					Сталь 14X17H2 ГОСТ 7350-77	ООО "КБ Формат"		
Н. контр.	Рядчук							
Утв.	Вишневец							
Шифр:					Копировал		Формат А3	

Файл: 5484076 Вал