

000'EO'685E

$\sqrt{Ra\ 12,5}$ (✓)

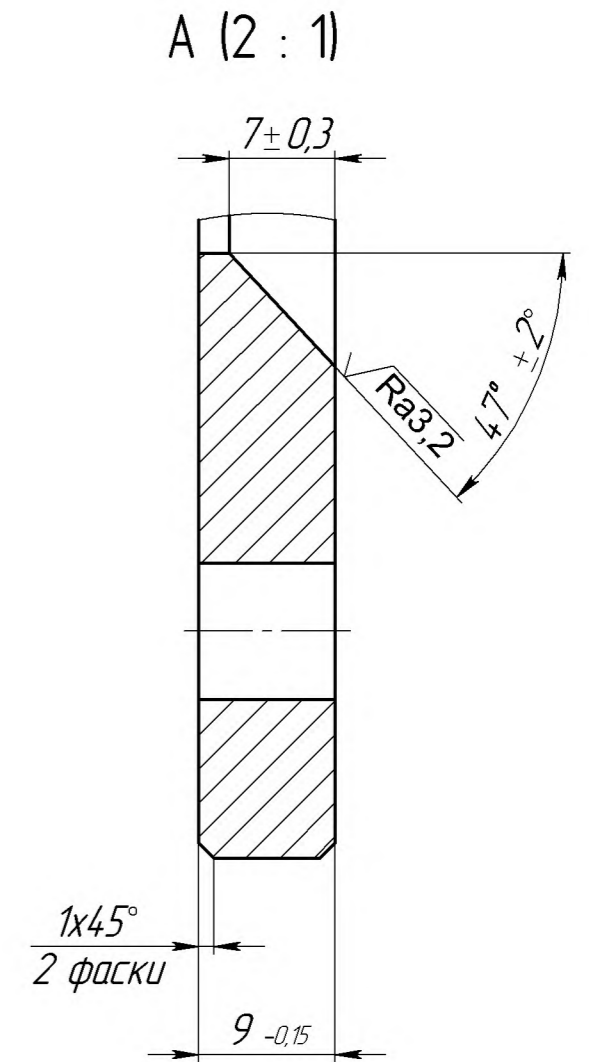
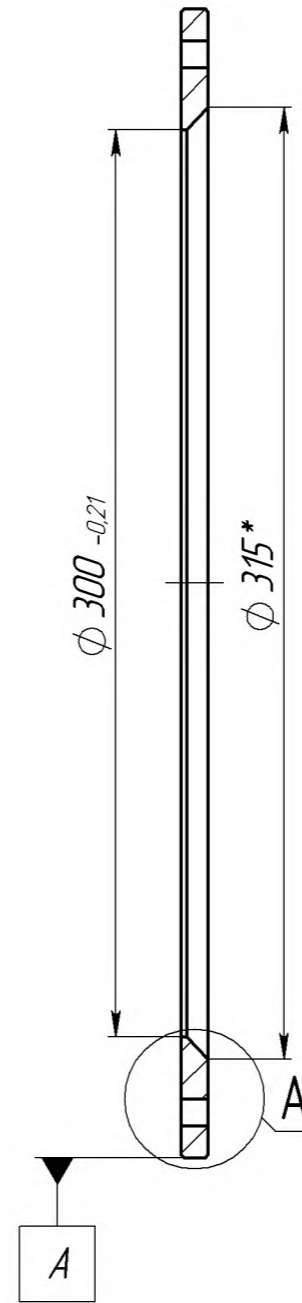
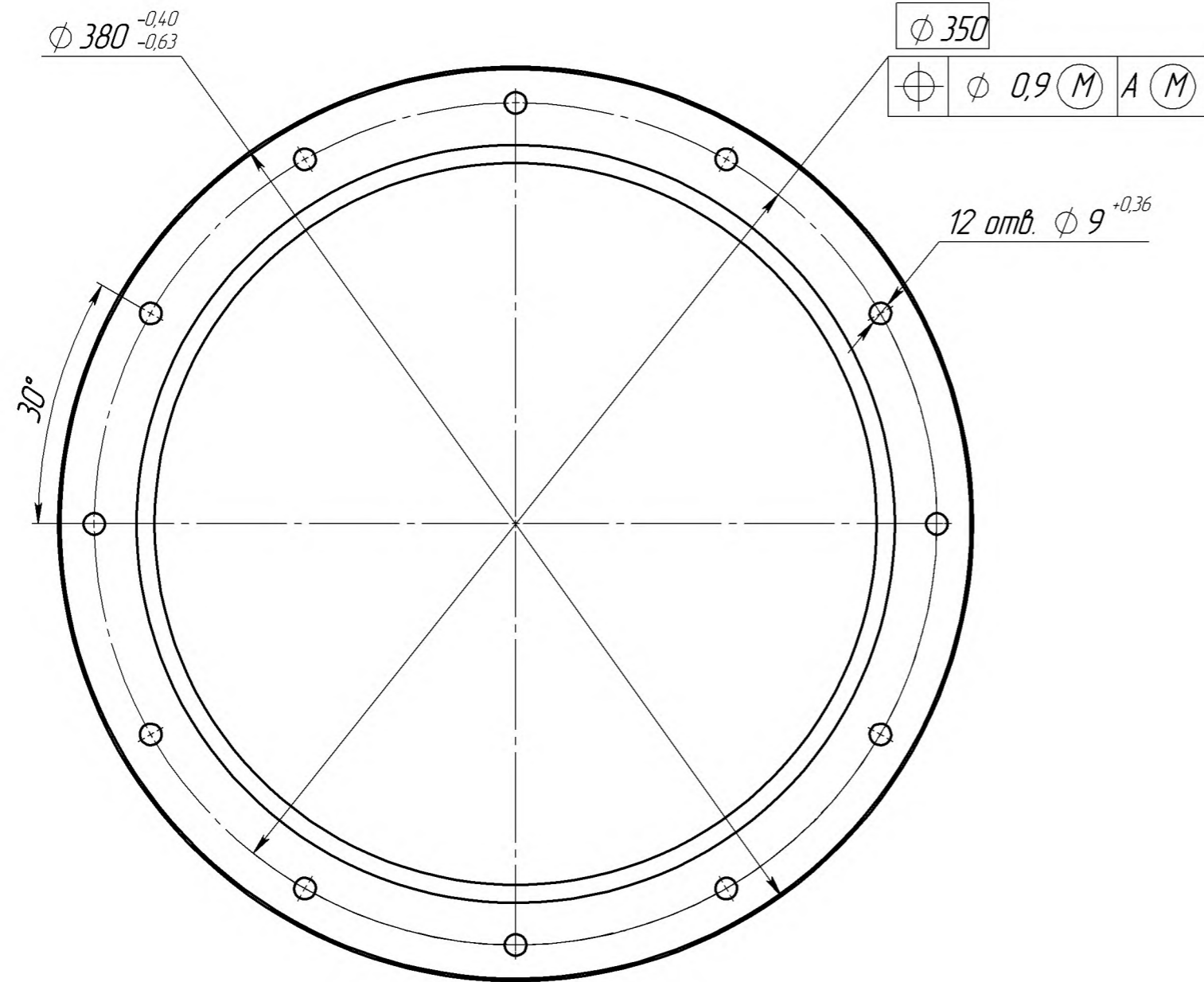

1. *Размеры для справок.
2. Общие допуски по ГОСТ 30893.2 – ТК.
3. Цементировать 54–60 HRC h 0,8..1,2.
4. Противокоррозийная защита ВЗ-4 по ГОСТ 9.014–78.
5. Упаковочное средство по ГОСТ 9.014–78 – УМ-3 – полиэтиленовая пленка по ГОСТ 10354. Допускается замена на аналогичную – стретч пленку, термопленку упаковочную.
6. Нанести маркировку на изделие (партию изделий) согласно договору поставки одним из вариантов: установкой шильда, нанесением гравировки, с использованием наклеек/бирок/этикеток. Допускается нанесение маркировки на партию изделий с использованием наклеек/бирок/этикеток и присвоением одного заводского номера партии изделий с указанием слова "партия".

				3589.03.000				
Изм.	Лист	№ док-м.	Подп.	Дата	Уплотнение металлическое клапана	Лит.	Масса	Масштаб
Разраб.							2.76	1:2.5
Пров.						Лист 1	Листов 1	
Т. контр.								
Н. контр.					① 20X ГОСТ 4543–2016			
Утв.								

Перв. примен.

Справ. №

Подп. и дата

Инд. № дробл.

Взам. инв. №

Подп. и дата

Инд. № подл.