

√ Ra 6,3

НДСА.021.02.10.00.01

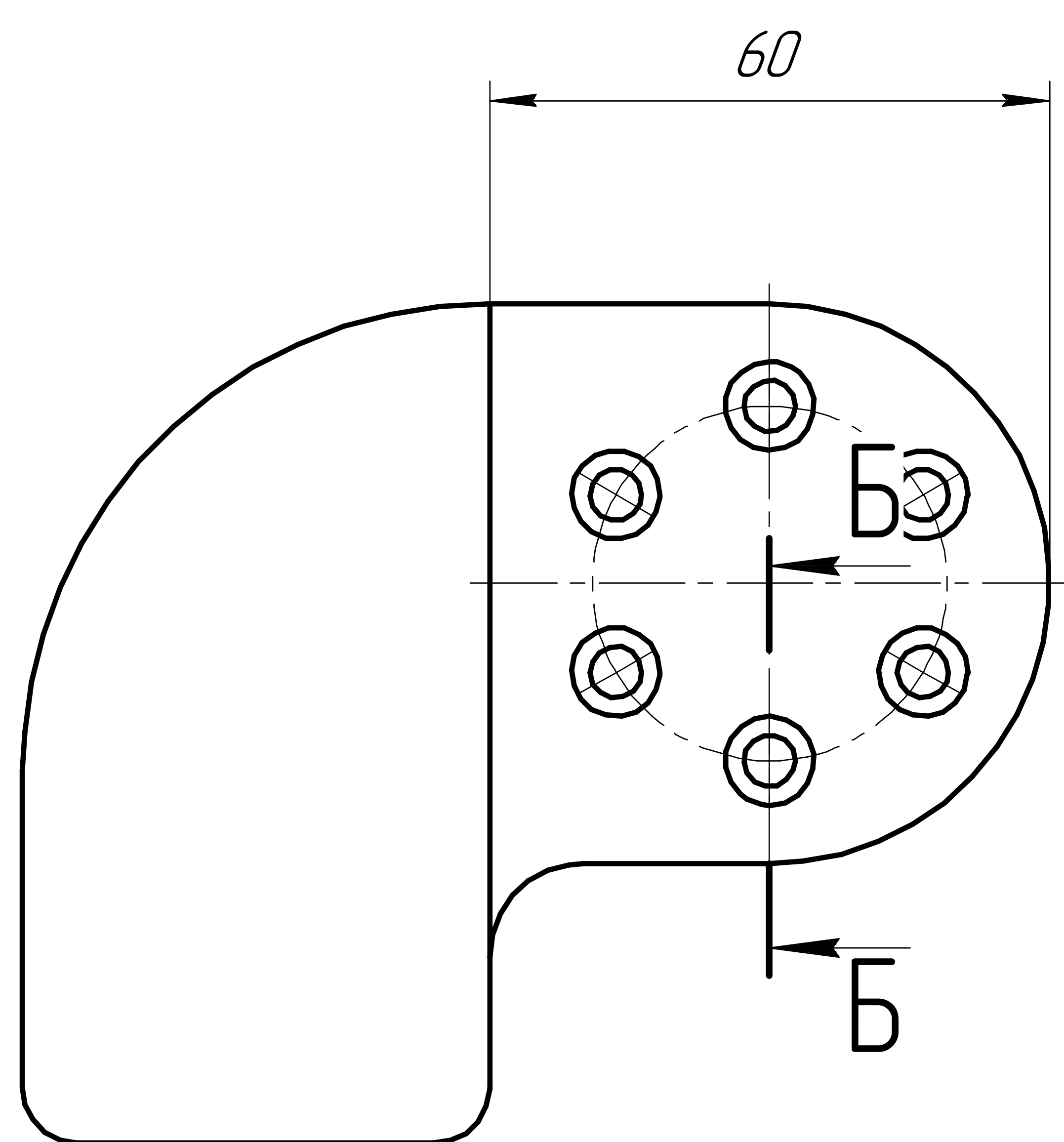

Б-Б  
6 мест

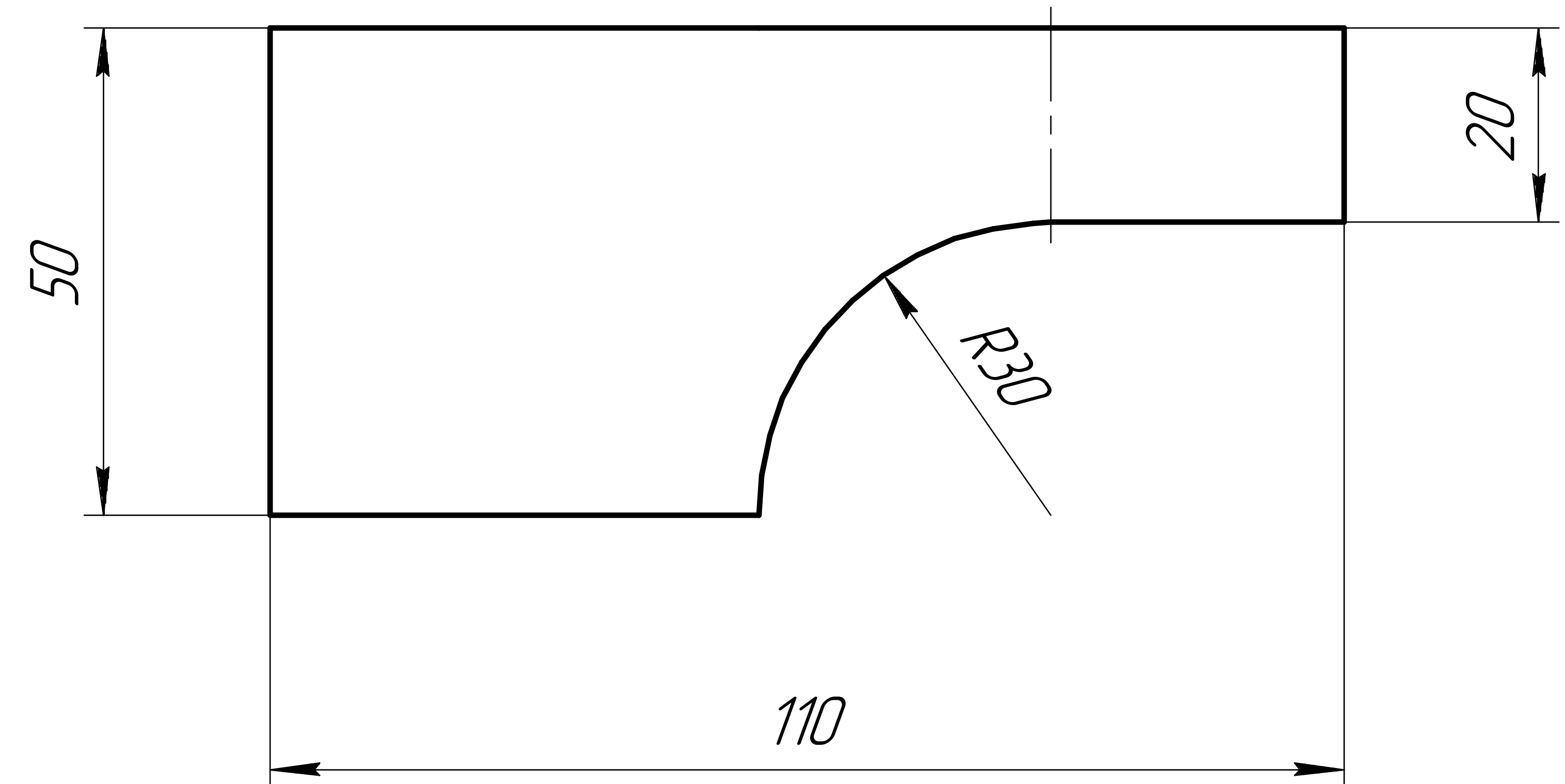
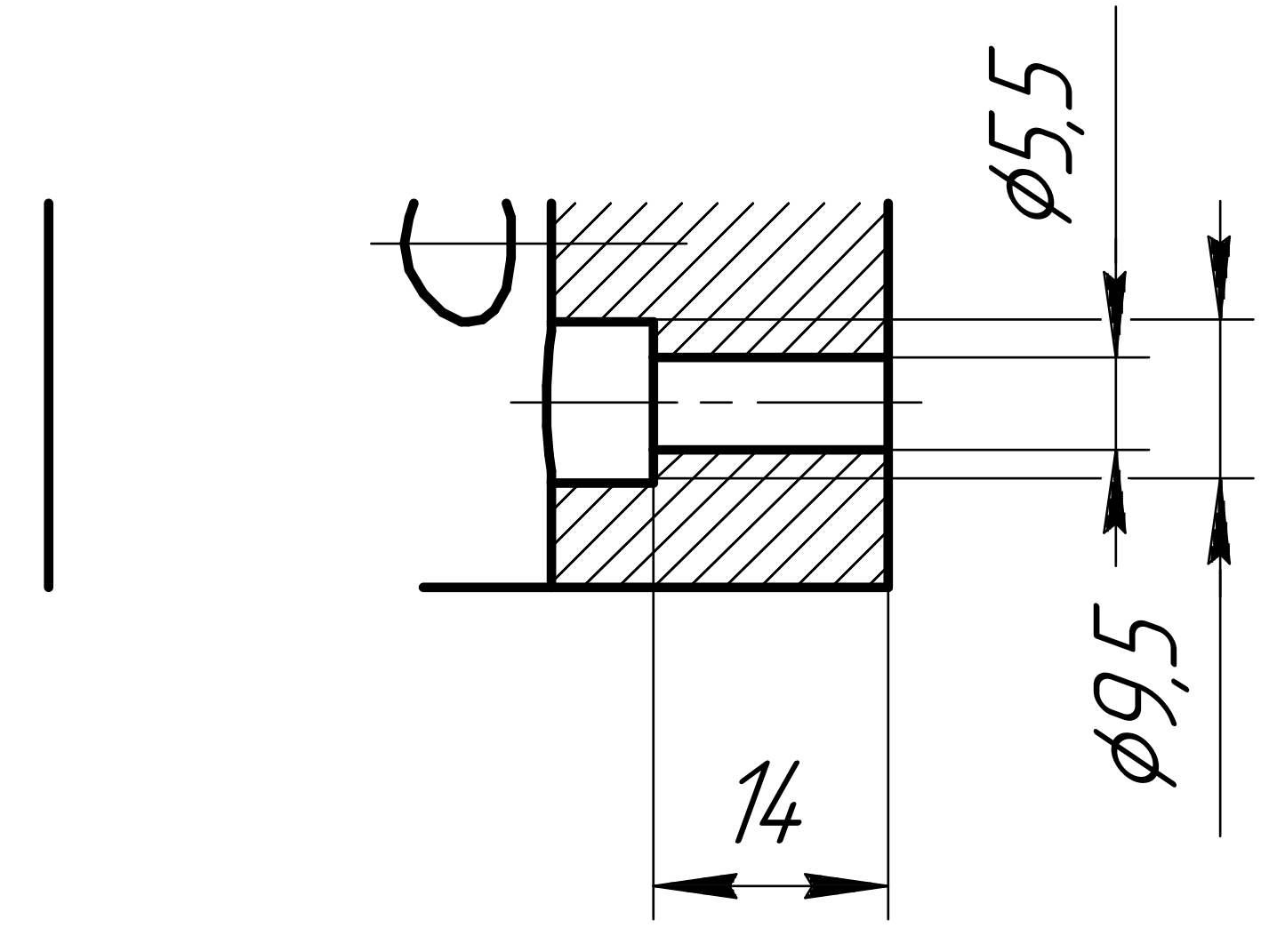

Изометрия(1:1)

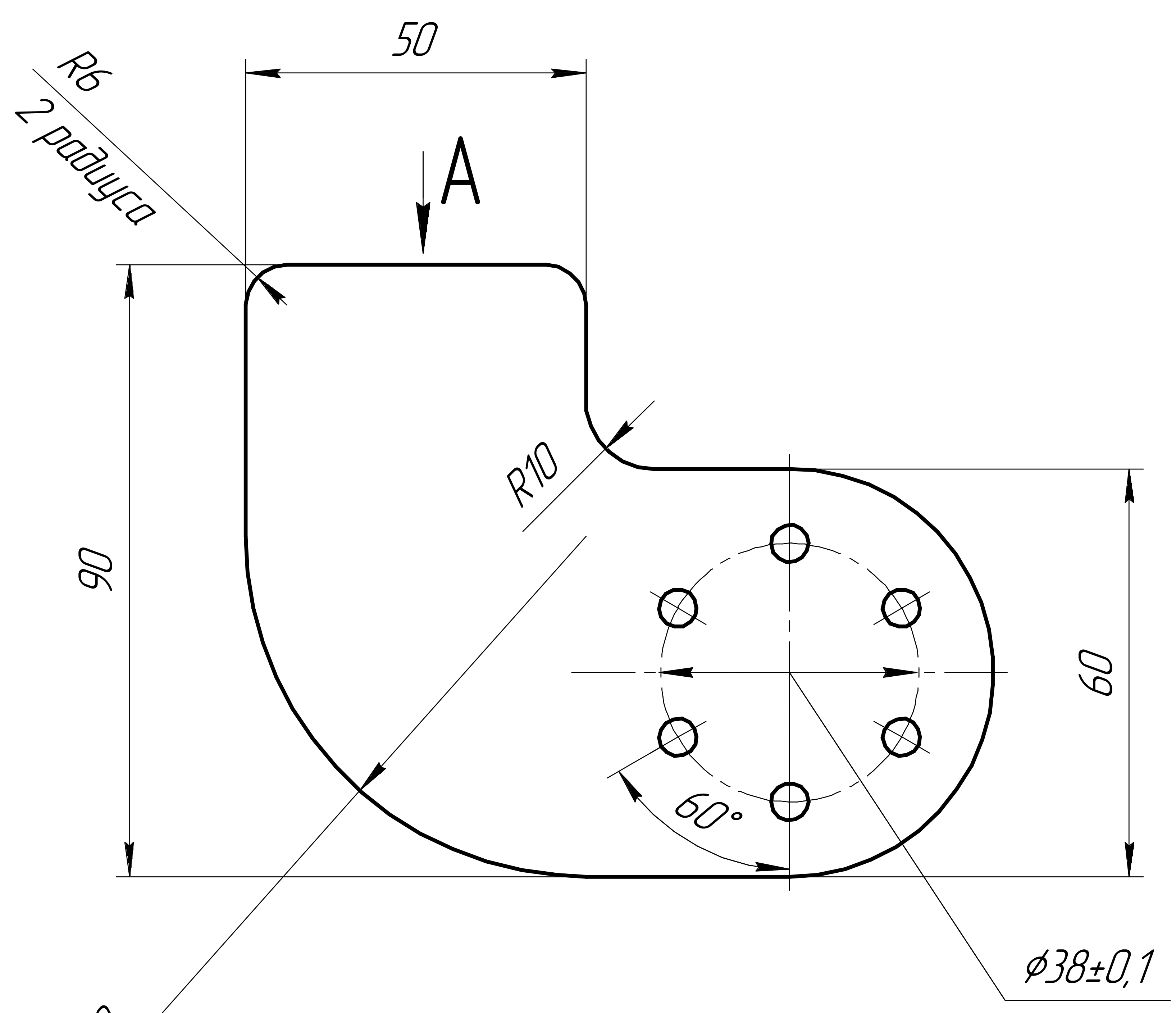
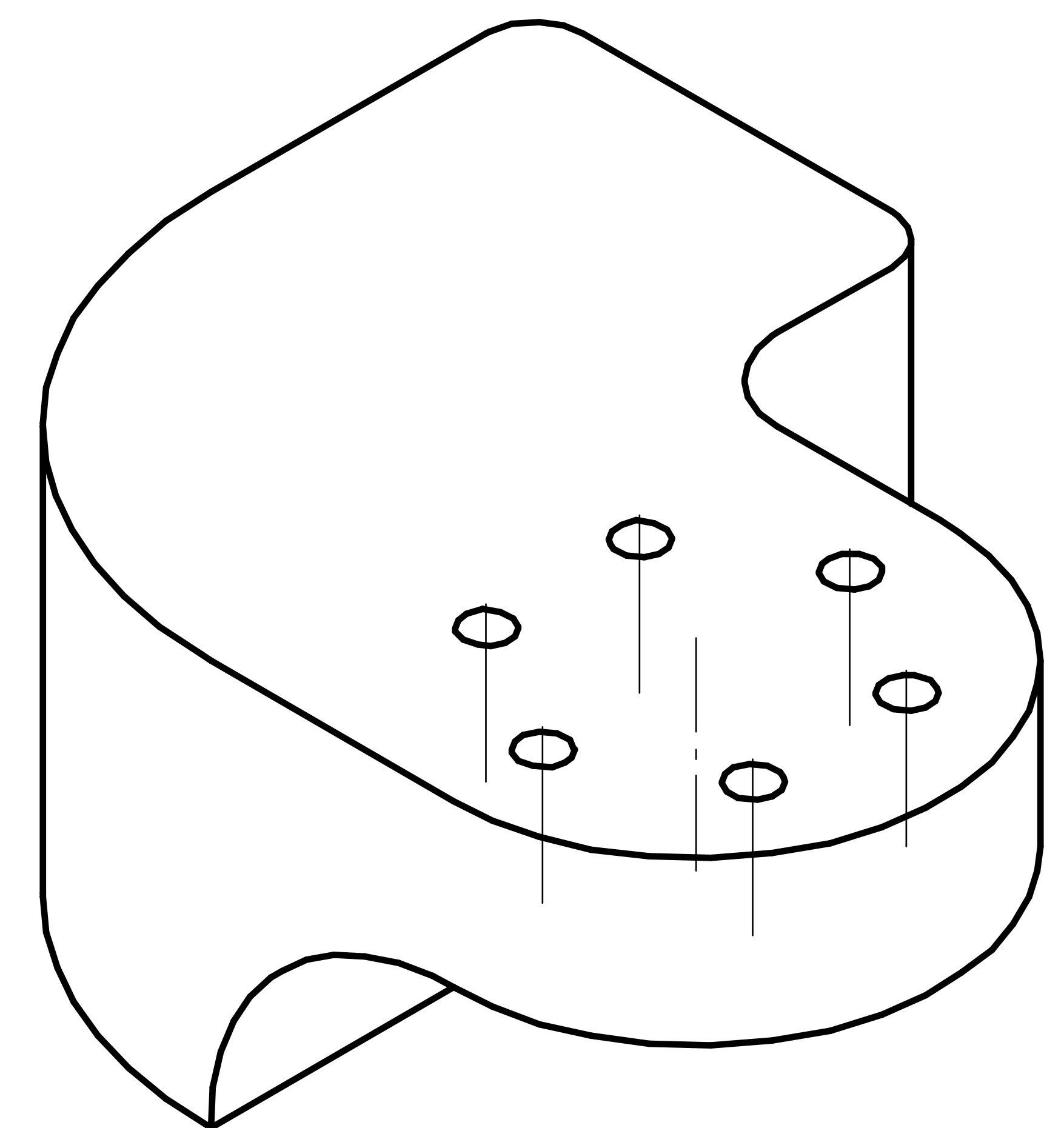

В-В

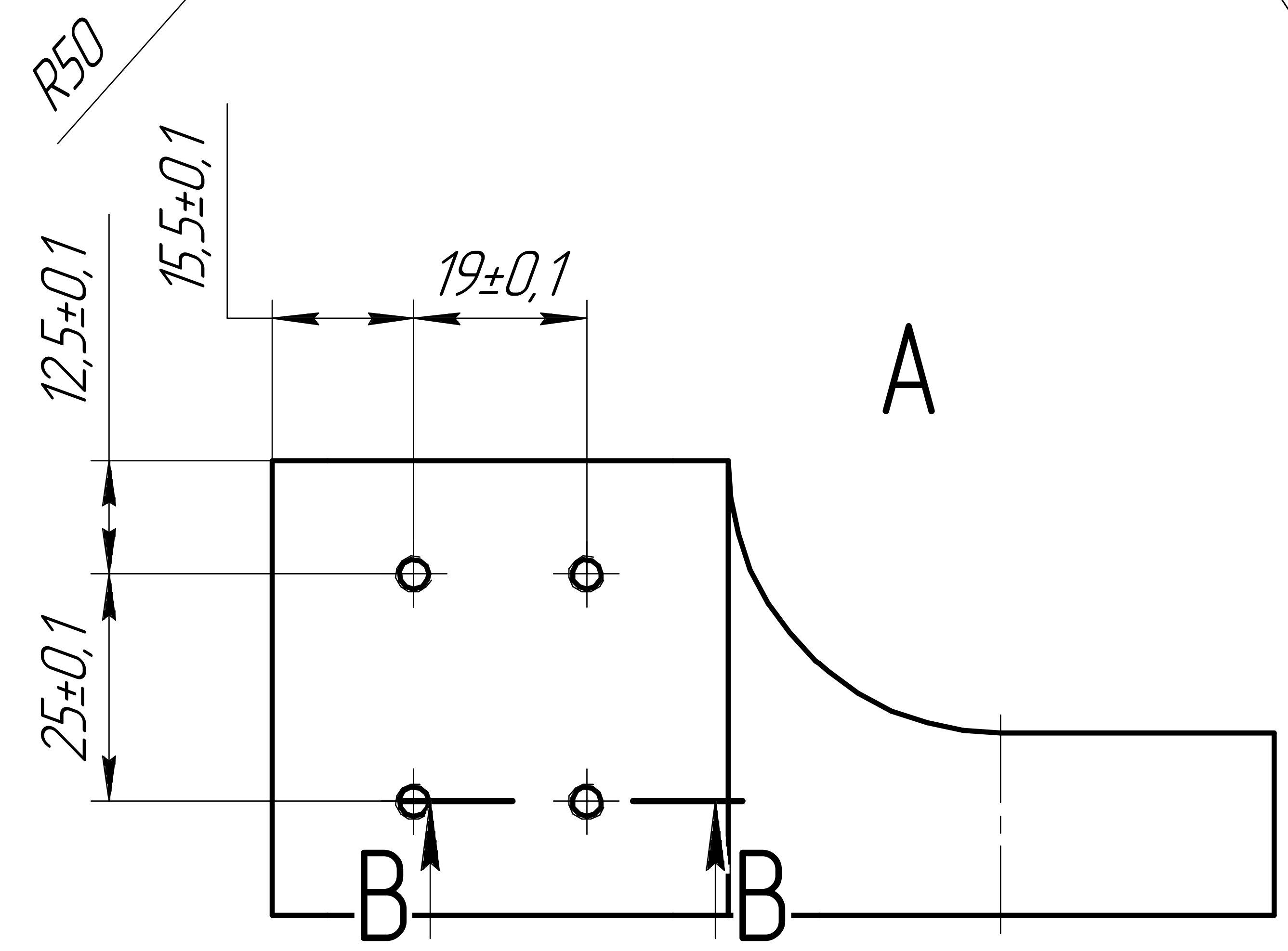
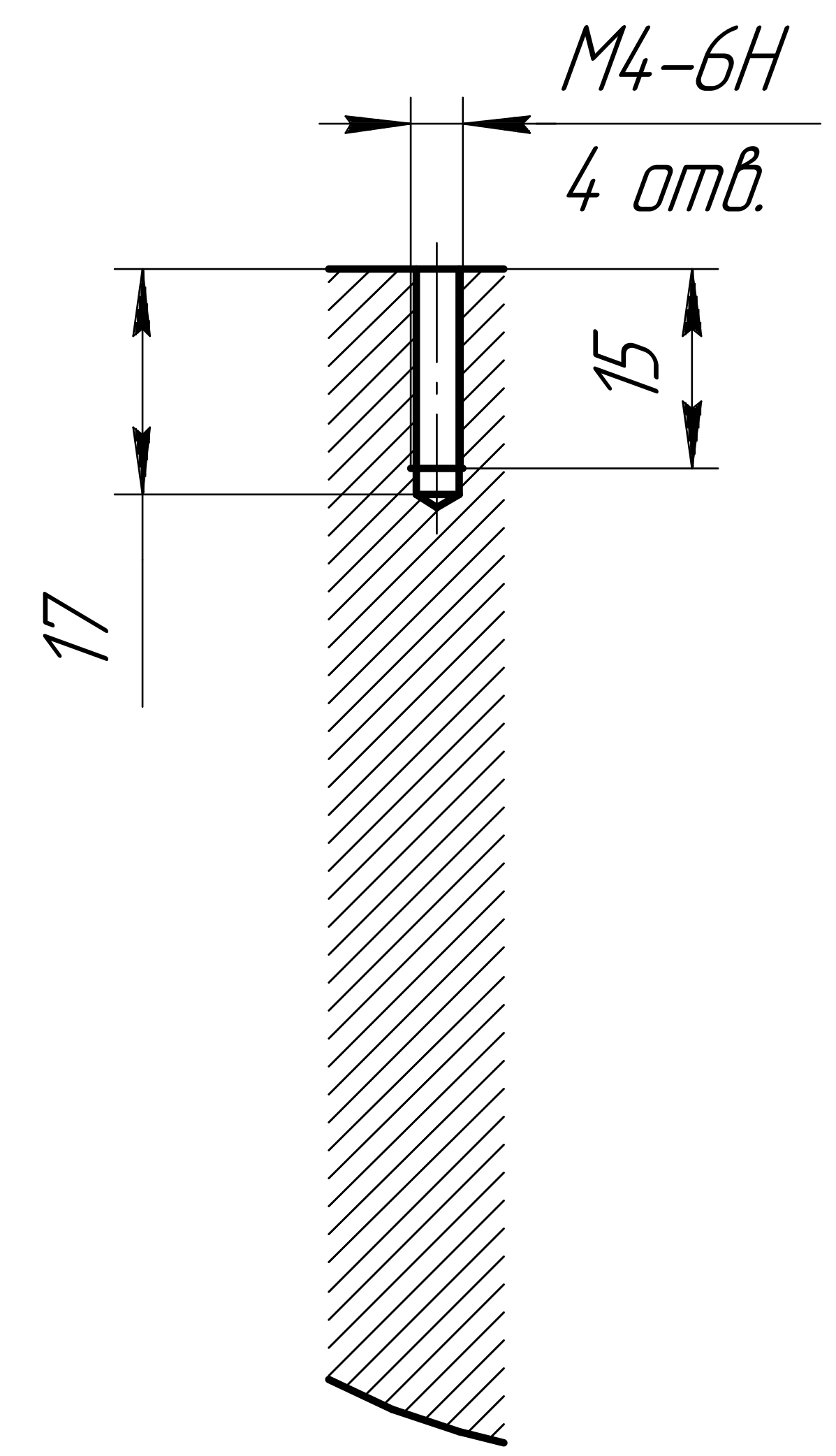

1 H12, h12, ±  $\frac{IT12}{2}$ .

2 Поставка детали осуществляется в упаковке. Упаковка должна обеспечивать сохранность изделия от царапин и других механических повреждений.

3 На поверхностях не допускается наличие царапин и дефектов.

4 После завершения всех процессов обработки произвести очистку. После очистки голыми руками не прикасаться.

Справ. №	Перв. примен.
----------	---------------

Инд. № подл.	Подп. и дата
Взам. инв. №	Инд. № дубл.
Инд. № подл.	Подп. и дата

				НДСА.021.02.10.00.01			
Изм.	Лист	№ док.им.	Подп.	Дата	Лит.	Масса	Масштаб
				23.11.2021		0,75	1:1
Разраб.	Симак				Лист	Листов	1
Проб.	Горностаев						
Т.контр.							
Н.контр.							
Утв.	Белецкий				Д16 ГОСТ 4784-2019 АО«НПП«ЭСТО»		
				Копировал	Формат А2		