

НДСА.021.02.05.00.03

$\sqrt{Ra\ 6,3\ (\checkmark)}$

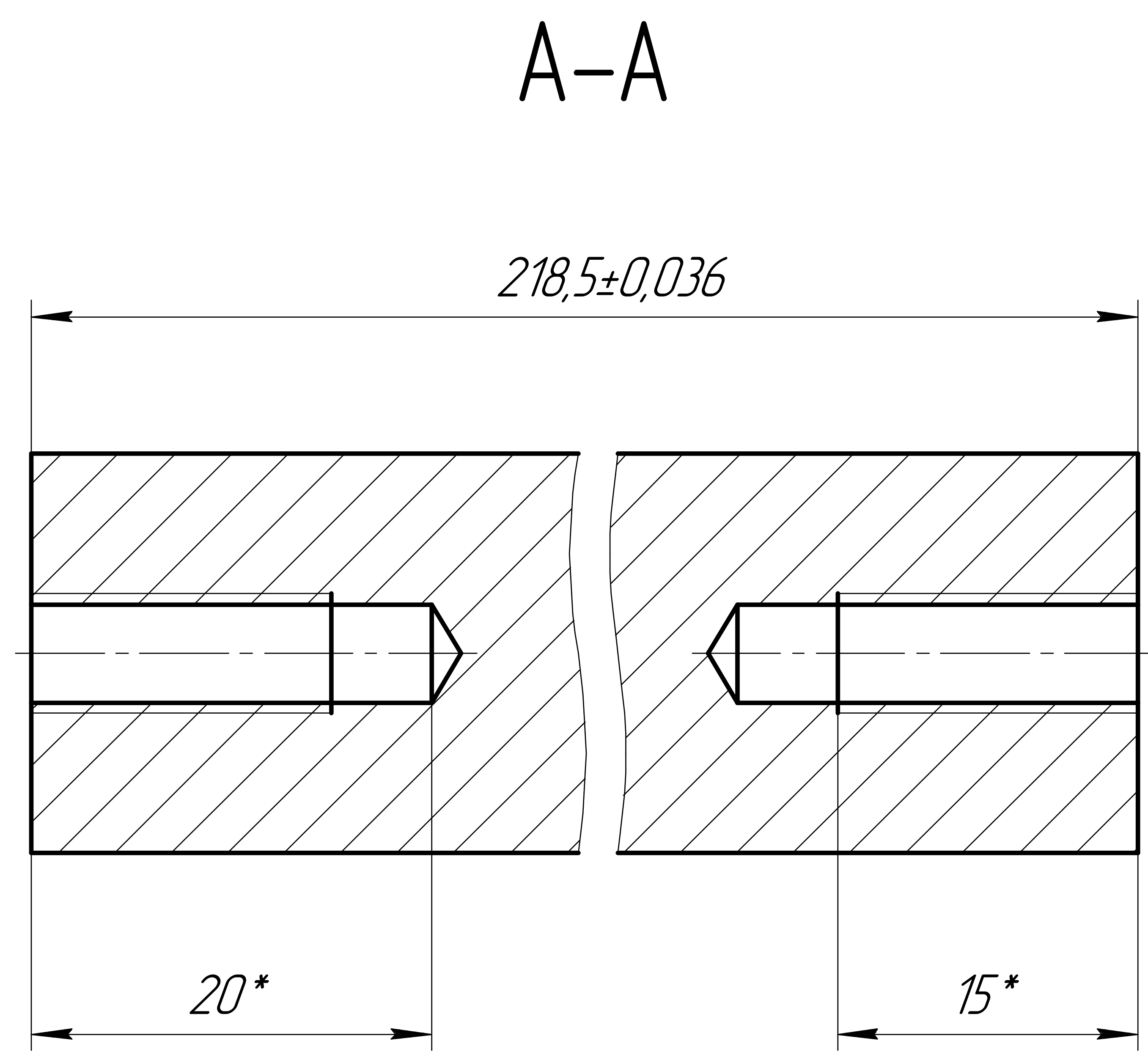
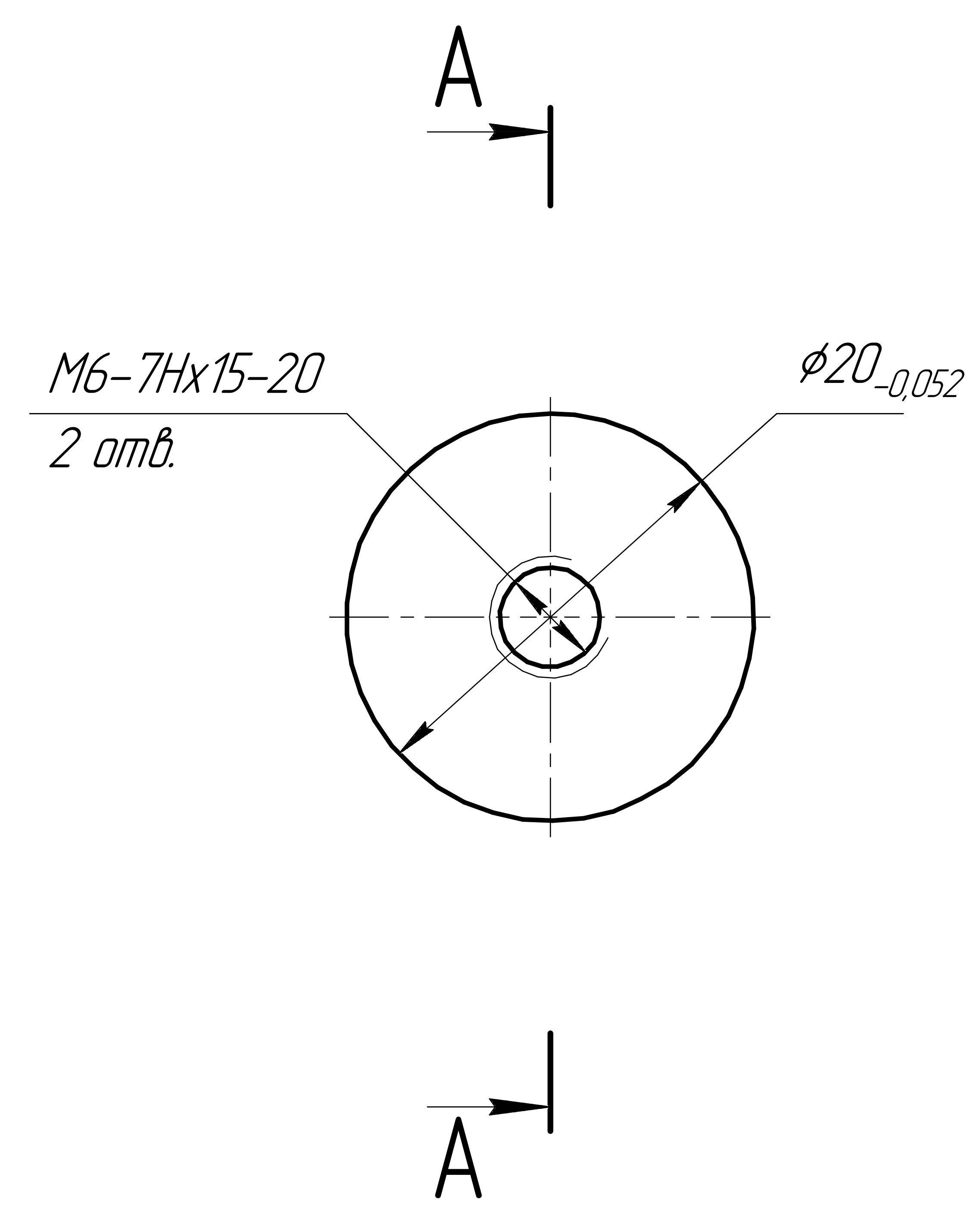

- 1 *Размеры для справок
- 2 Неуказанные предельные отклонения H12, h12, $\pm \frac{IT12}{2}$.
- 3 На поверхностях не допускается наличие царапин и дефектов.
- 4 После завершения всех процессов обработки произвести очистку. После очистки голыми руками не прикасаться.
- 5 Поставка детали осуществляется в упаковке. Упаковка должна обеспечивать сохранность изделия от царапин и других механических повреждений.

					НДСА.021.02.05.00.03			
Изм.	Лист	№ докум.	Подп.	Дата	<h1>Вал</h1>	Лит.	Масса	Масштаб
Разраб.		Корячко		29.11.2021			0,19	2,5:1
Проб.		Горностаев				Лист		Листов 1
Т.контр.								
Н.контр.					Д16 ГОСТ 4784-2019	АО "НПП ЭСТО"		
Утв.		Белецкий			Копировал			
						Формат А3		

Перв. примен.
 Справ. №
 Подп. и дата
 Инв. № дцкл.
 Инв. №
 Взам. инв. №
 Подп. и дата
 Инв. № подл.