

Перв. примен.  
Справ. №  
Подп. и дата  
Инв. № дубл.  
Взам. инв. №  
Подп. и дата  
Инв. № подл.

СБ:5СБ:00:01

1865\*

2055\*

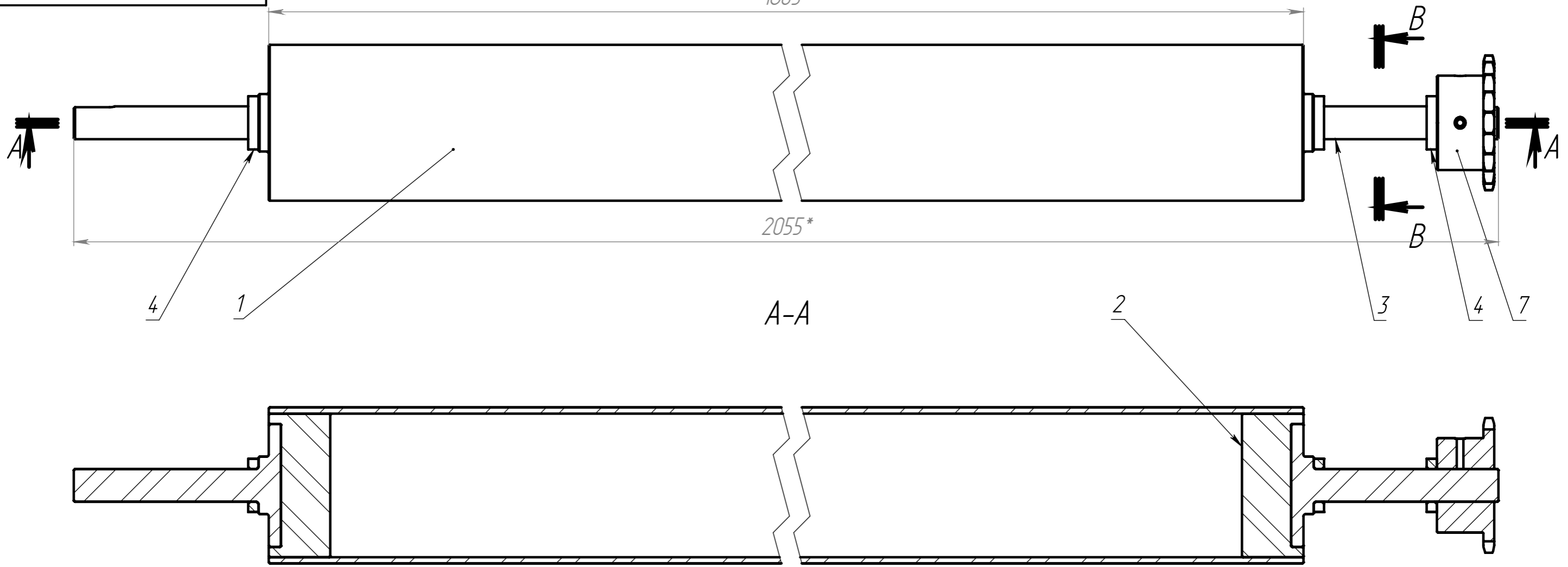

\* - размер для справок

ПОЗИЦИЯ	ОБОЗНАЧЕНИЕ	ОПИСАНИЕ	К-ВО
1	Вал		1
2	Втулка вала		2
3	Ось вала		2
4	Дистанционная шайба		3
5	Опора вала		1
6	Опора вала (выход, правая)		1
7	Звезда Z20 D16		1

СБ:5СБ:00:01

Вал в сборе

Лит.	Масса	Масштаб
	13.93	1:2
Лист 1		Листов 5

Изм.	Лист	№ докум.	Подп.	Дата
Разраб.				
Пров.				
Т. контр.				
Н. контр.				
Утв.				

СБ:5СБ:01:01

Перв. примен.

Справ. №

Подп. и дата

Инв. № дубл.

Взам. инв. №

Подп. и дата

Инв. № подл.

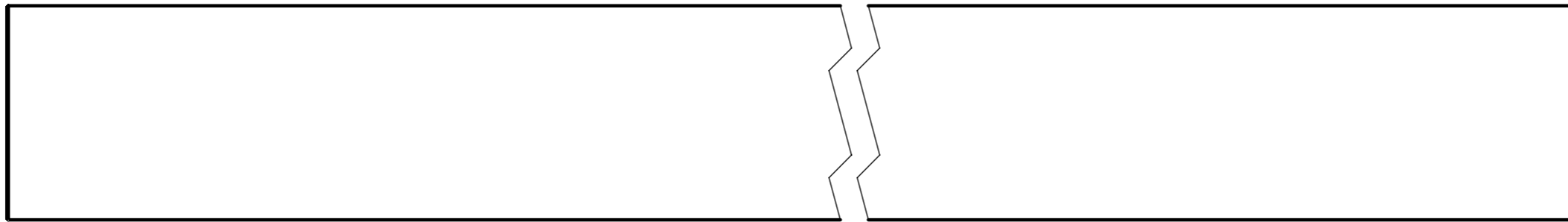

1864\*

C-C

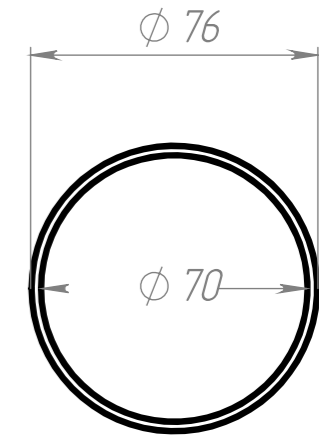

φ 76

φ 70

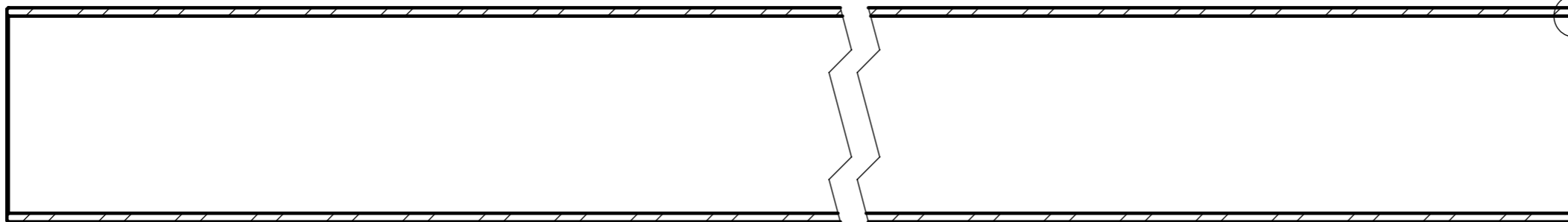

D

D (5 : 1)

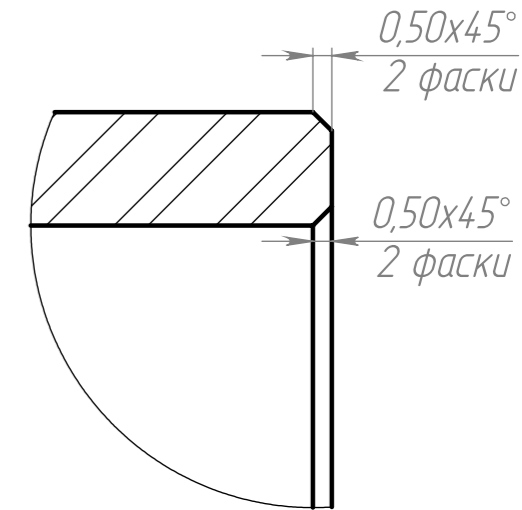

0,50x45°  
2 фаски

0,50x45°  
2 фаски

\* - размер для справок

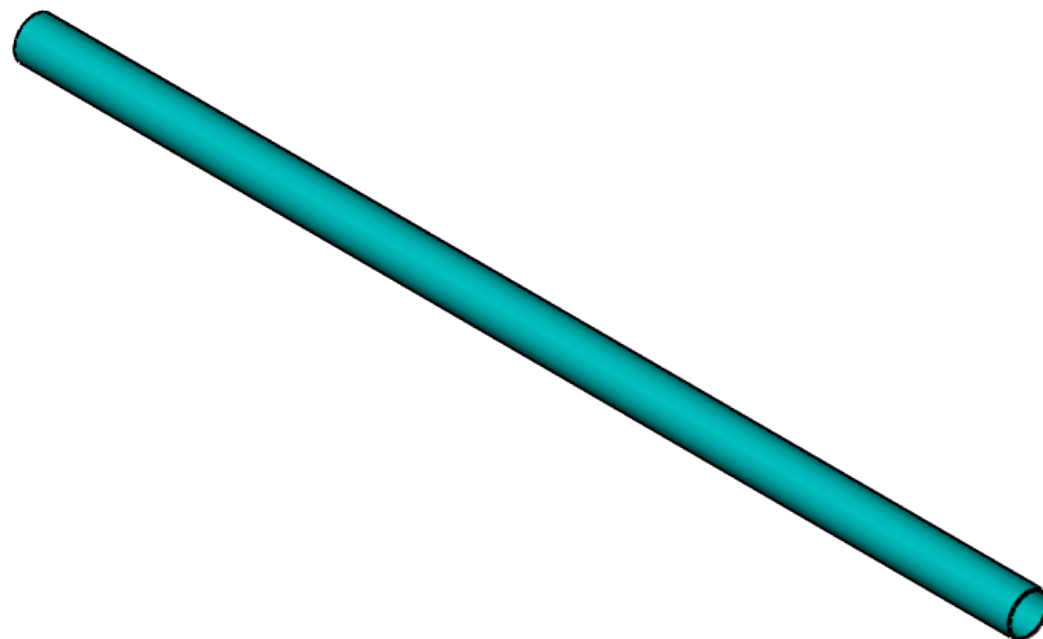

Изм.	Лист	№ докум.	Подп.	Дата
Разраб.				
Пров.				
Т. контр.				
Н. контр.				
Утв.				

СБ:5СБ:01:01

Вал

AISI 304

Лит.	Масса	Масштаб
	10.26	1:2
Лист 2	Листов 5	

СБ:5СБ:02:01

Перв. примен.

Справ. №

Подп. и дата

Инв. № дубл.

Взам. инв. №

Подп. и дата

Инв. № подл.

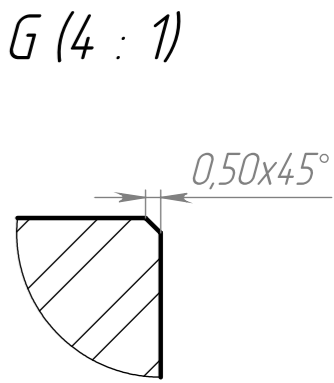
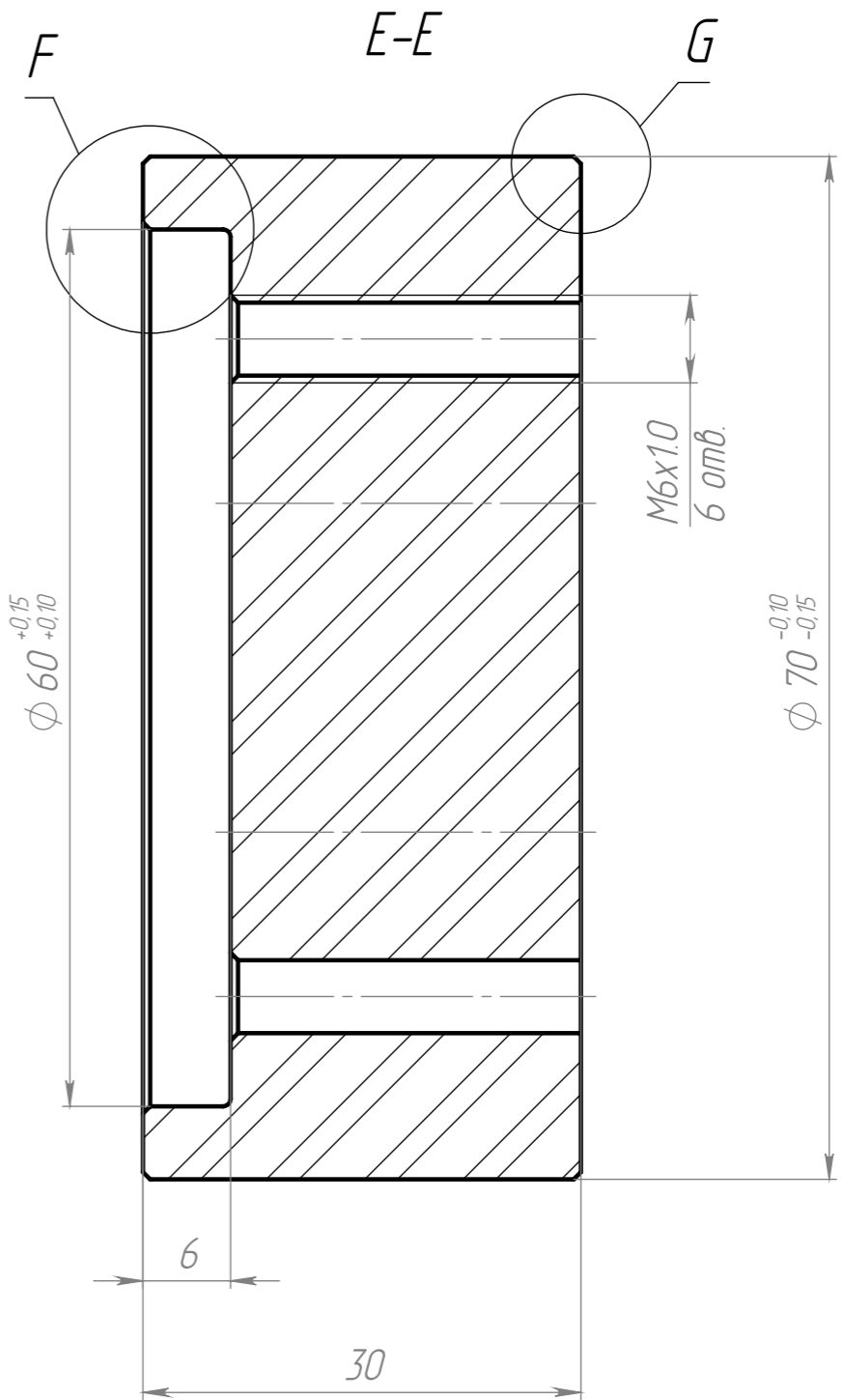
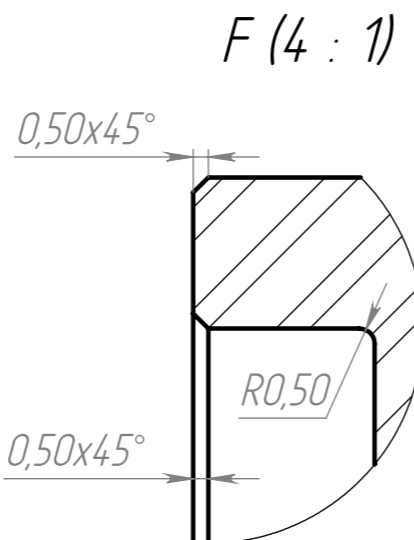
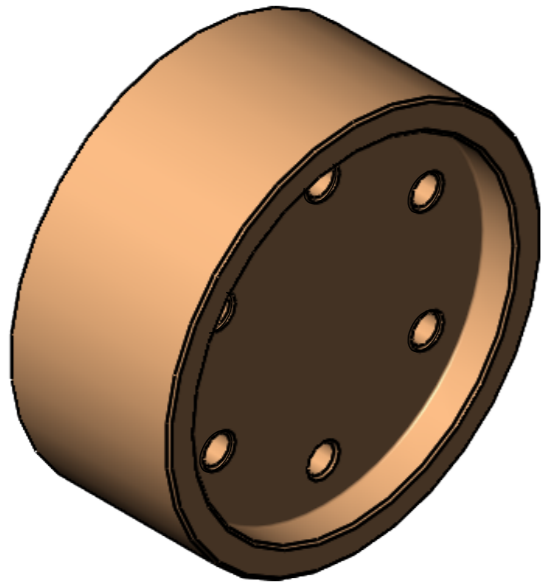
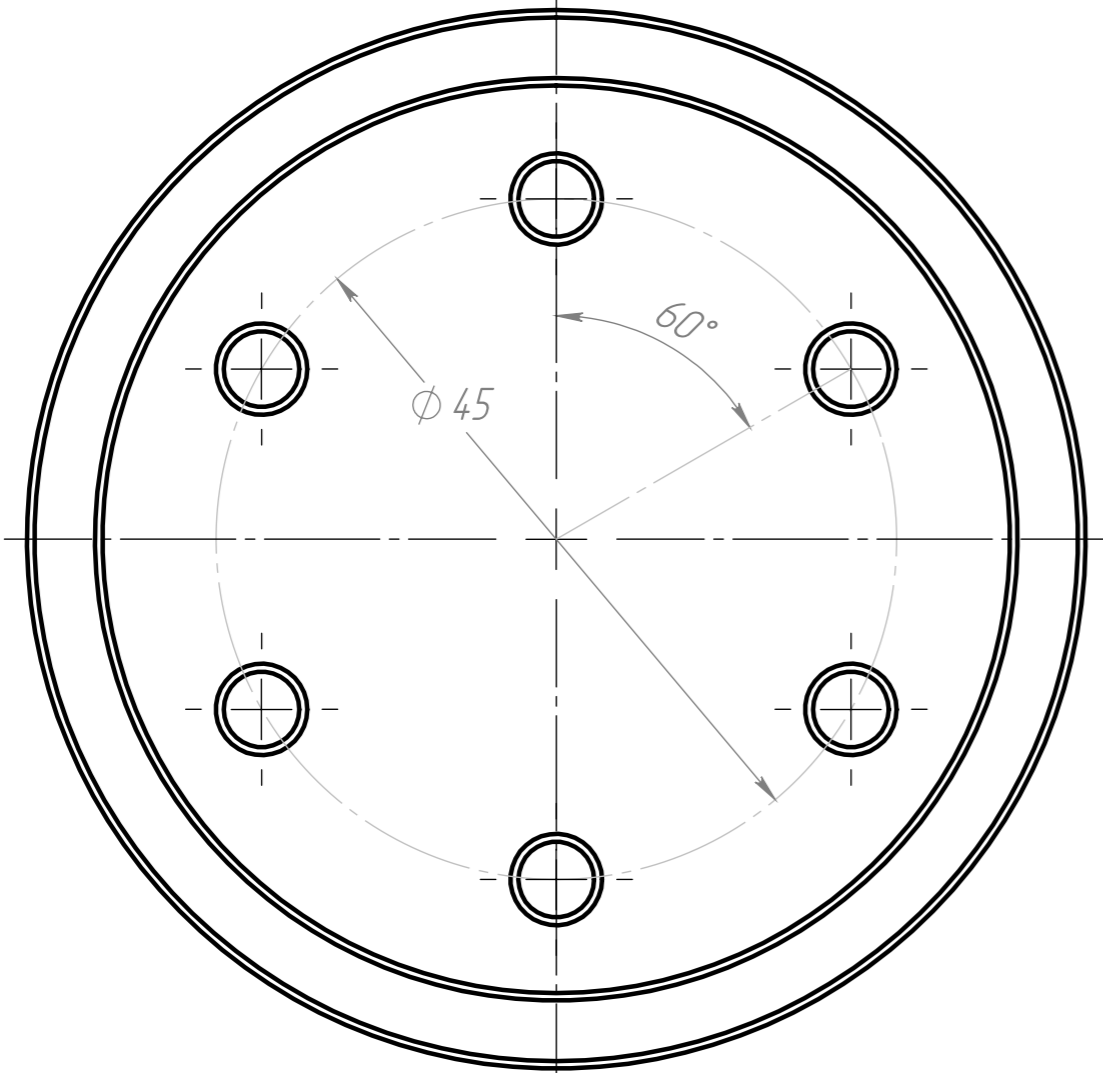

					<b>СБ:5СБ:02:01</b>		
					<b>Втулка вала</b>		
Изм.	Лист	№ докум.	Подп.	Дата	Лит.	Масса	Масштаб
Разраб.						0.76	2:1
Пров.					Лист 3		Листов 5
Т. контр.							
Н. контр.					AISI 304		
Утв.							

СБ:5СБ:03:01

$\sqrt{Ra\ 6,3(\checkmark)}$

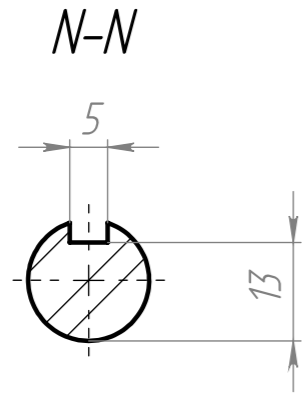
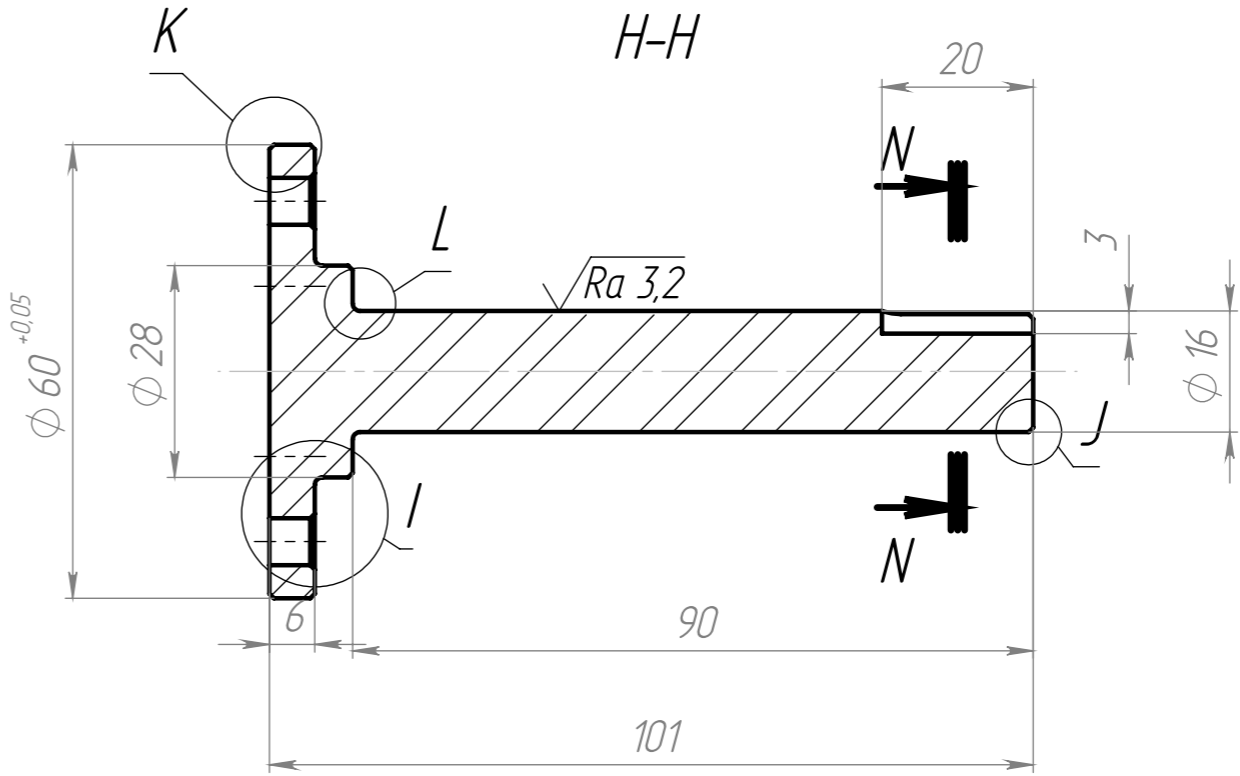
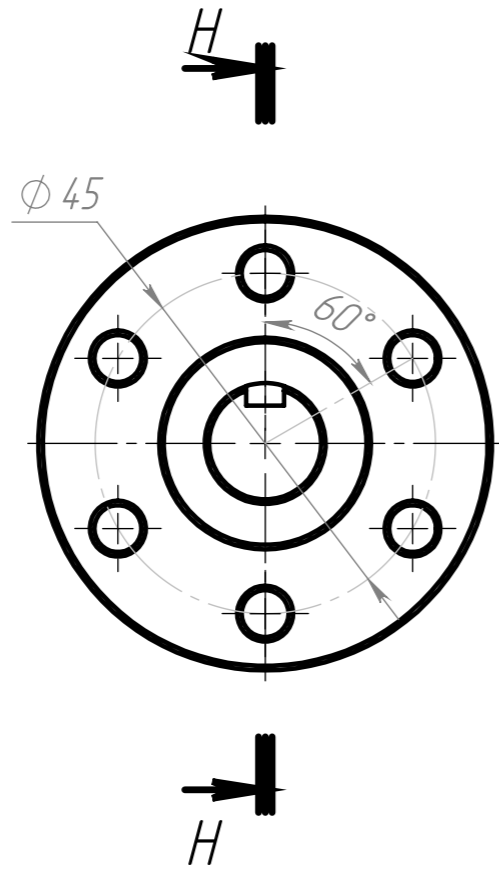

I (5 : 1)

J (5 : 1)

K (5 : 1)

L (5 : 1)

0,60x45°      0,60x45°

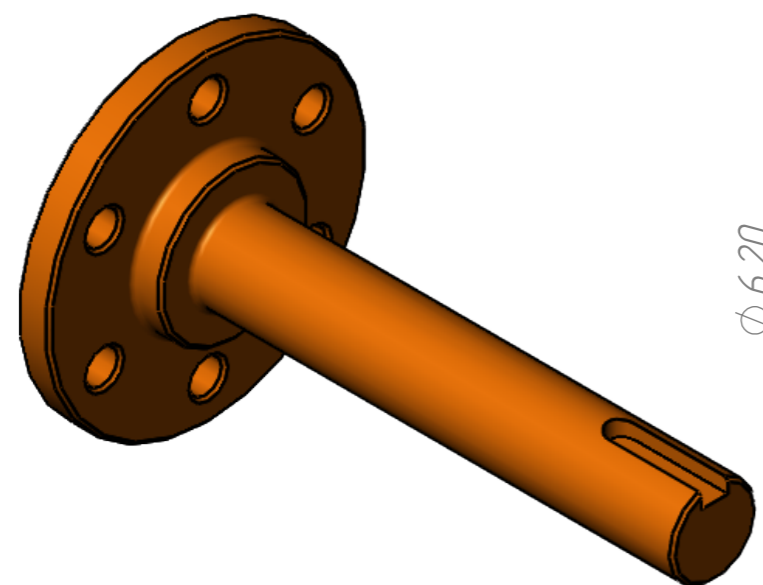
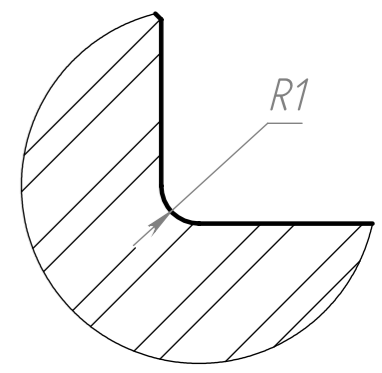
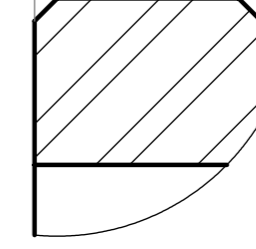
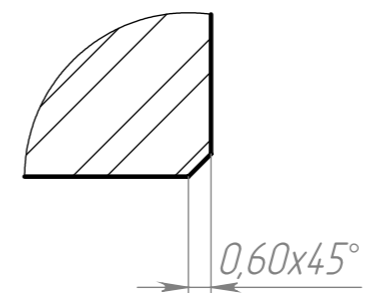
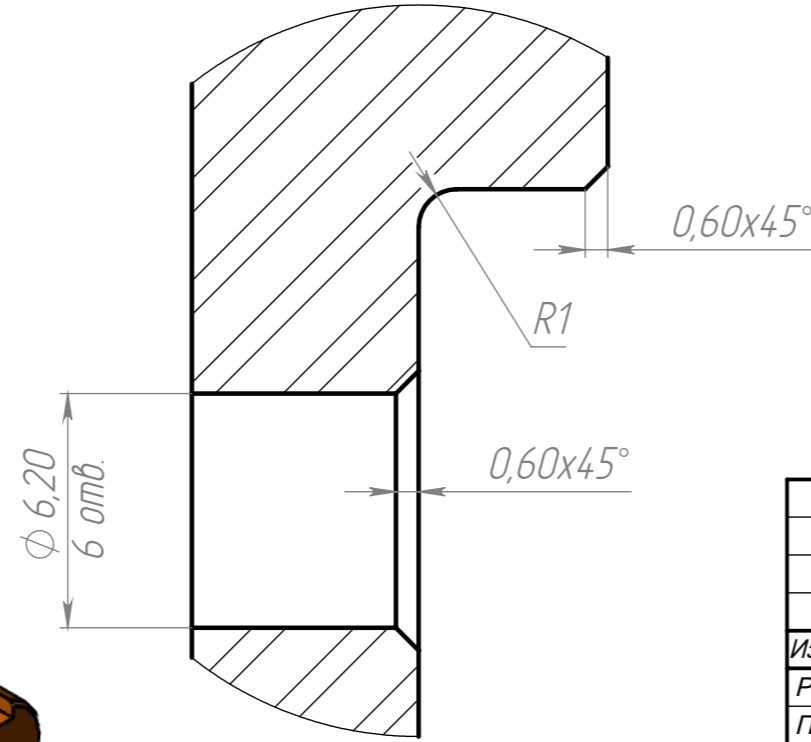

Изм.	Лист	№ докум.	Подп.	Дата
Разраб.				
Пров.				
Т. контр.				
Н. контр.				
Утв.				

**СБ:5СБ:03:01**

**Ось вала**

AISI 304

Лит.	Масса	Масштаб
	0.29	1:1
Лист 4		Листов 5

СБ:5СБ:04:01

Перв. примен.

Справ. №

Подп. и дата

Взам. инв. №

Инв. № дубл.

Подп. и дата

Инв. № подл.

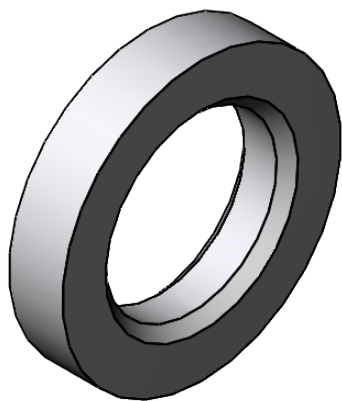
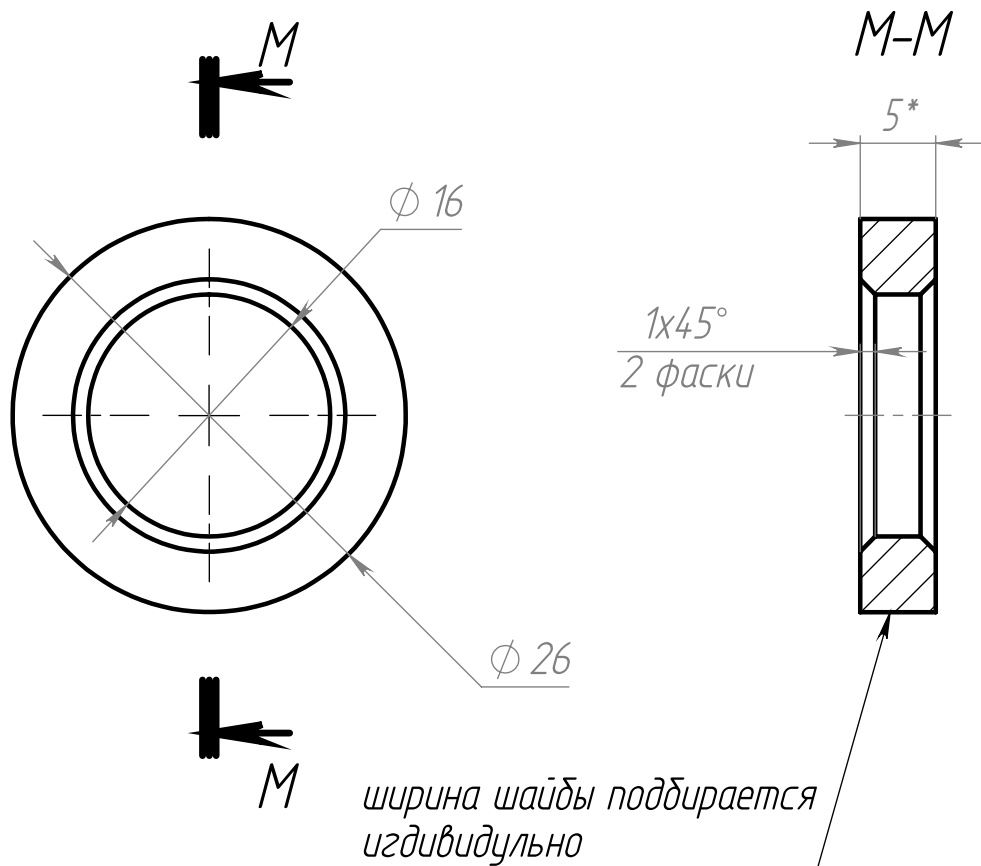

\* - размер для справок

СБ:5СБ:04:01

Изм.	Лист	№ докум.	Подп.	Дата
Разраб.				
Пров.				
Т. контр.				
Н. контр.				
Утв.				

Дистанционная шайба

Лит.	Масса	Масштаб
	0.00	2:1
Лист 5		Листов 5

Полиамид ПА-6Б ТУ 6-05-988-87