

| Обозначение | Количество | Размер             |
|-------------|------------|--------------------|
| ●           | 7          | Ø18h6/16k45°       |
| ●           | 2          | Ø10h7/k5/1k45°     |
| ●           | 6          | Ø11k50/Ø16h47-k3   |
| ●           | 9          | M8-6H-20-25/16k45° |

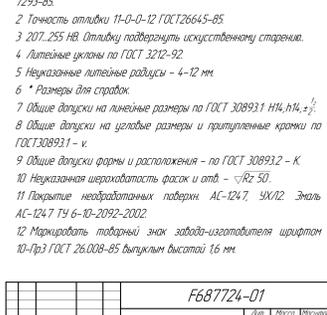
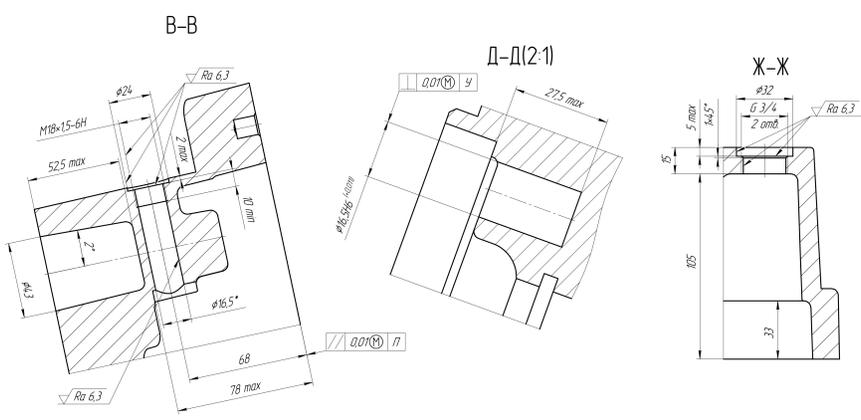
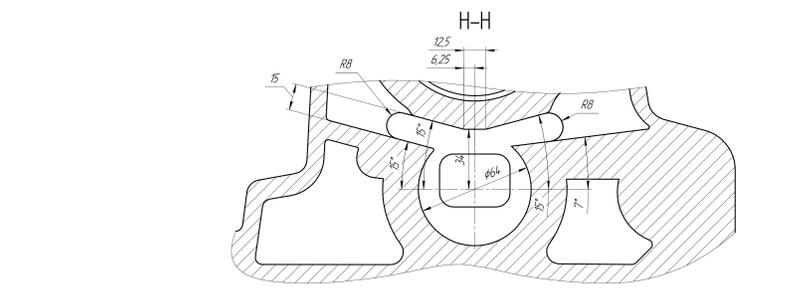
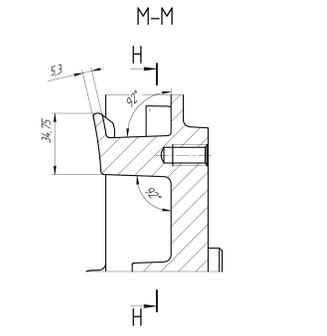
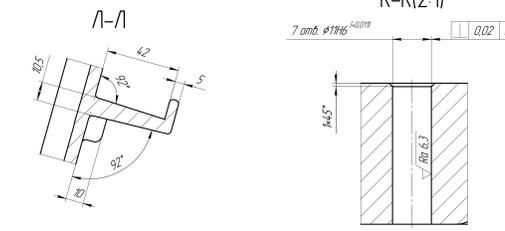
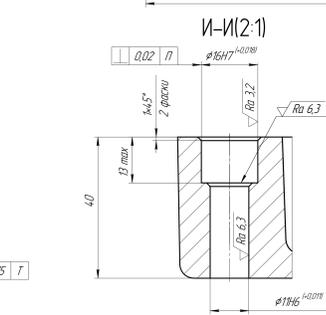
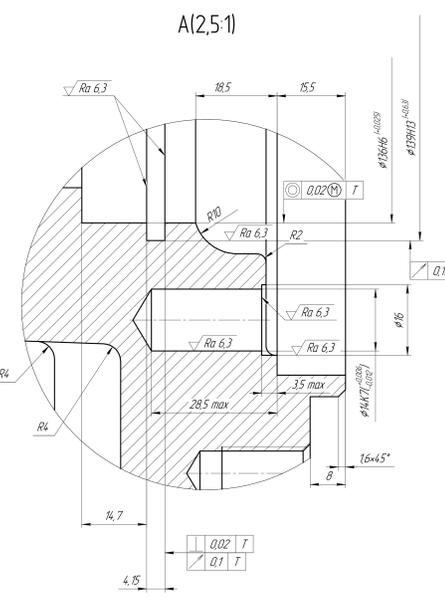
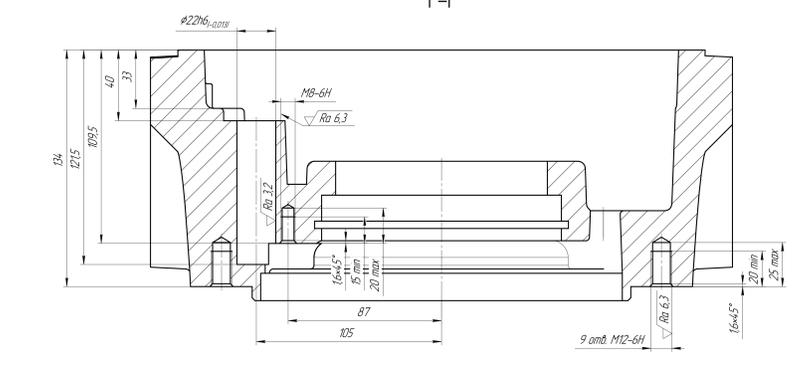
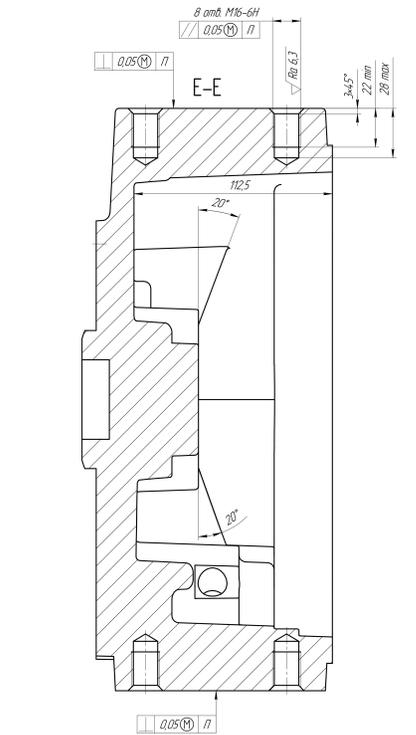
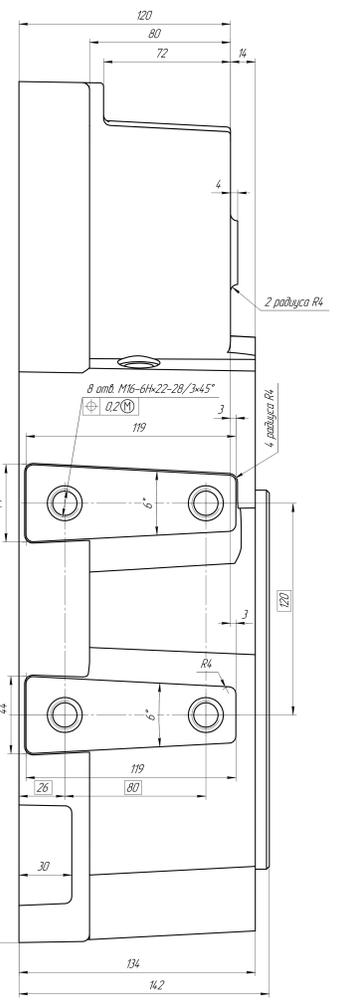
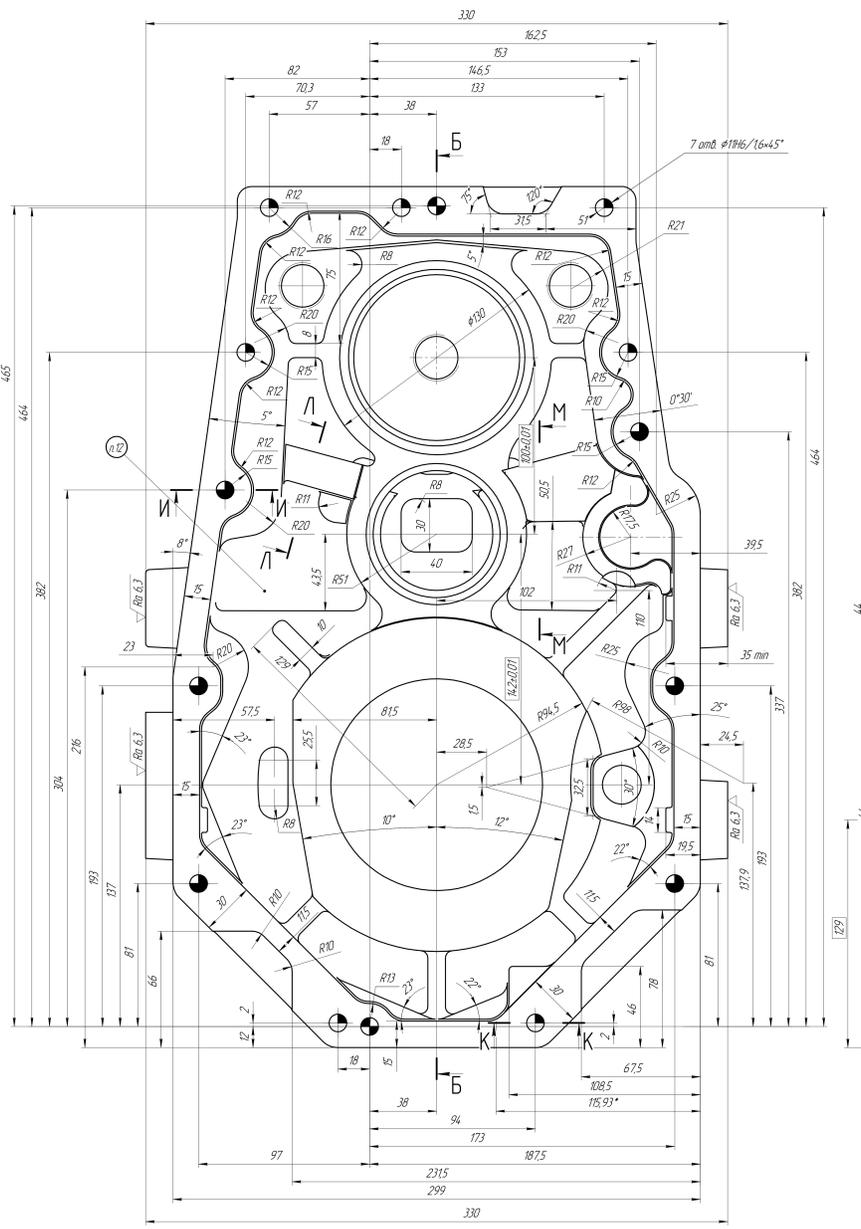
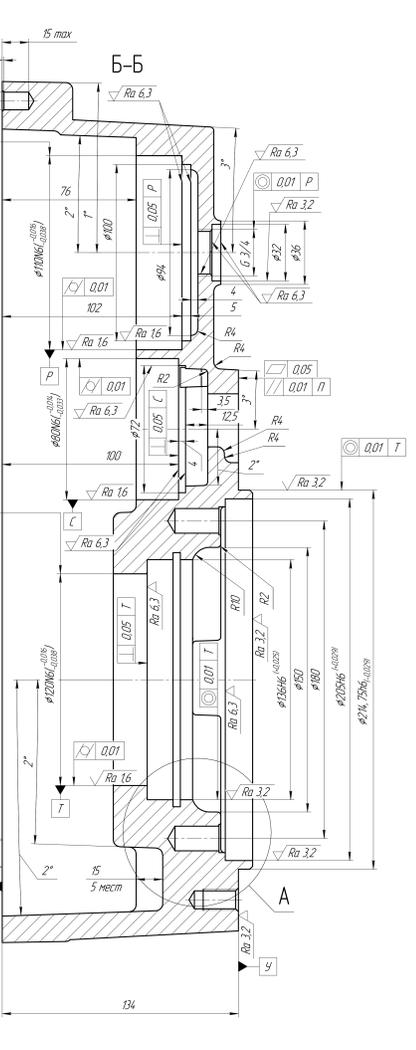
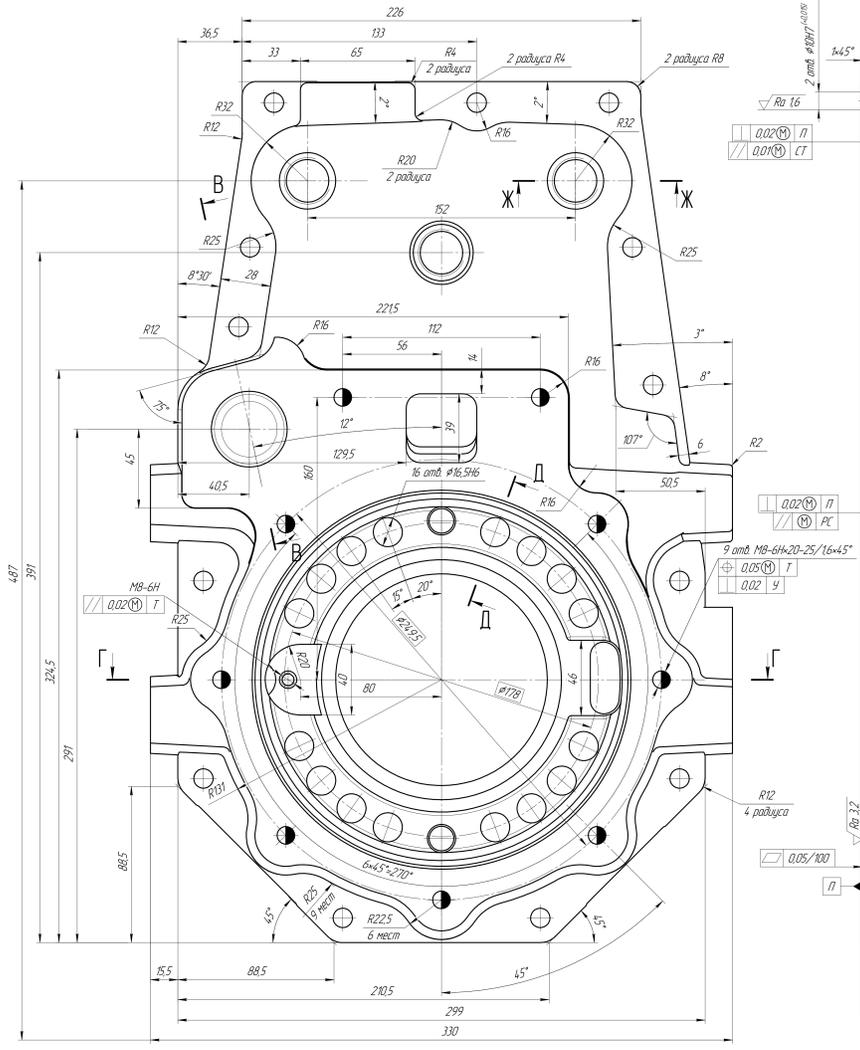
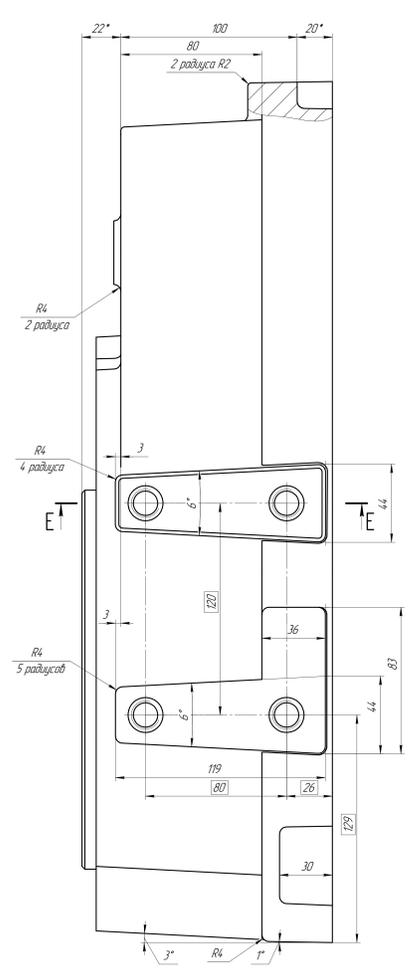

- 1 Допускается замена материала на отливку ВЧ 40, ВЧ 50 ГОСТ 7293-85
- 2 Точность отливки 11-0-0-12 ГОСТ 126645-85
- 3 207.255 НВ. Отливку подвергнуть искусственному старению.
- 4 Литевые уклоны по ГОСТ 3212-92
- 5 Неуказанные литевые радиусы - 4-12 мм
- 6 \* Размеры для справок
- 7 Общие допуски на линейные размеры по ГОСТ 30893.2 Н14, н14, н14/2
- 8 Общие допуски на угловые размеры и припускные марки по ГОСТ 30893.1 - в
- 9 Общие допуски формы и расположения - по ГОСТ 30893.2 - К
- 10 Неуказанная шероховатость фасок и отв - Rz 50
- 11 Покрытие: неокрашенный лакокрасочный материал АС-1247, 3Х/12. Эмаль АС-1247 ТУ 6-10-2092-2002
- 12 Маркировка товарный знак завода-изготовителя шрифтом 10-Тр3 ГОСТ 26.008-85 вышуклым высотой 16 мм

| F687724-01  |           | Корпус |       |
|-------------|-----------|--------|-------|
| Исполнитель | Проверен  | Дата   | 37.77 |
| Лист        | Экземпляр | Кол-во | 11    |
| Кол-во      | 1         | Кол-во | 7     |
| Исполнитель | Проверен  | Дата   | 37.77 |
| Лист        | Экземпляр | Кол-во | 11    |
| Кол-во      | 1         | Кол-во | 7     |