

НДСА.851.01.02.00.02

√ Ra 3,2

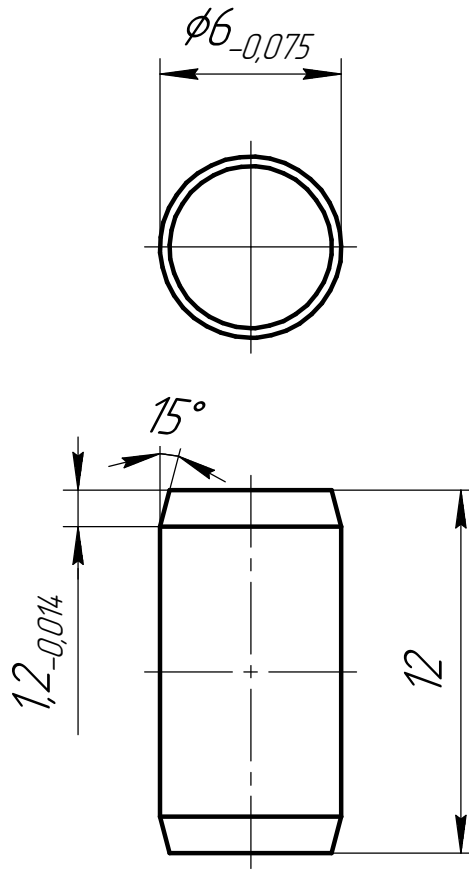

1 Неуказанные предельные отклонения H12, h12, $\pm \frac{IT12}{2}$.

2 На поверхностях не допускается наличие царапин и дефектов.

3 После завершения всех процессов обработки произвести очистку. После очистки голыми руками не прикасаться.

4 Поставка детали осуществляется в упаковке. Упаковка должна обеспечивать сохранность изделия от царапин и других механических повреждений.

НДСА.851.01.02.00.02

Штифт

АМ26 ГОСТ 4784-2019

Лит.	Масса	Масштаб
	0,2	4:1
Лист		Листов 1

ЭСТО

Перв. примен.

Справ. №

Подп. и дата

Инд. № дробл.

Взам. инв. №

Подп. и дата

Инд. № подл.

Изм.	Лист	№ докум.	Подп.	Дата
Разраб.		Васильева		17.11.2021
Пров.		Горностаев		
Т.контр.				
Н.контр.				
Утв.		Белецкий		