

14.0.1.127/178.10.044

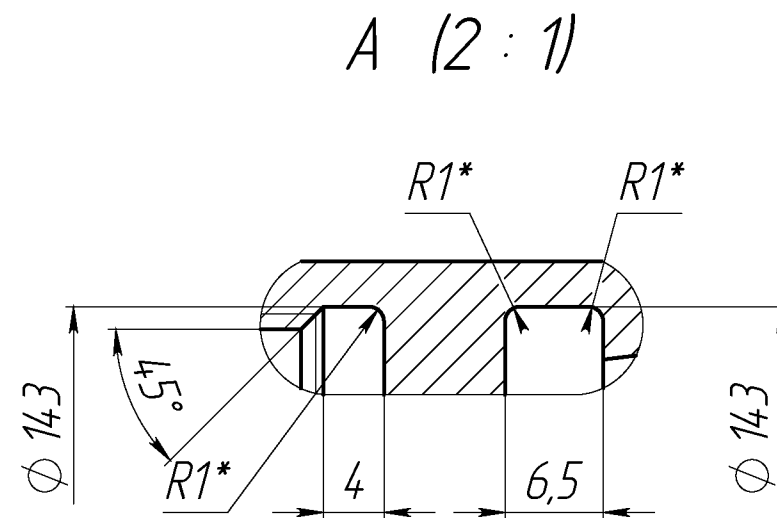
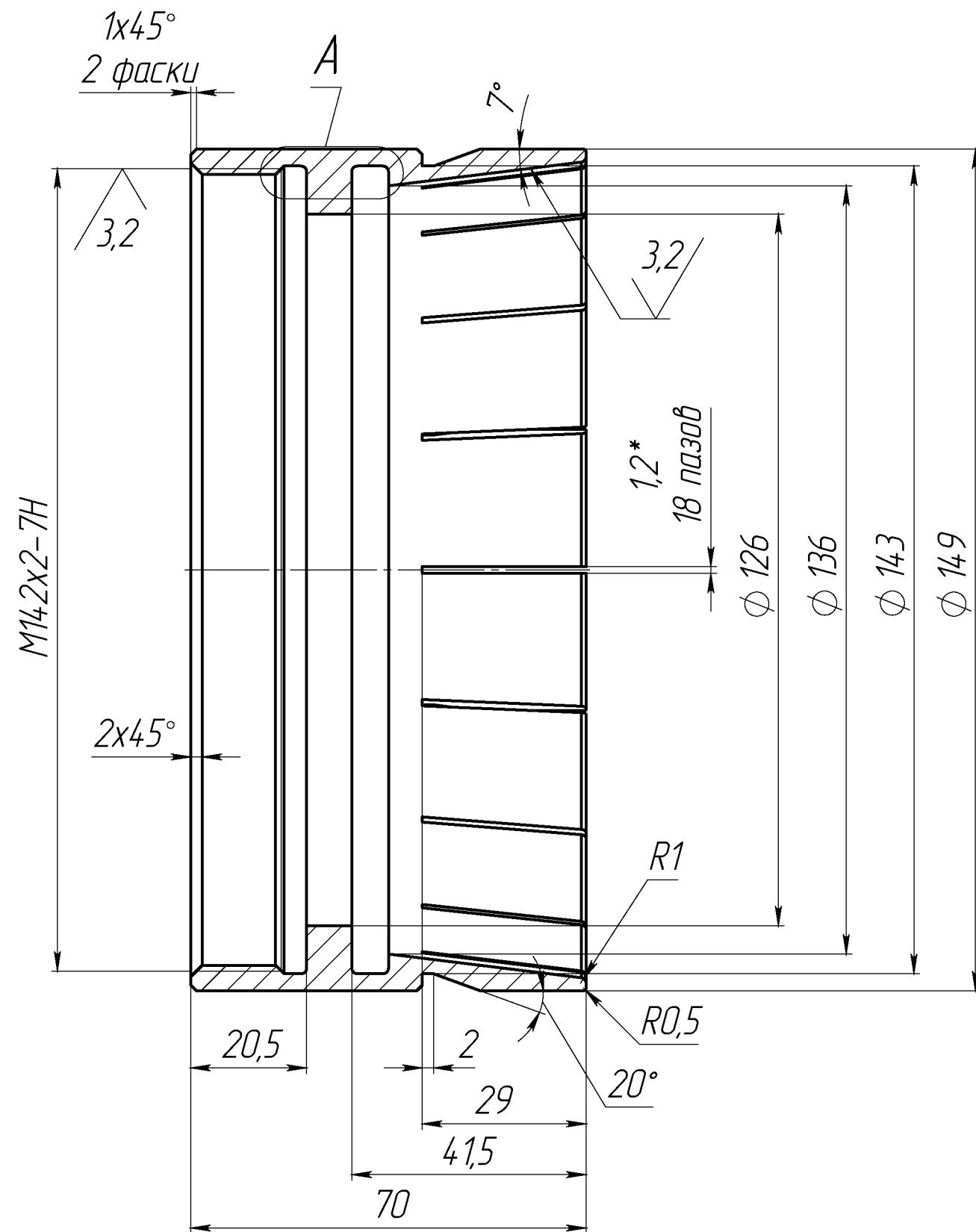
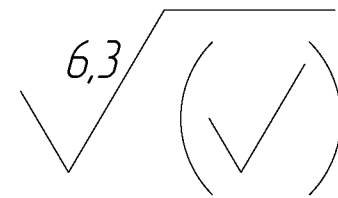

1. Отжечь.
2. H12, h12, ±IT12/2, ±AT16/2.
3. *Размеры обеспечить инструментом.
4. Острые кромки притупить радиусом R0,1 мм.
5. Наличие заусенцев не допускается.
6. Покрытие Хим. Фос. прм ГОСТ 9.306-85. Налет соли не допускается. Допускается замена на Хим. Окс. ГОСТ 9.306-85.
7. Маркировать обозначение на бирке.

Перв. применен.	Справ. №	Подп. и дата	Инв. № дубл.	Взам. инв. №	Подп. и дата	Инв. № подл.

14.0.1.127/178.10.044				
Изм.	Лист	№ докум.	Подп.	Дата
Разраб.	Обойма			
Пров.				
Т. контр.				
Н. контр.	Лит.			
Утв.	Масса			
Труба 152x14 ГОСТ 8732-78				
20 ГОСТ 8731-71				
Лист 1				
Листов 1				
Копировал				
Формат А3				