

130.2.127/178.10.007

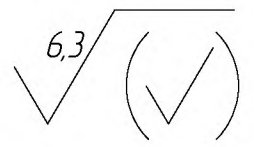

СЕЧЕНИЕ А-А

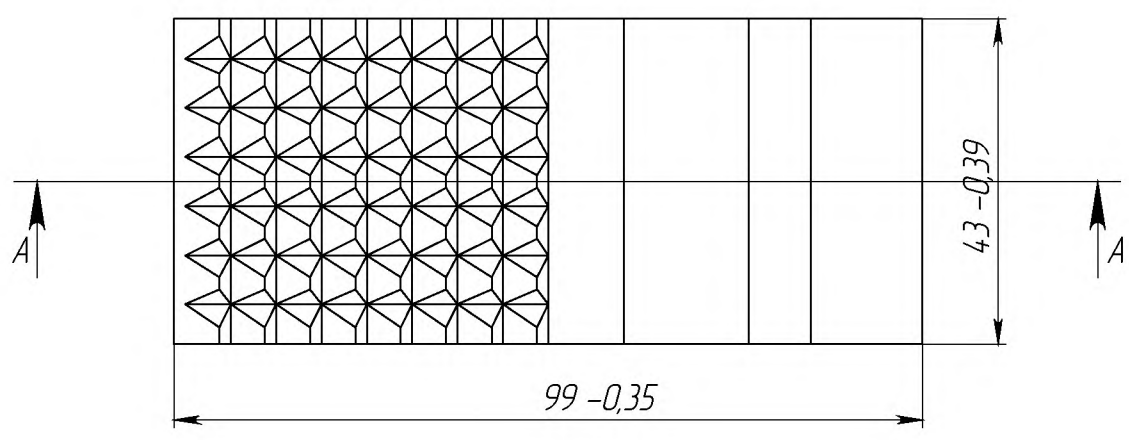
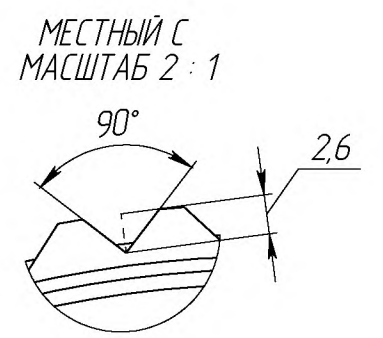
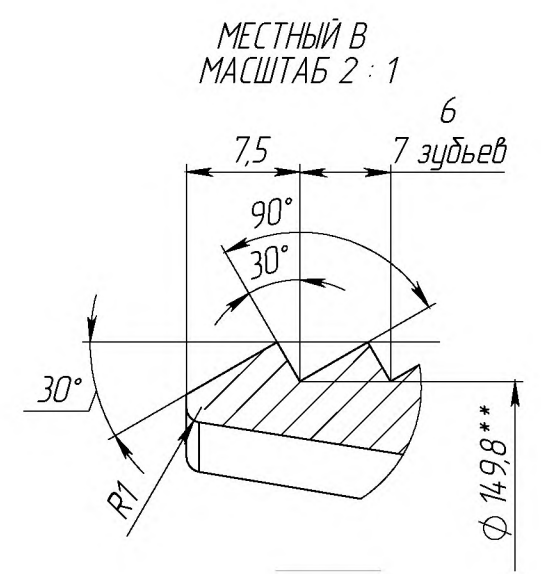
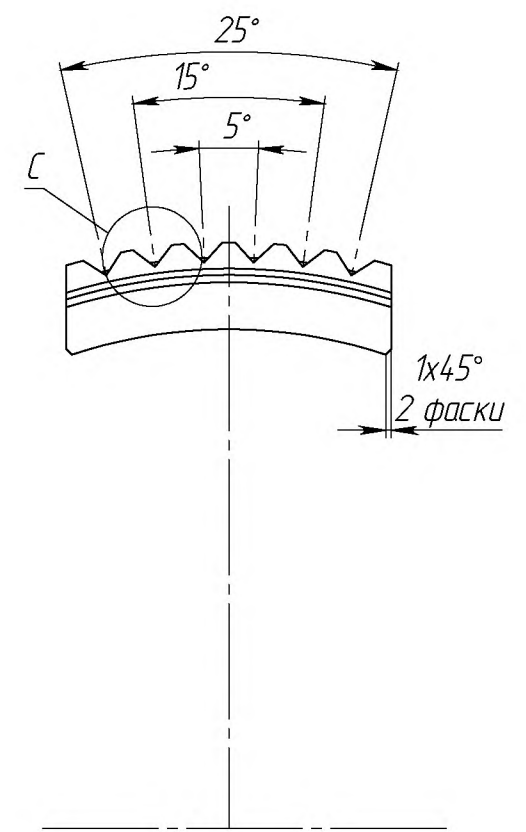
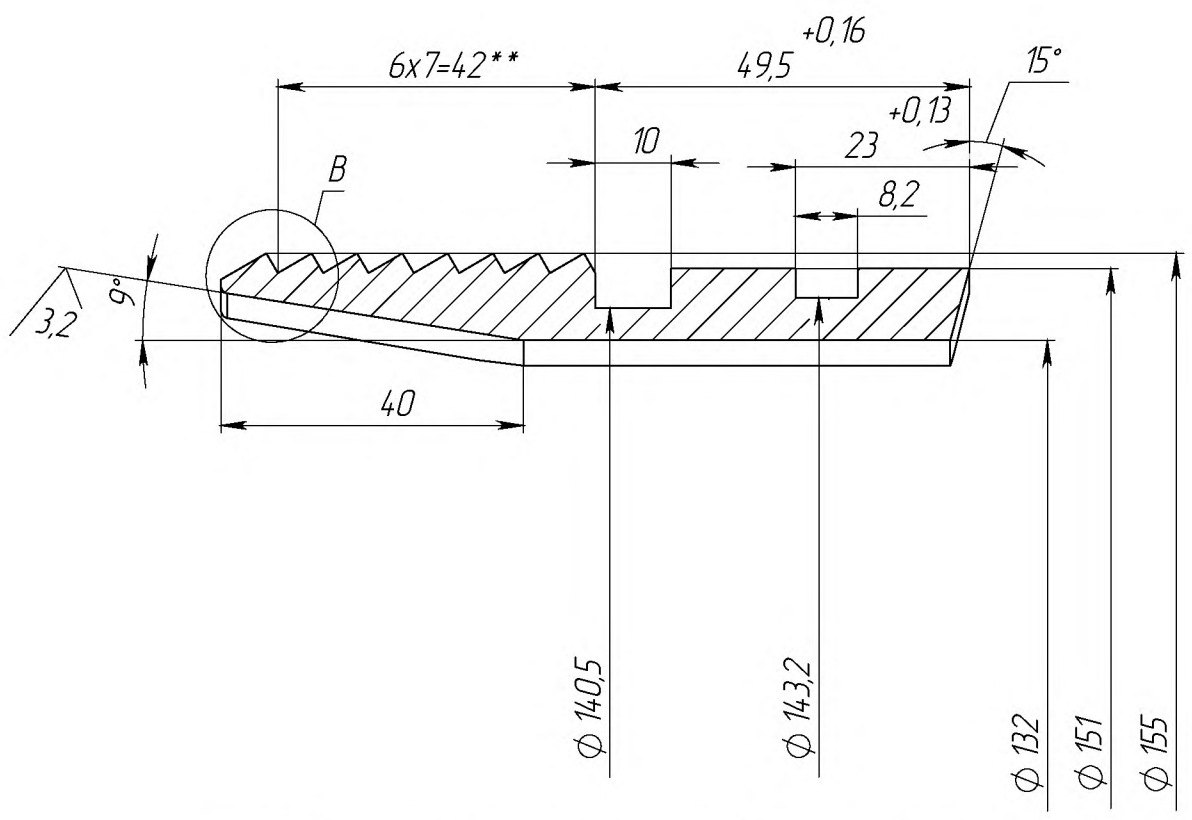

1. Цементировать $h=0,9...1,2$; 58...62 HRC.
2. H12, h12, $\pm IT12/2$, $\pm AT16/2$.
3. **Размеры для справок.
4. Покрытие Хим. Фос. прм ГОСТ 9.306-85. Налет соли не допускается. Допускается замена на Хим. Окс. ГОСТ 9.306-85.
5. Детали, полученные из одной заготовки, применять, упаковывать и маркировать номером заготовки совместно.
6. Маркировать обозначение на бирке.

Перв. примен. Справ. № Подп. и дата Взам. инв. № Инв. № дубл. Подп. и дата Инв. № подл.

					130.2.127/178.10.007			
Изм.	Лист	№ докум	Подп.	Дата	Плашка	Лит.	Масса	Масштаб
Разраб.							0,25	1:1
Проб.						Лист		Листов 1
Т.контр.								
Н.контр.					Труба	159x16 ГОСТ 8732-78 Б 20X ГОСТ 8731-74		
Утв.								