

НДСА.876.00.00.00.04

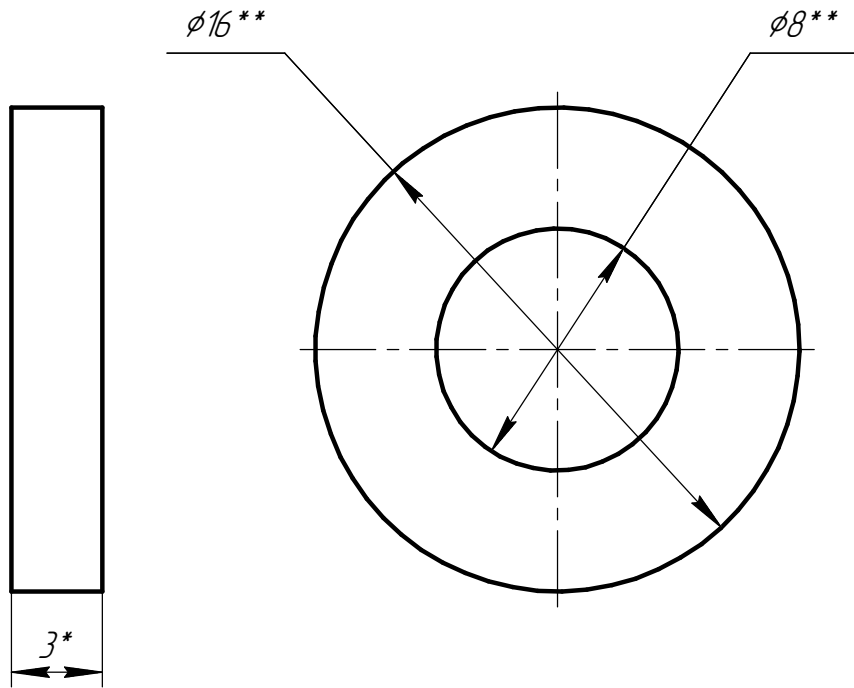

1. * Размер для справок
2. ** Размеры обеспечиваются инструментом
3. Неуказанные предельные отклонения Н14, н14, $\pm \frac{IT14}{2}$.

Перв. примен.					НДСА.876.00.00.00.04			
Справ. №								
Подп. и дата					НДСА.876.00.00.00.04			
Инв. № дубл.								
Взам. инв. №					Уплотнение			
Подп. и дата								
Инв. № подл.	Изм.	Лист	№ докум.	Подп.	Дата	Лит.	Масса	Масштаб
							0	4:1
	Проб.		Горностаев П.А.			Лист		Листов
	Т.контр.							
	Н.контр.					ЭСТО		
	Утв.		Белецкий В.Е.		Пластина - 3 ТУ 38.105116-81			