

Д-Д

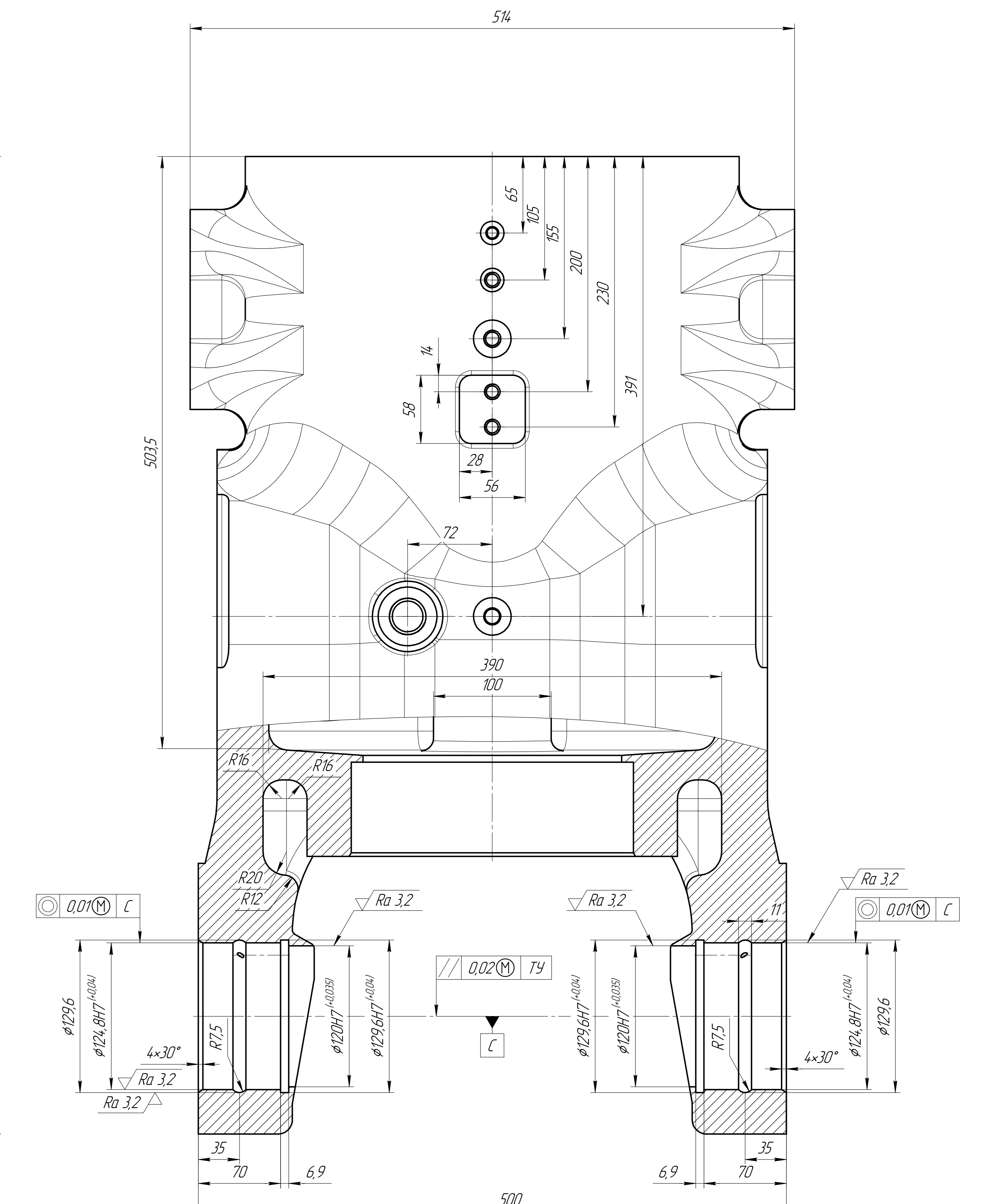

A(2:1)

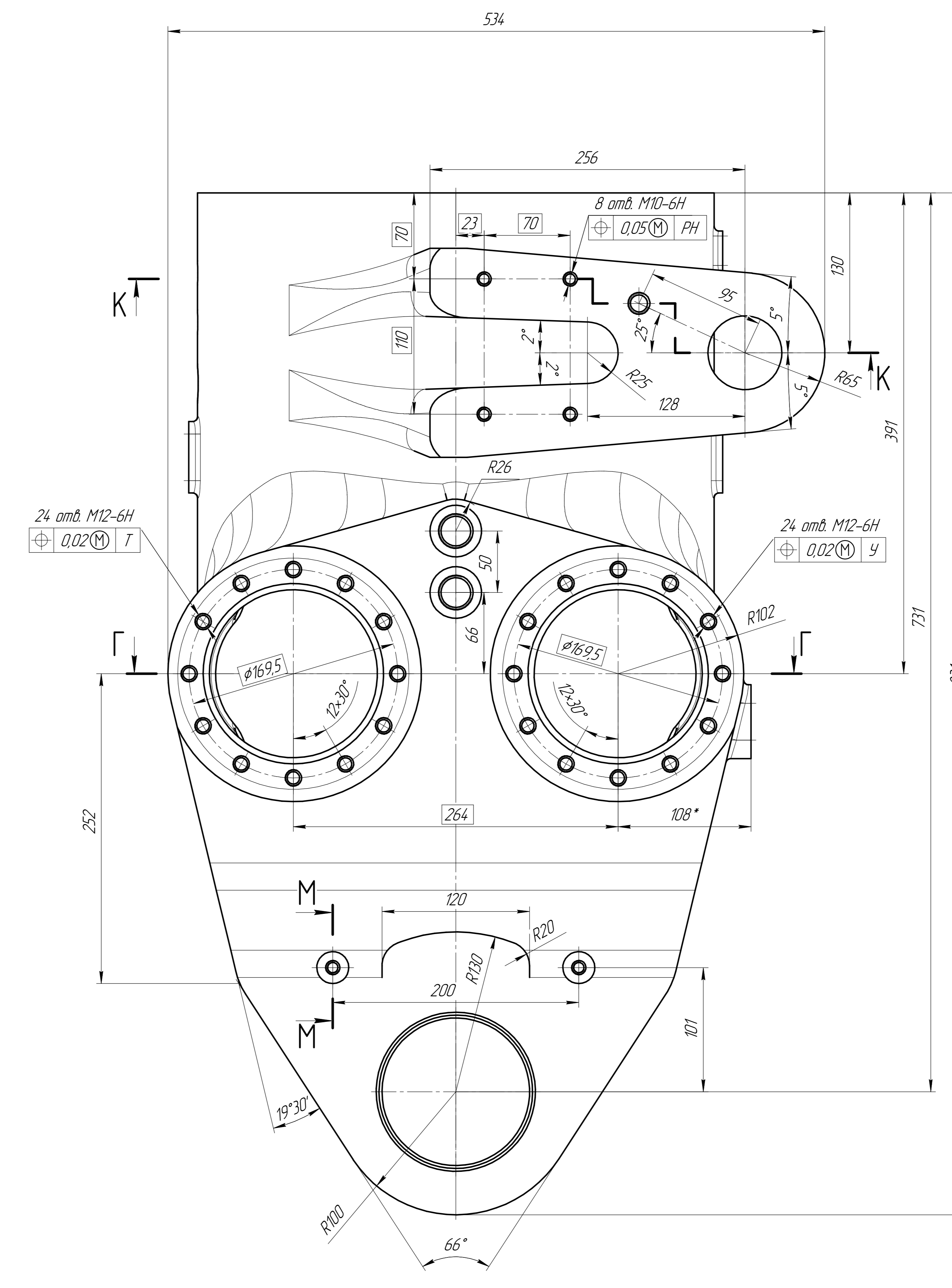
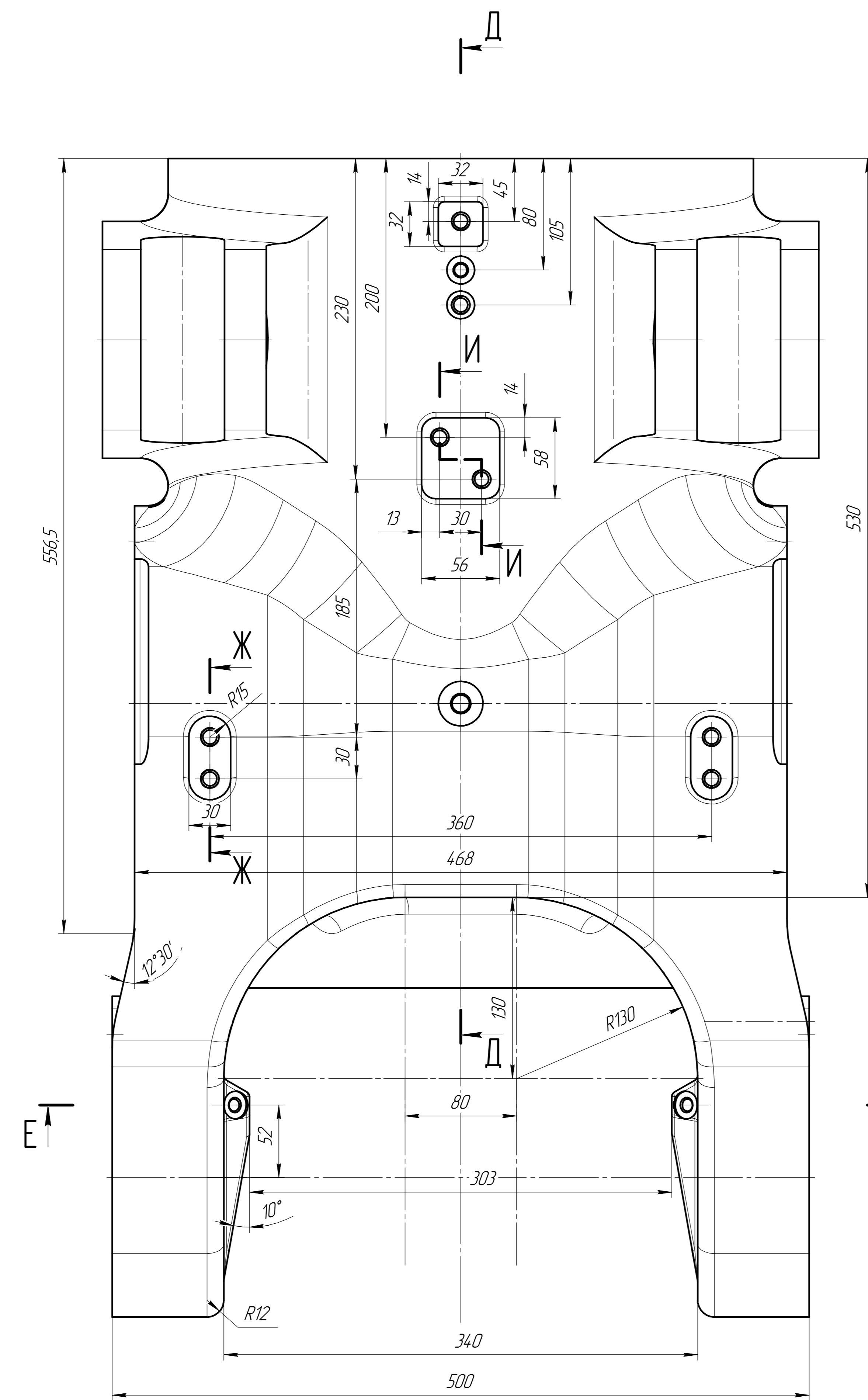
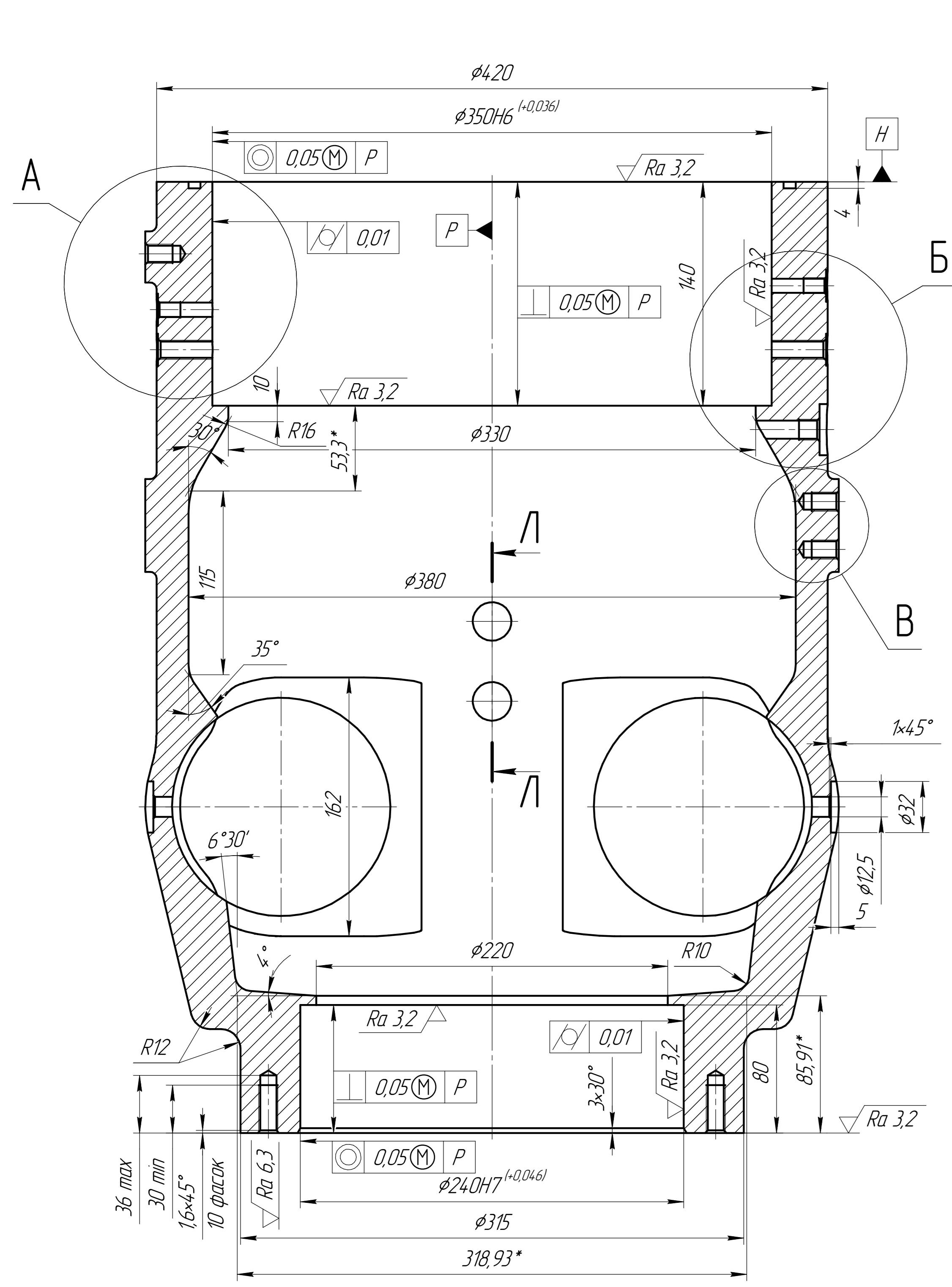
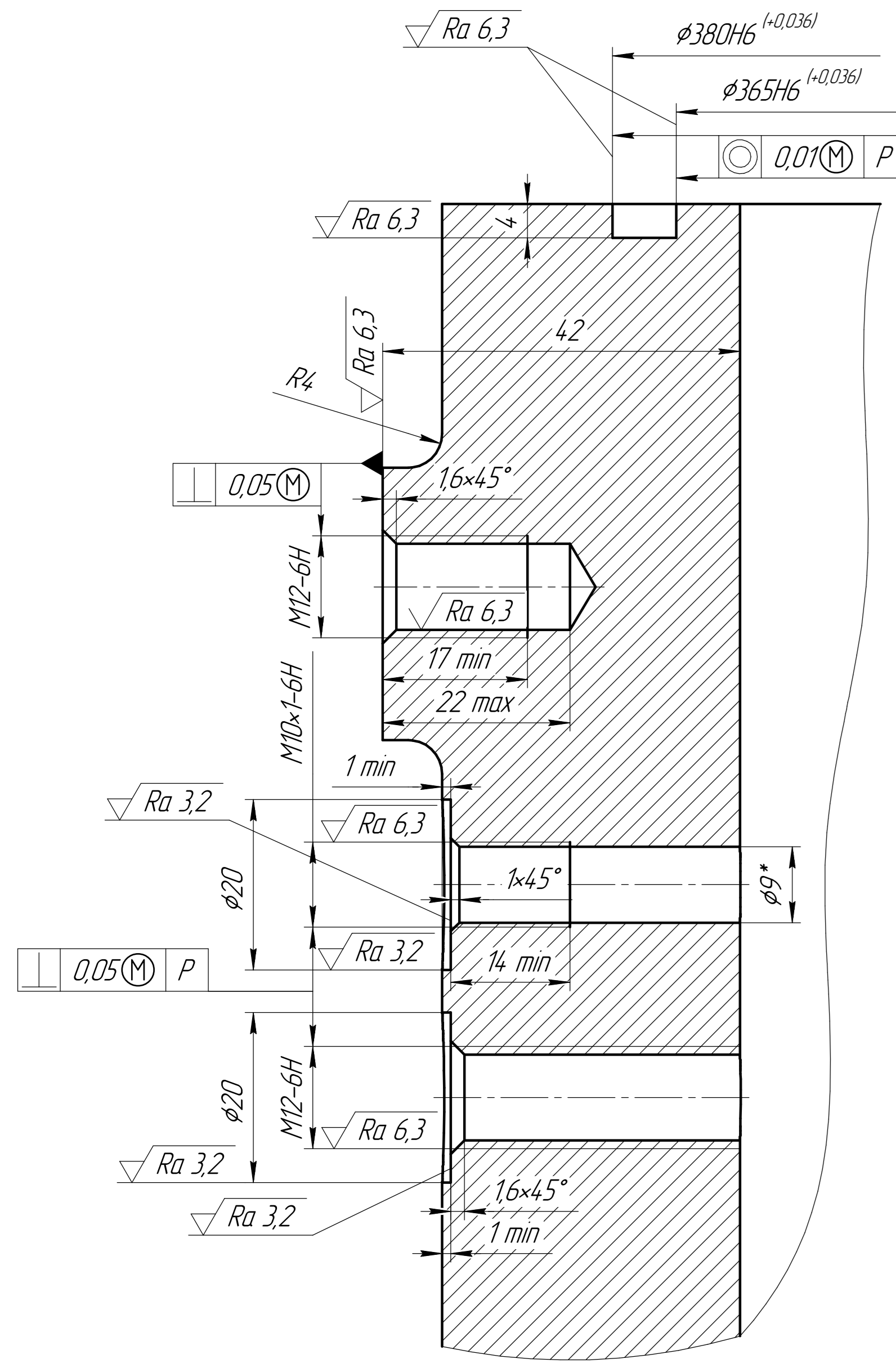

Ж-Ж(1:1)

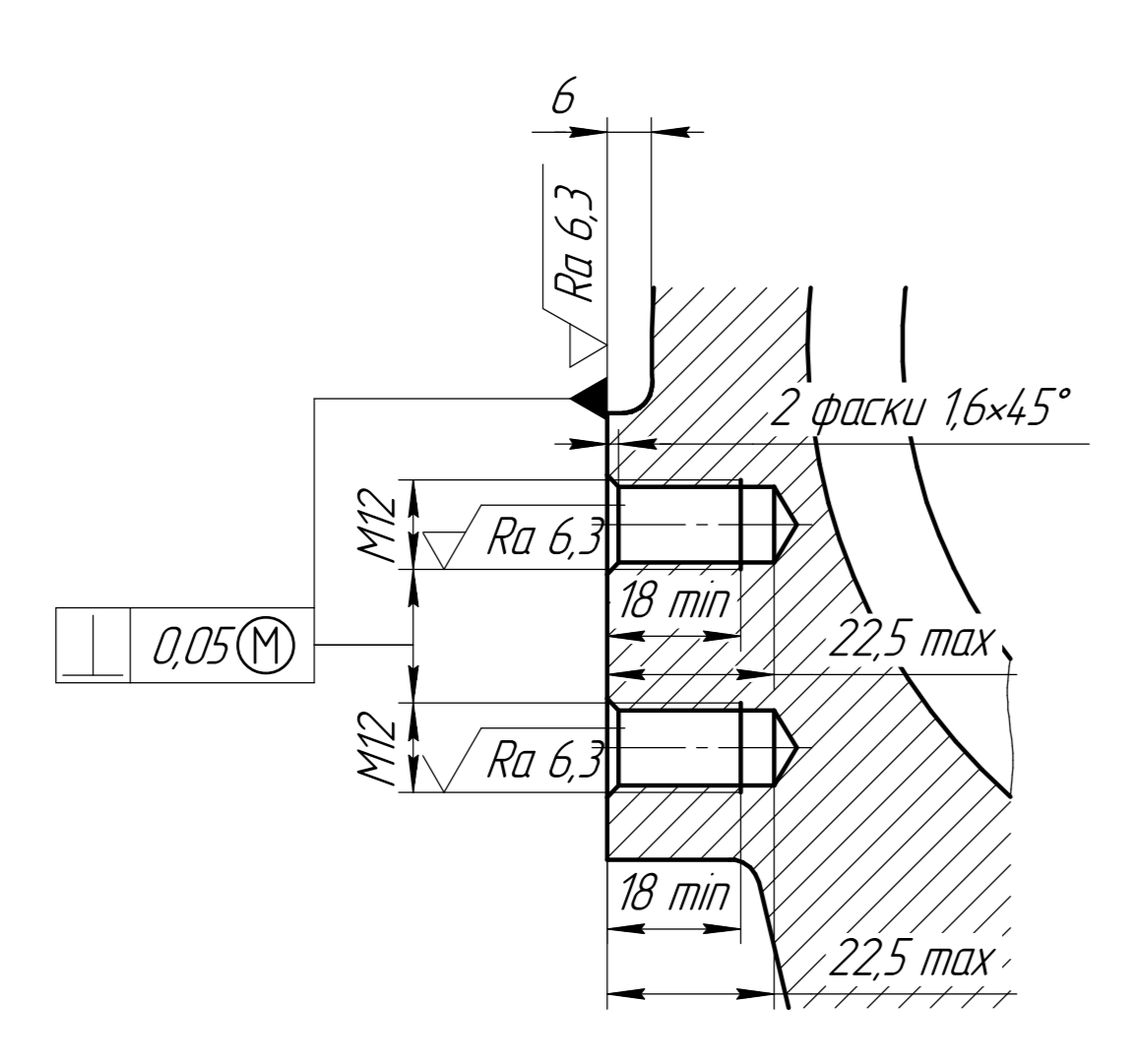

E-E

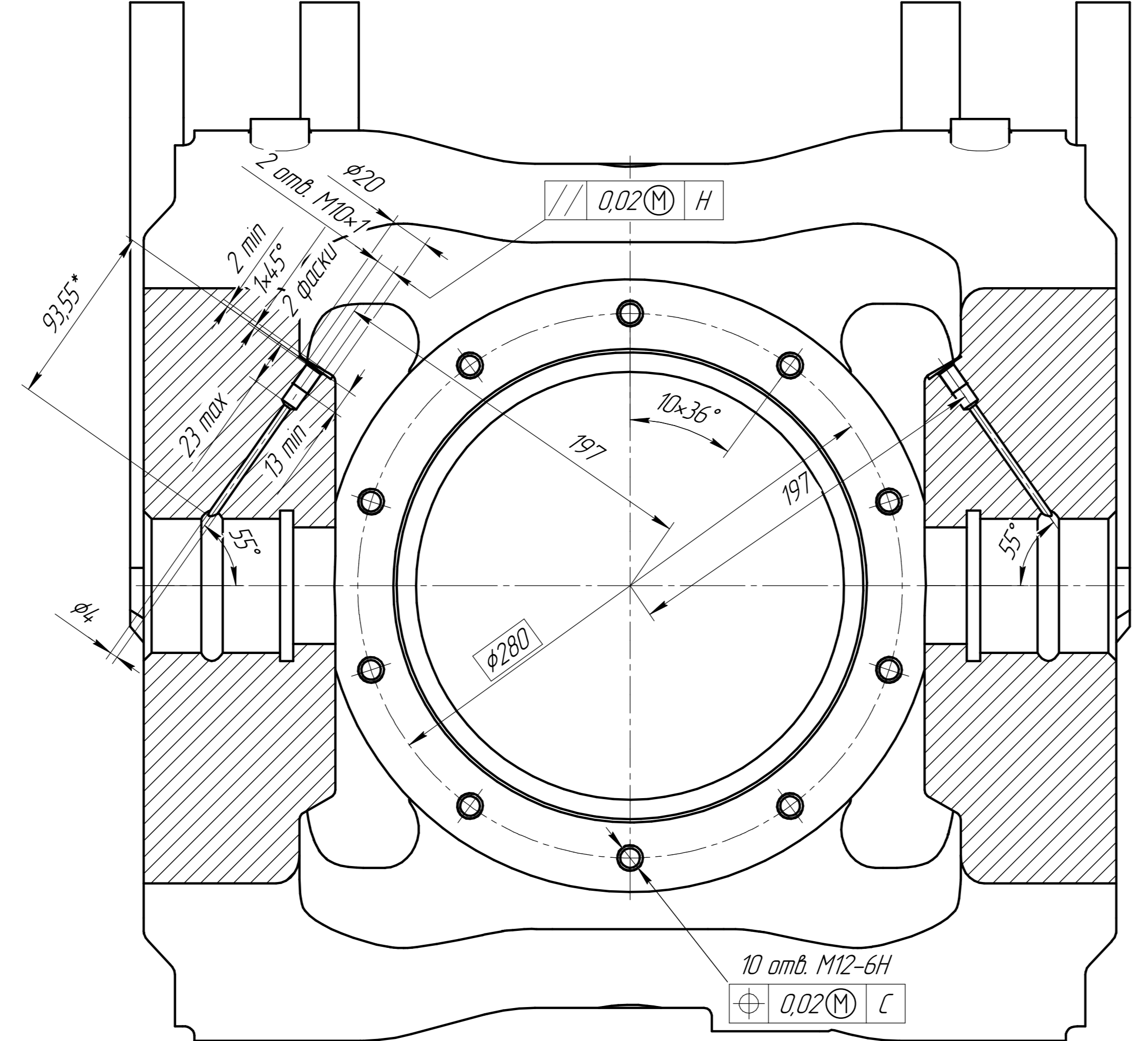

Б(2:1)

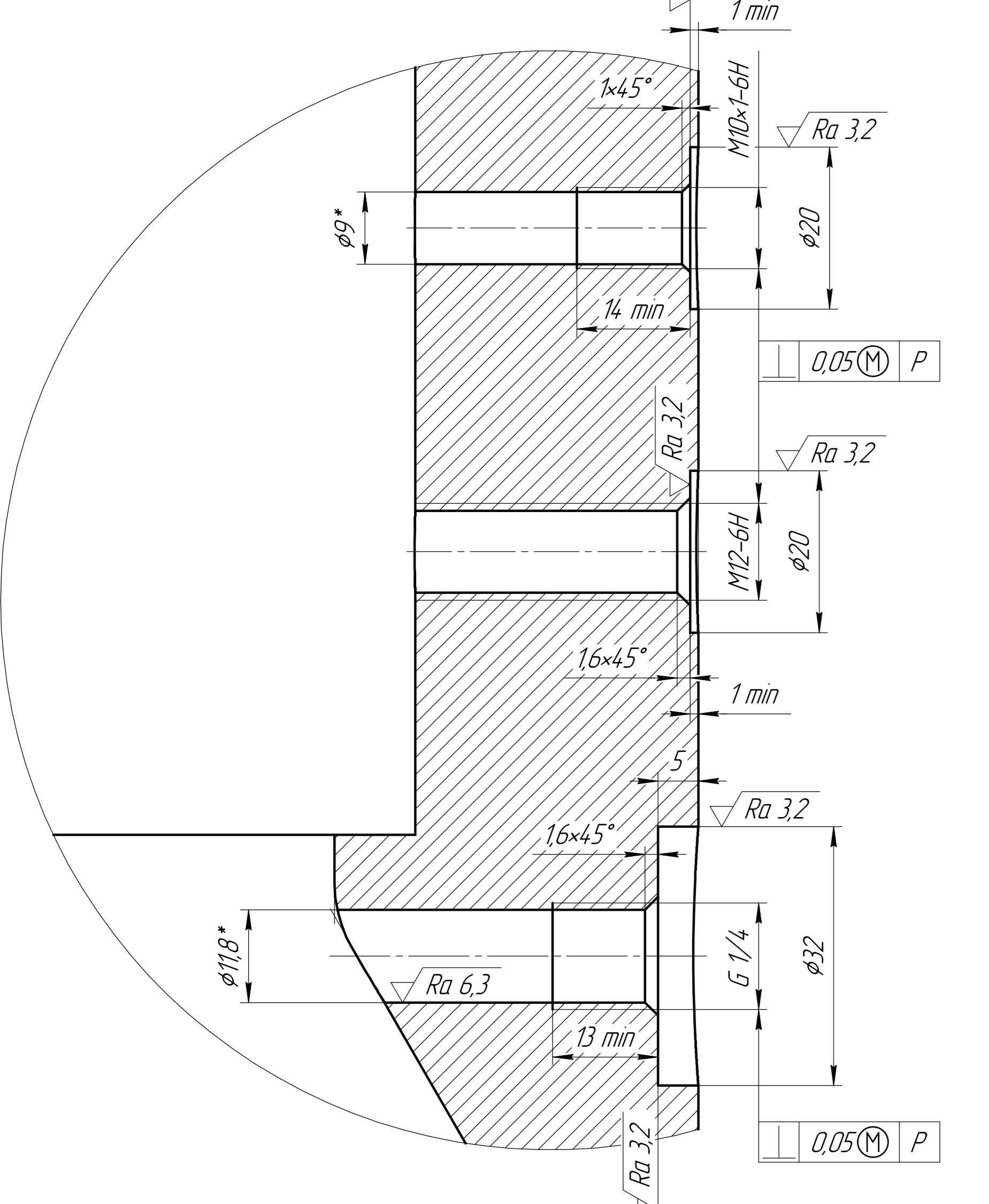

В(2:1)

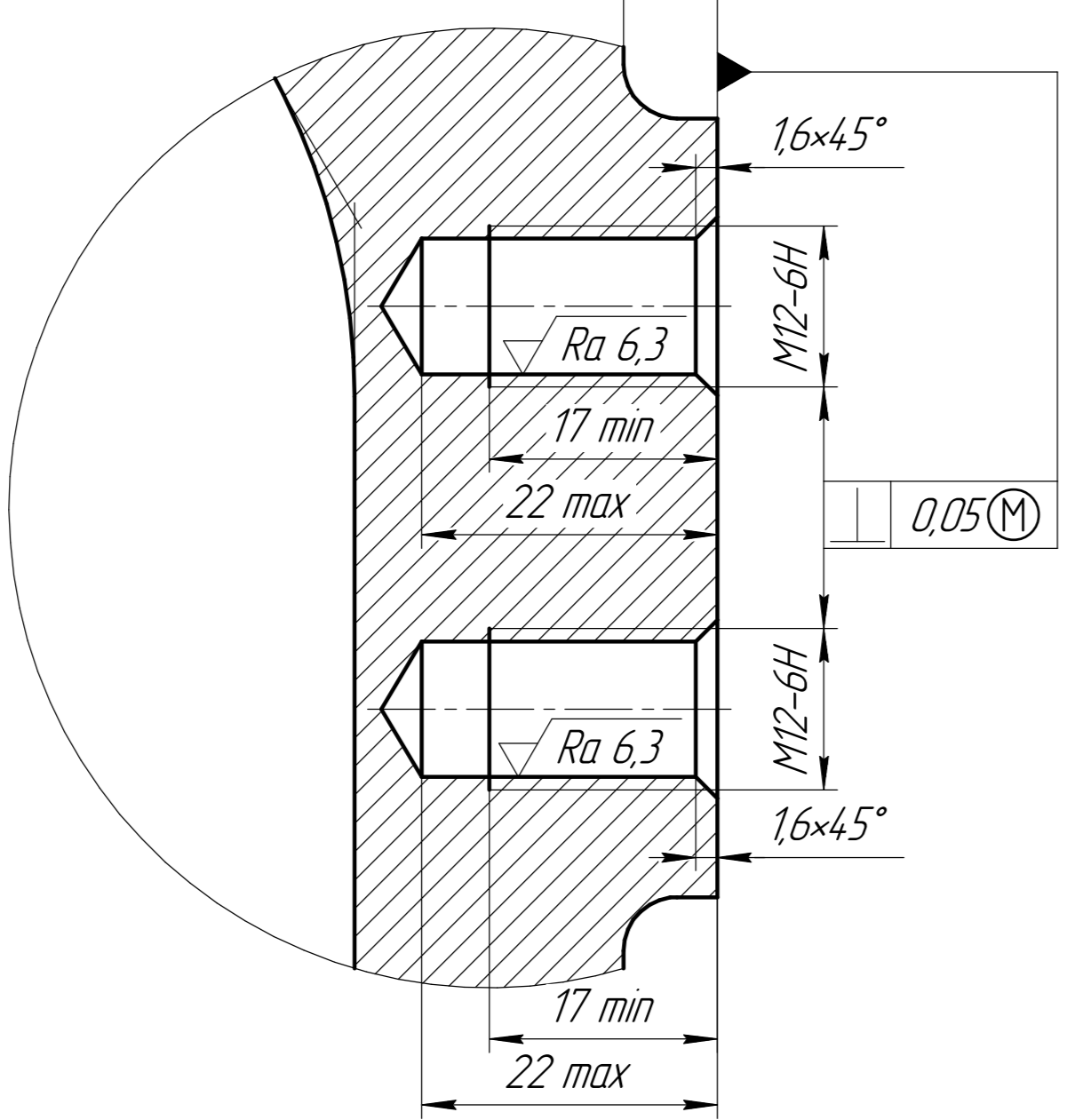

Л-Л(1:1)

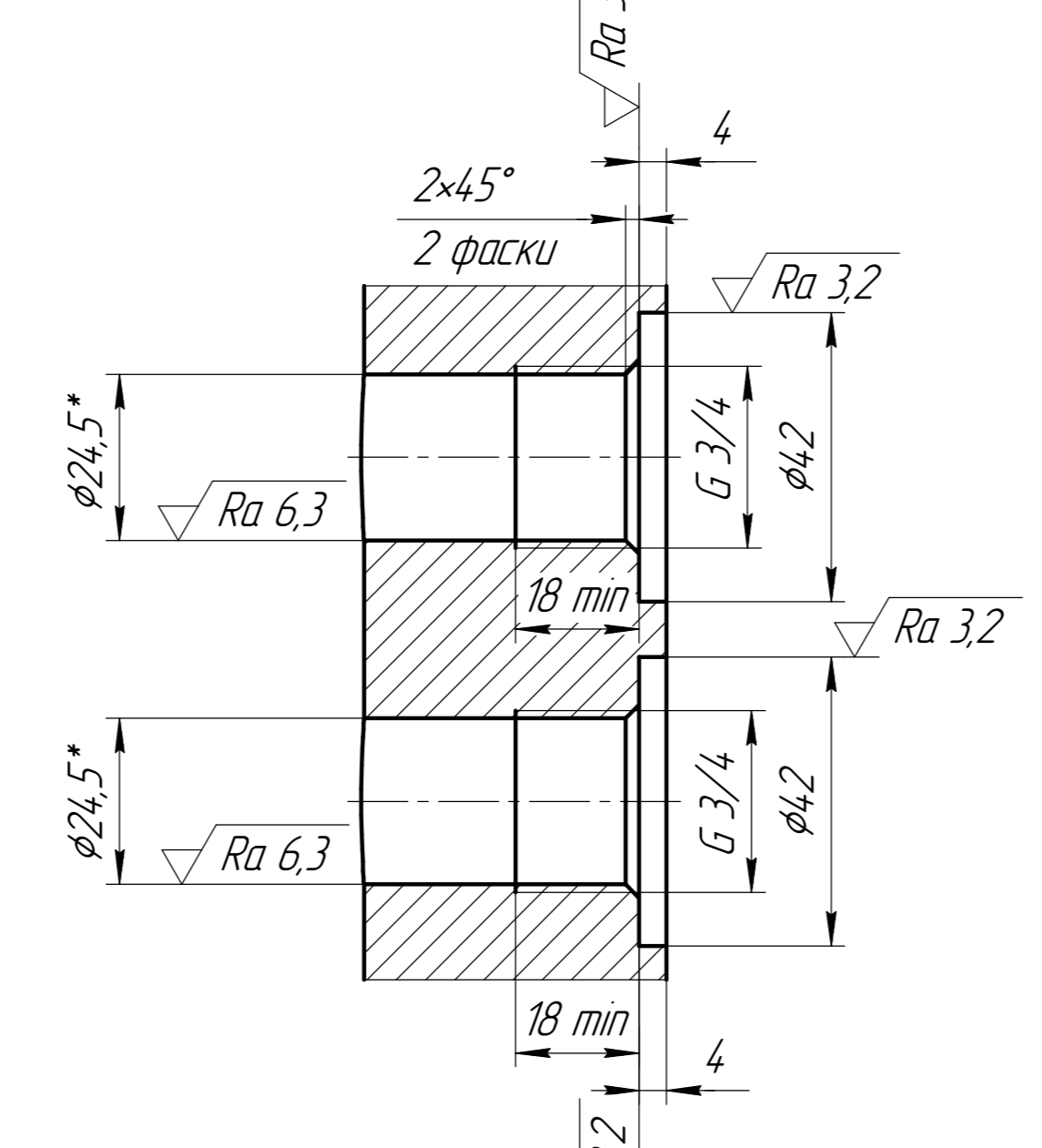

И-И(1:1)

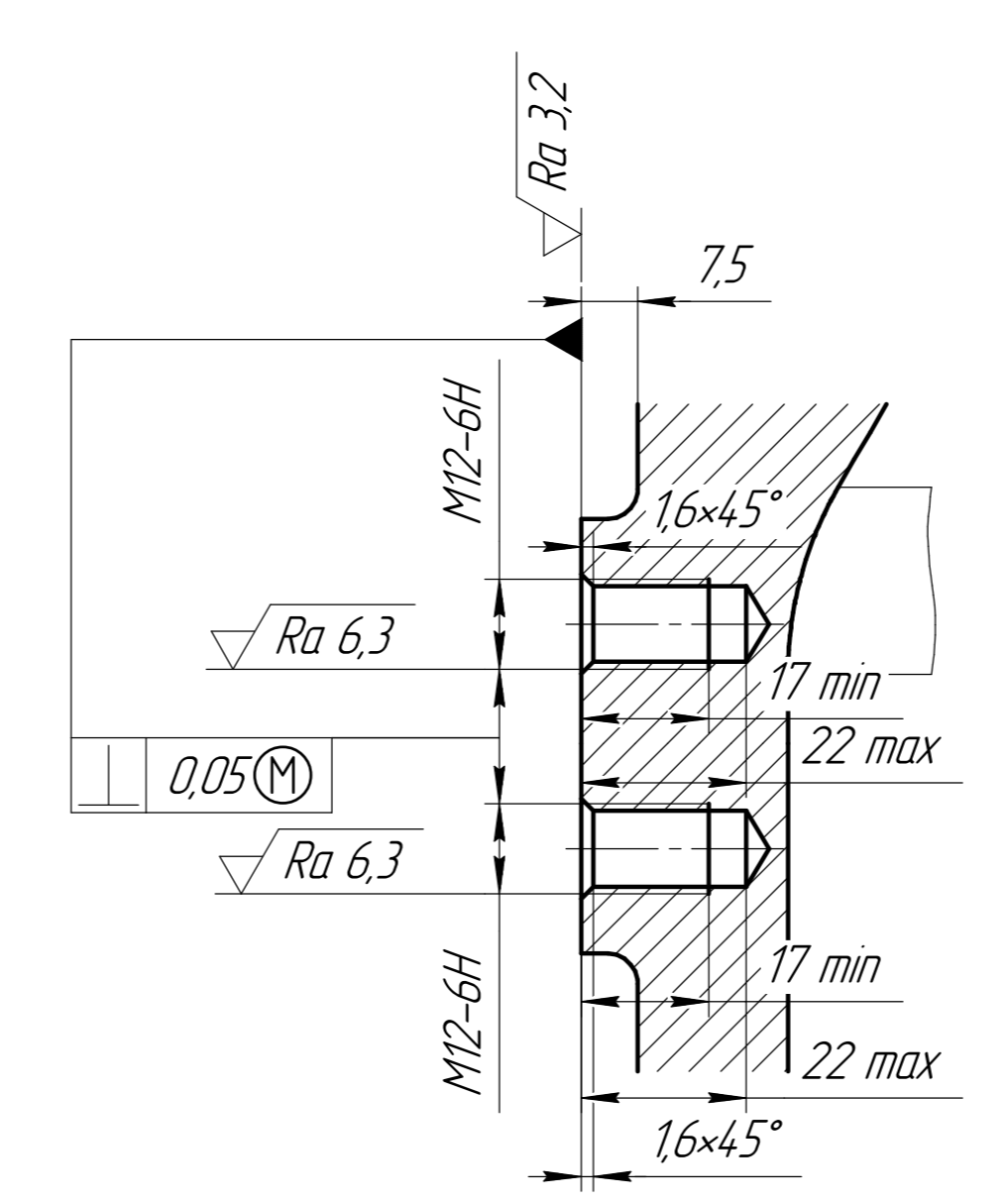

М-М(1:1)

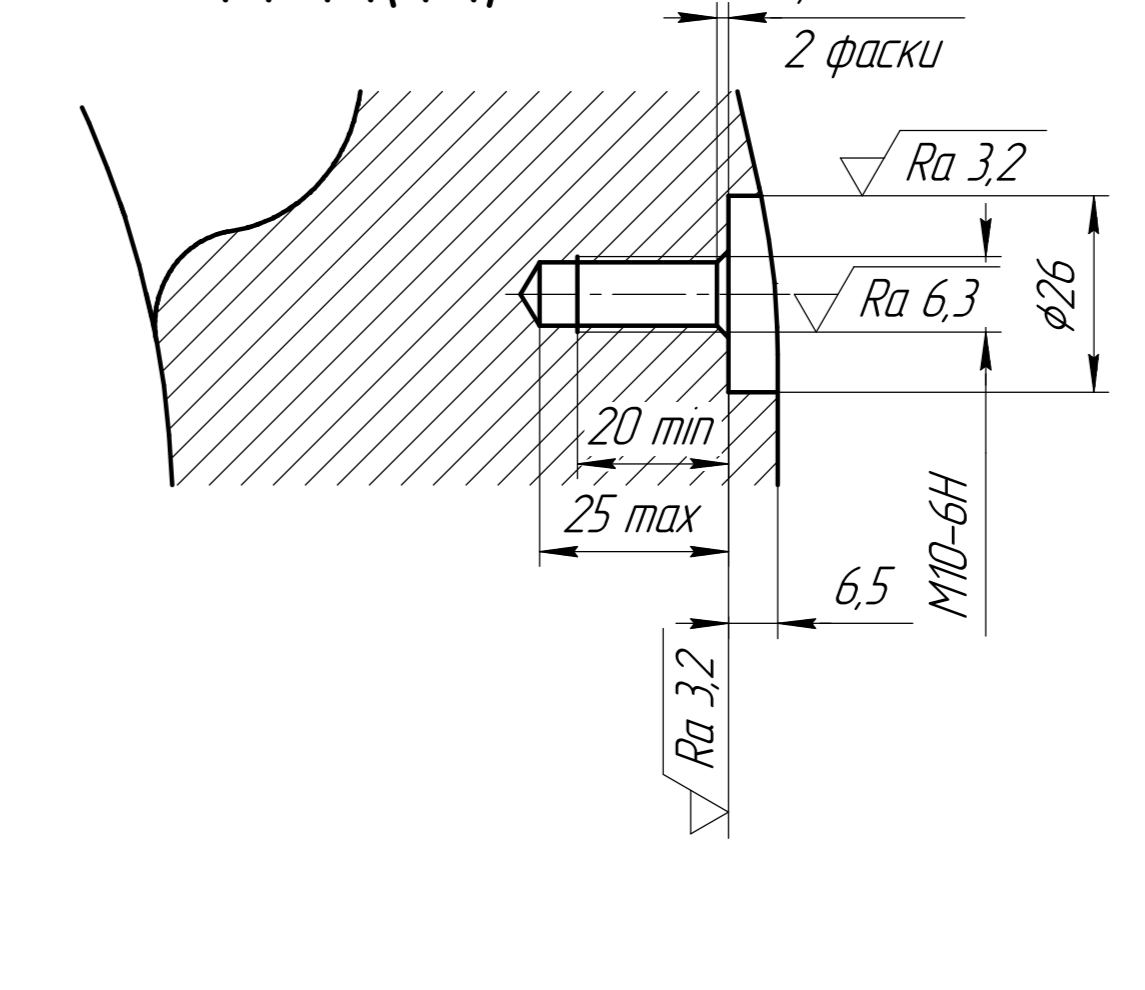

- 1 Допускается замена материала на отливку 20ХГСА ГОСТ 21357-87.
- 2 Точность отливки 11-0-0-12 ГОСТ 26645-85.
- 3 14.0.2008В. Отливку подвергнуть искусственному старению.
- 4 Лительные уклоны по ГОСТ 1212-92.
- 5 Неуказанные лительные радиусы - 4-12 мм.
- 6 * Размеры для справок.
- 7 Общие допуски на линейные размеры по ГОСТ 30893.1 Н4, Н4, ±.
- 8 Общие допуски на целые размеры и притупленные кромки по ГОСТ 30893.1 -.
- 9 Общие допуски формы и расположения - по ГОСТ 30893.2 - К.
- 10 Неуказанная шероховатость фланцев и отъ - $Ra 3.2$.
- 11 Покупателем недовыработанный павертин АС-124.7 5X/12 Эталон АС-124.7 1У 6-10-2092-2002.
- 12 Маркировка товарный знак завода-изготовителя шрифтом 10-Пр3 ГОСТ 26.008-85 Выступом высотой 16 мм.

F706295M			
Исполн.	Провер.	Датум	Версия
Базд		318.5	12
База			
[Пользователь] (по ГОСТ 21357-87) ООО УМКОНИТ			
Листов 1			