

ПКИ-015.710-М-01 СБ

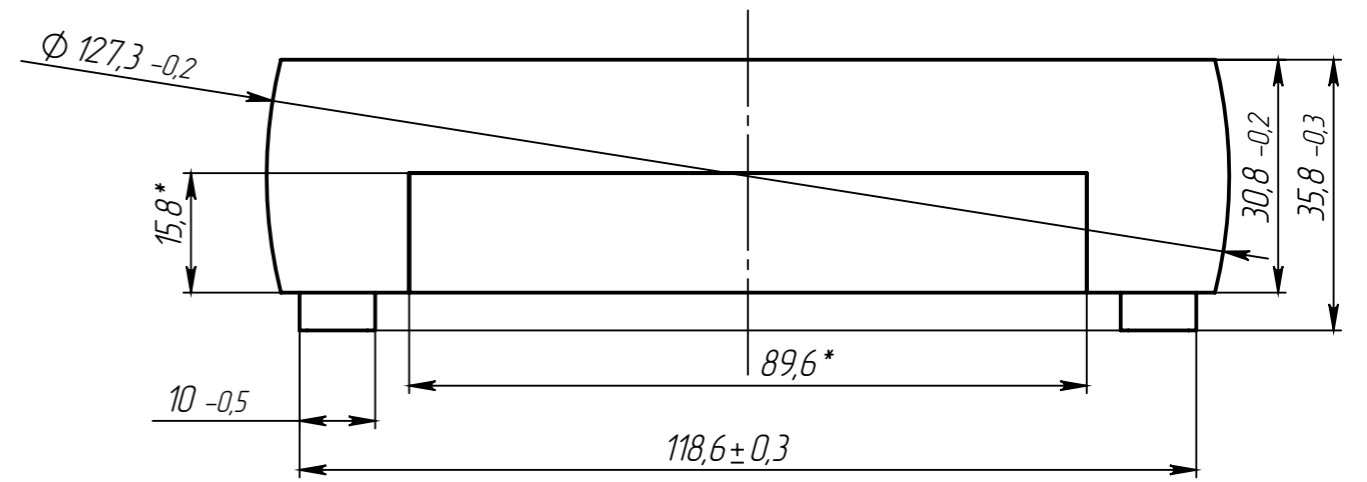

Изометрия

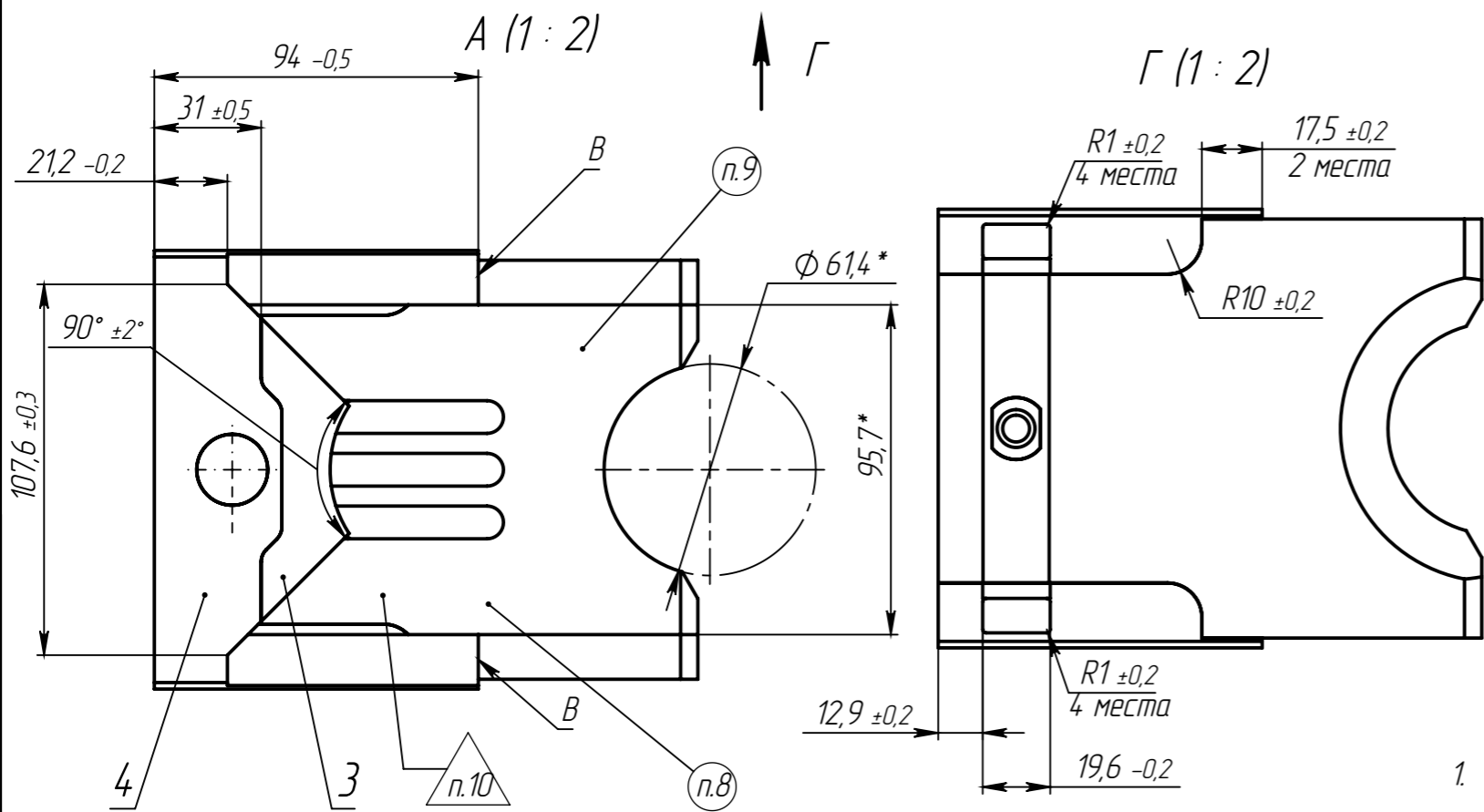
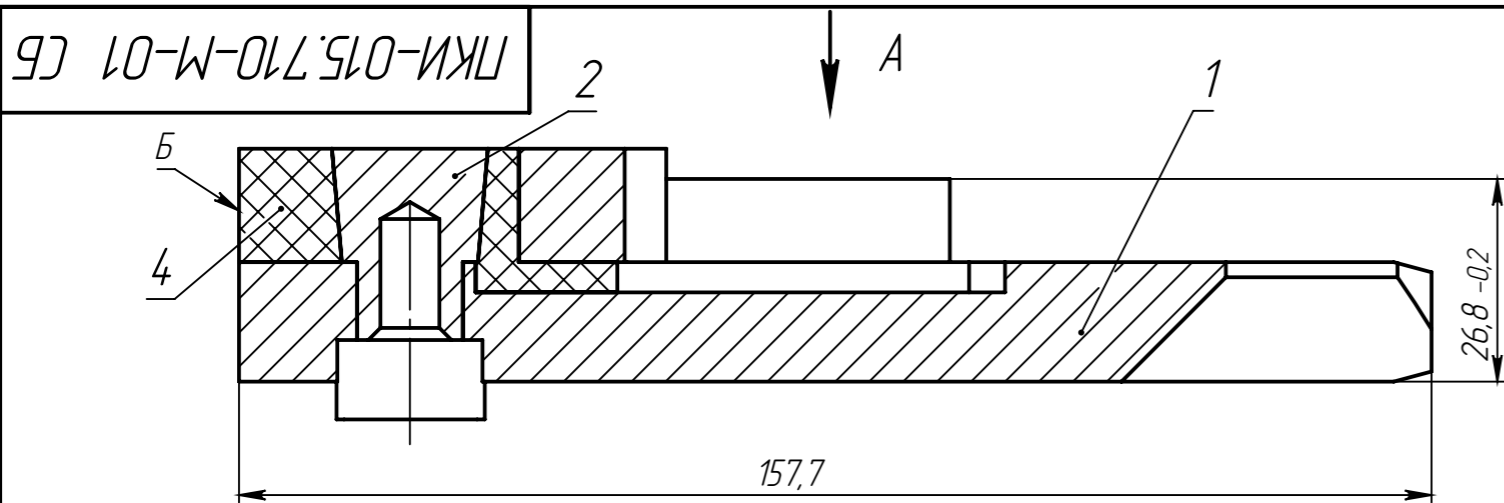
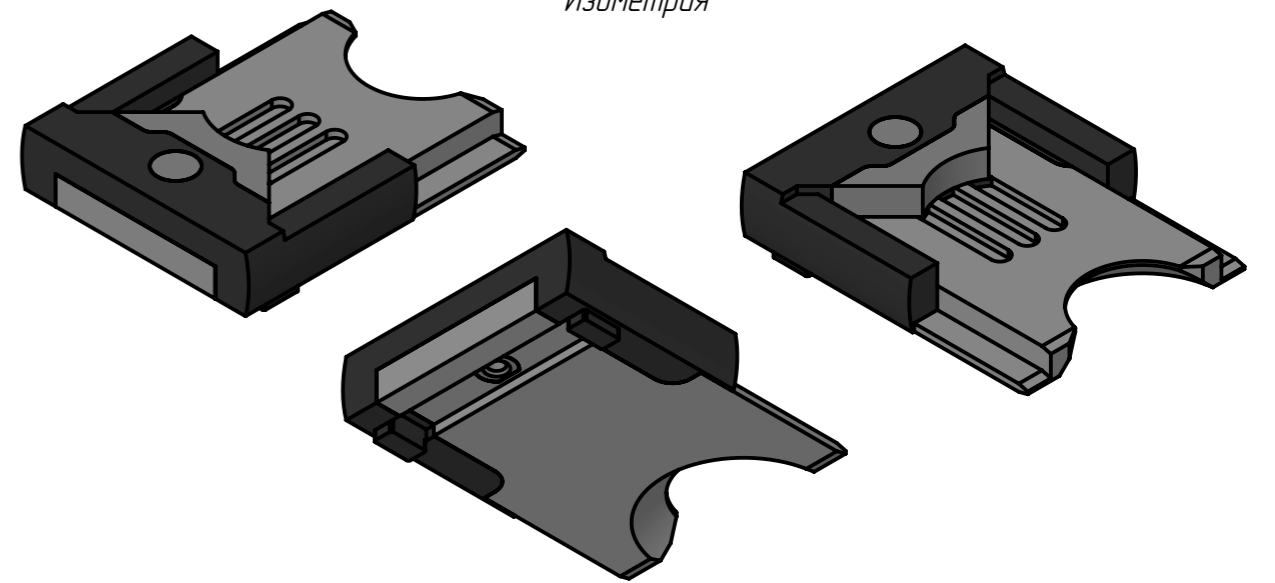

1. Технические характеристики резины поз. 4 :  
 - Твердость по Шору, шкала А: 70...80;  
 - Температура хрупкости не выше минус 50 °С;  
 - Прочность крепления резины к металлу не менее 5 МПа.  
 \*Размеры для справок.
2. Уплотнение должно быть изготовлено в пресс-форме, шероховатость формообразующих поверхностей пресс-формы должна быть не более Ra0,32.
3. Не допускается отслоение смеси резиновой поз. 4 от ножа поз. 1.
4. По месту линии разъема пресс-формы допускается облой выступающий не более 1 мм, толщиной не более 0,5 мм.

6. Литники должны быть расположены на поверхности "Б". Литники должны быть срезаны, возвышения от среза литников должны быть не более 0,5 мм, усадочный прогиб на поверхности "Б" не более 1 мм.
7. Не допускаются линии разъема на передней поверхности "В".
8. Маркировать текст "ПКИ-015.710-М-01" устройством ударно-точечной маркировки, шрифтом высотой 3,5...4 мм на глубину 0,4...0,6 мм.
9. Маркировать информацию о заводе-изготовителе устройством ударно-точечной маркировки, шрифтом высотой 3,5...4 мм на глубину 0,4...0,6 мм. Информация о заводе-изготовителе должна состоять из месяца изготовления (2 цифры), года изготовления (2 последние цифры) и цифрового кода завода-изготовителя (3 цифры). Цифровой код заводу-изготовителю присваивается разработчиком. (Пример: 00.00.000).
10. Клеймить клеймом ОТК
11. Условия работы:  
 - рабочая среда: воздух, нефть, парафины, пластиковые воды, растворы хлорида кальция и натрия с объемным содержанием углекислого газа CO<sub>2</sub> и сероводорода H<sub>2</sub>S до 6% каждого (К2 по ГОСТ 13862-90).  
 - рабочая температура от минус 40 °С до + 50 °С.
12. При хранении и транспортировании оберегать от повреждений.

				<b>ПКИ-015.710-М-01 СБ</b>				
1	Изм.	ППК2-12-23	Касанов	17.11.23	Лит.	Масса	Масштаб	
Изм/Лист	№ док.	Подп.	Дата	<b>Нож-уплотнитель</b> Сборочный чертёж			1.9	1:1
Разраб.	Метляков							
Проб.	Семенов						Лист 1	Листов 2
Т.контр.							 <b>ООО "ТСИ"</b>	
Н.контр.								
Согл.	Самолов		08.02.24					
Утв.	Каделев							

