

Заходный участок под углом 5°

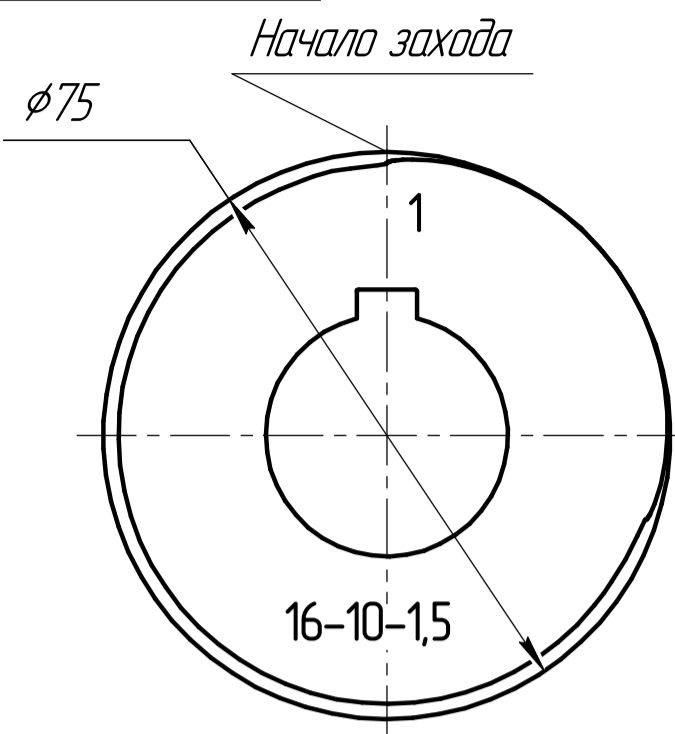

Изометрия

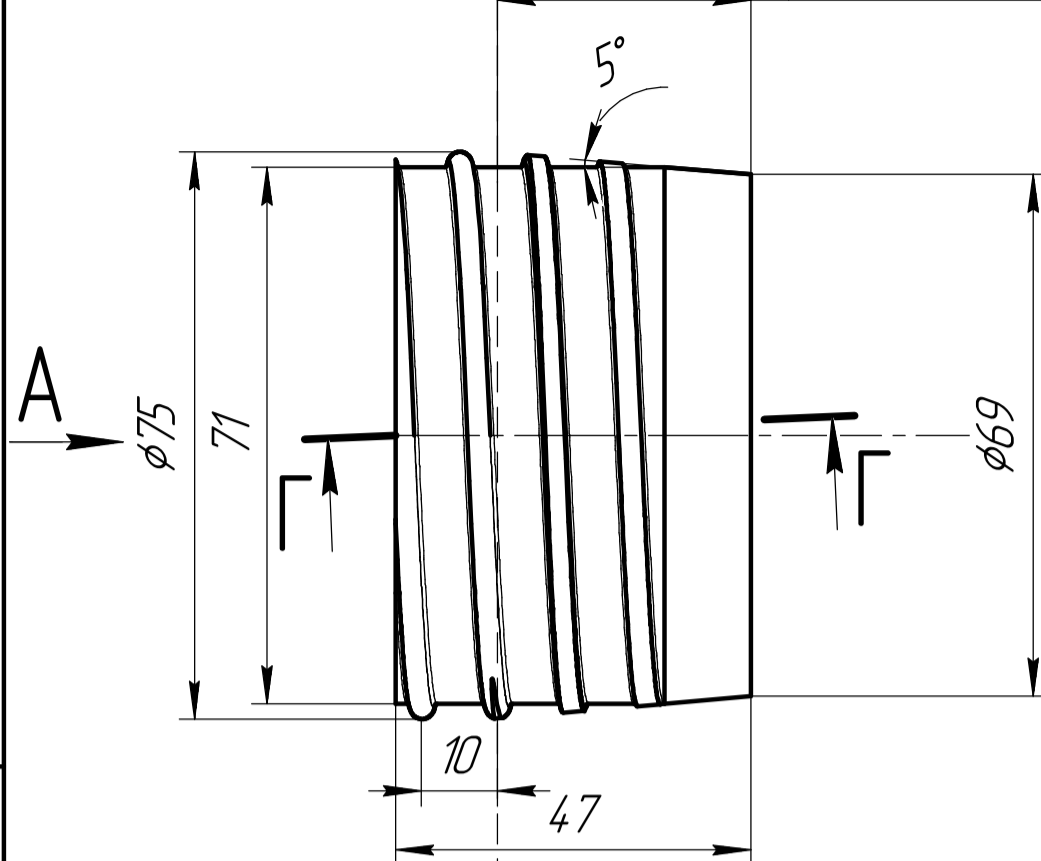
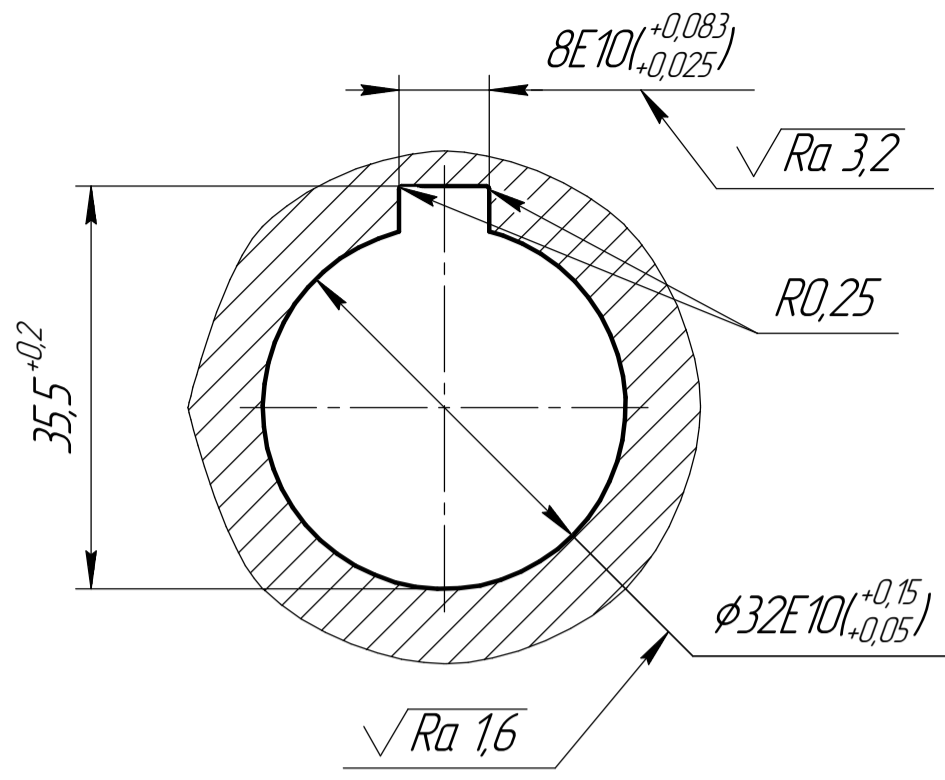
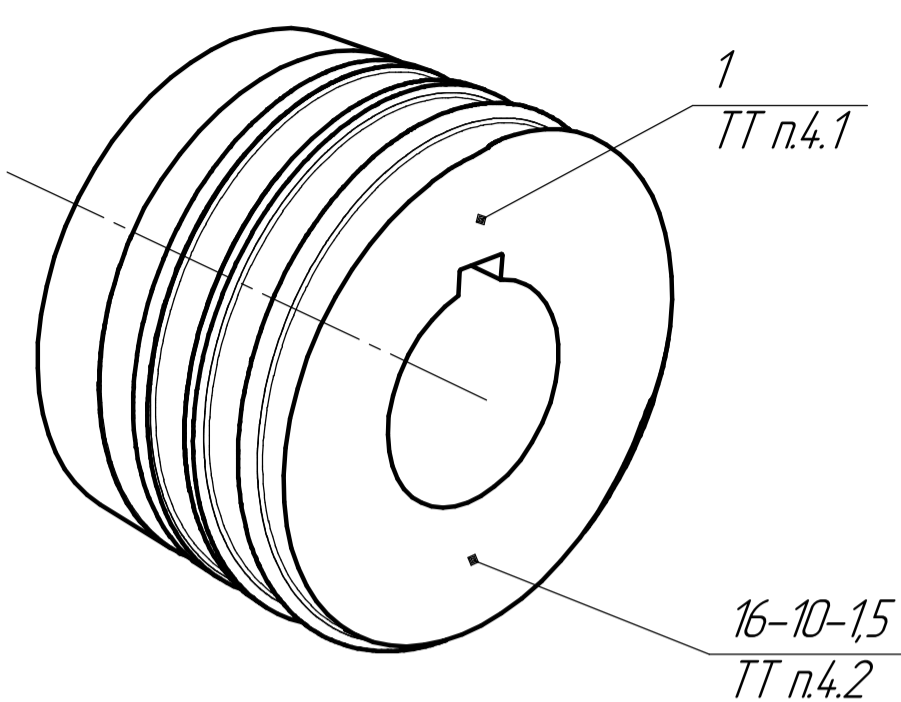

Изометрия

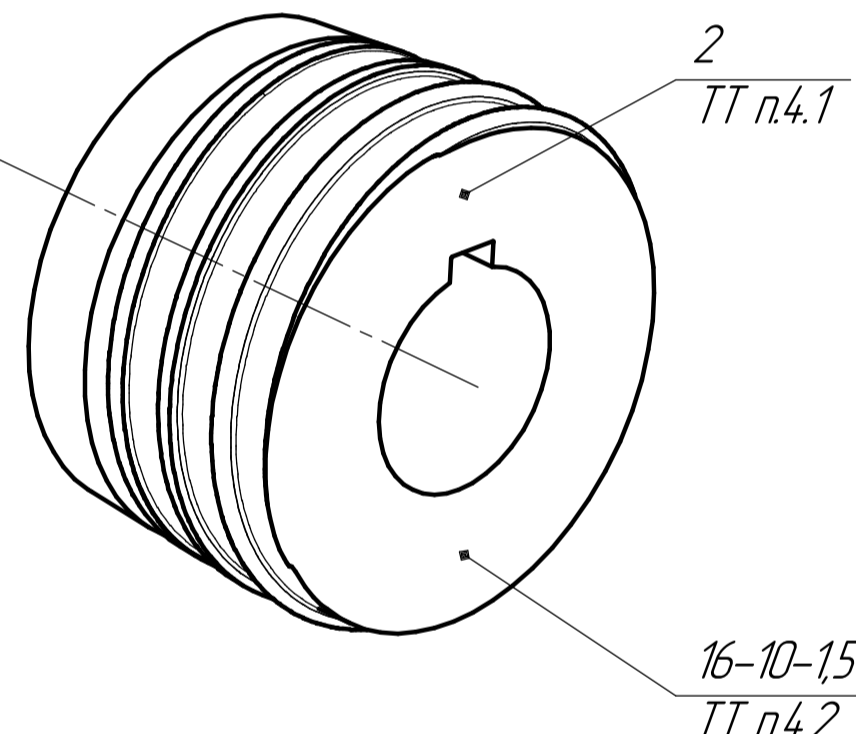

Г-Г(10:1) (для всех роликов)

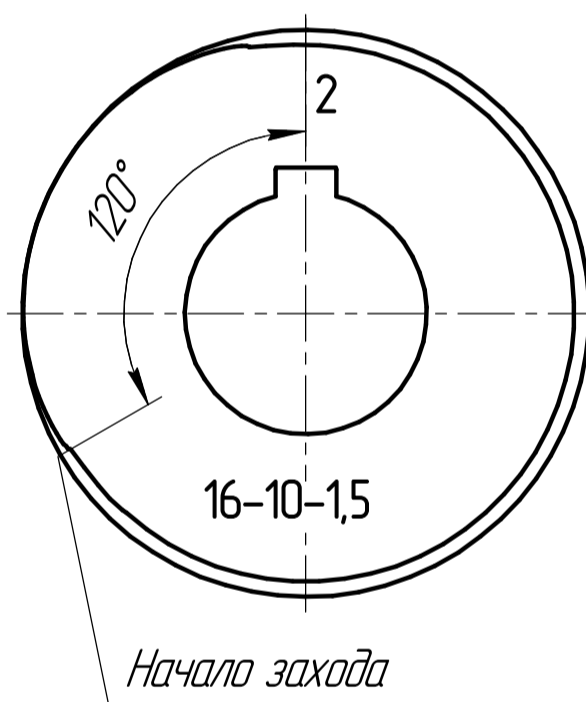
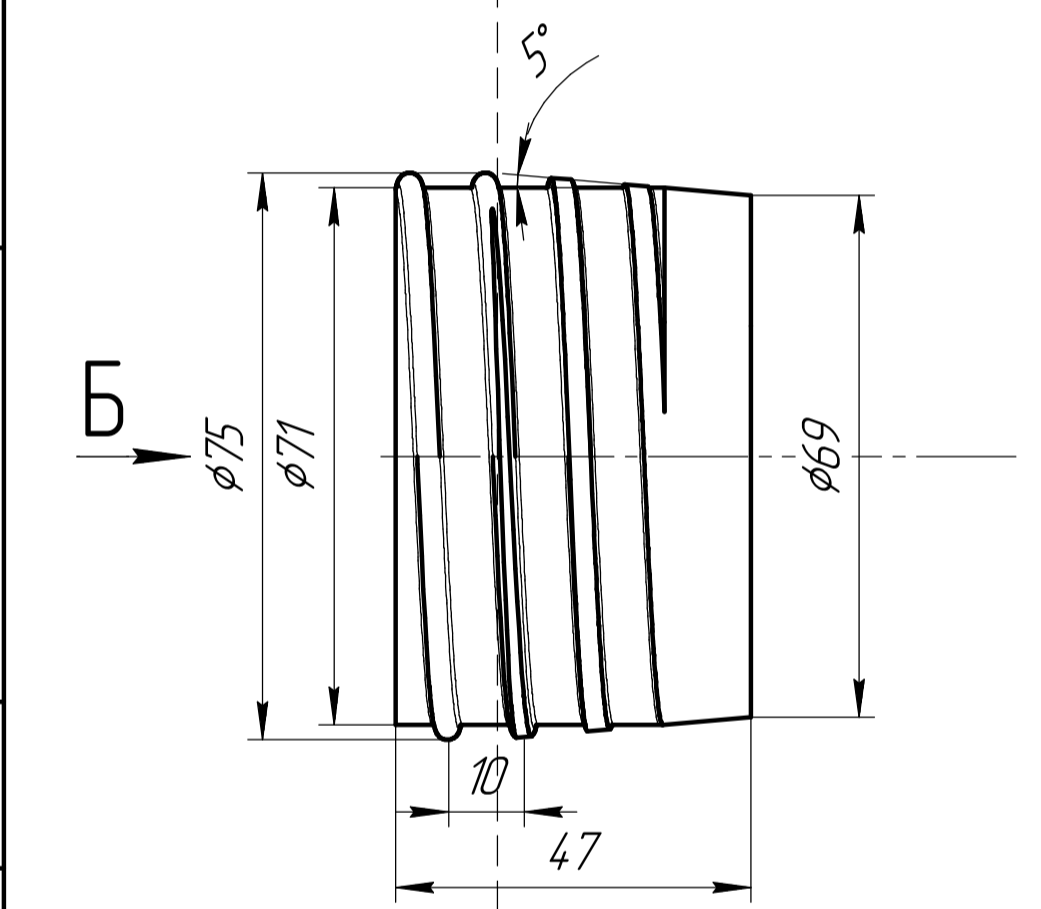
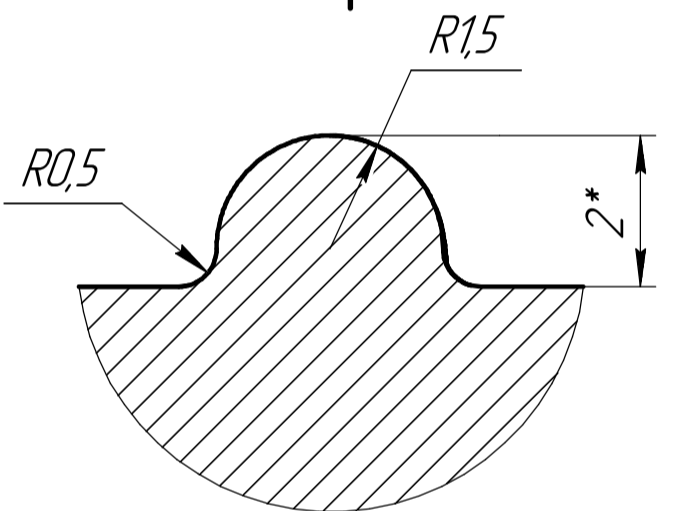

Изометрия

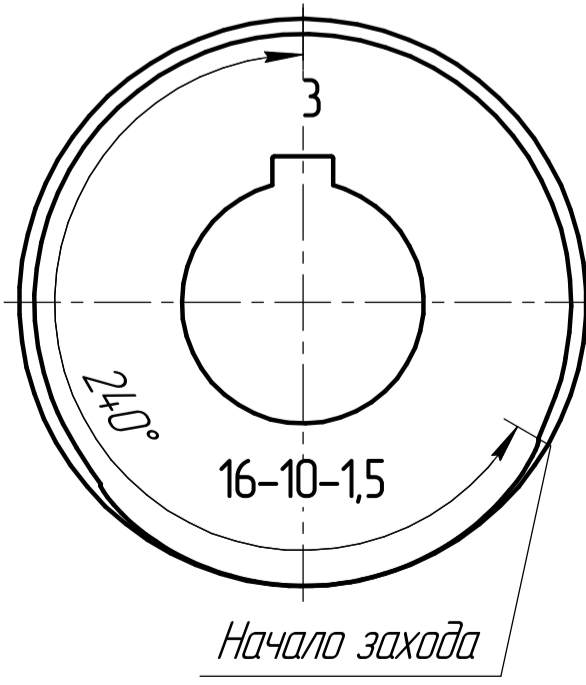
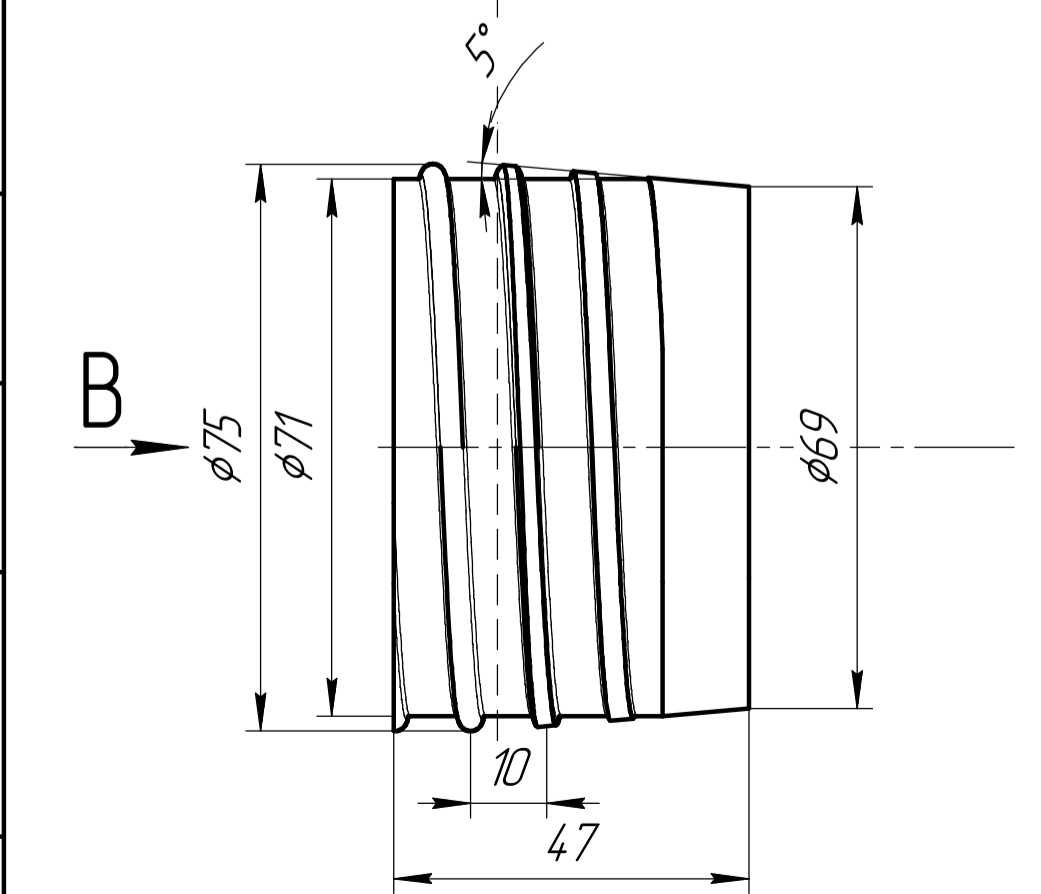
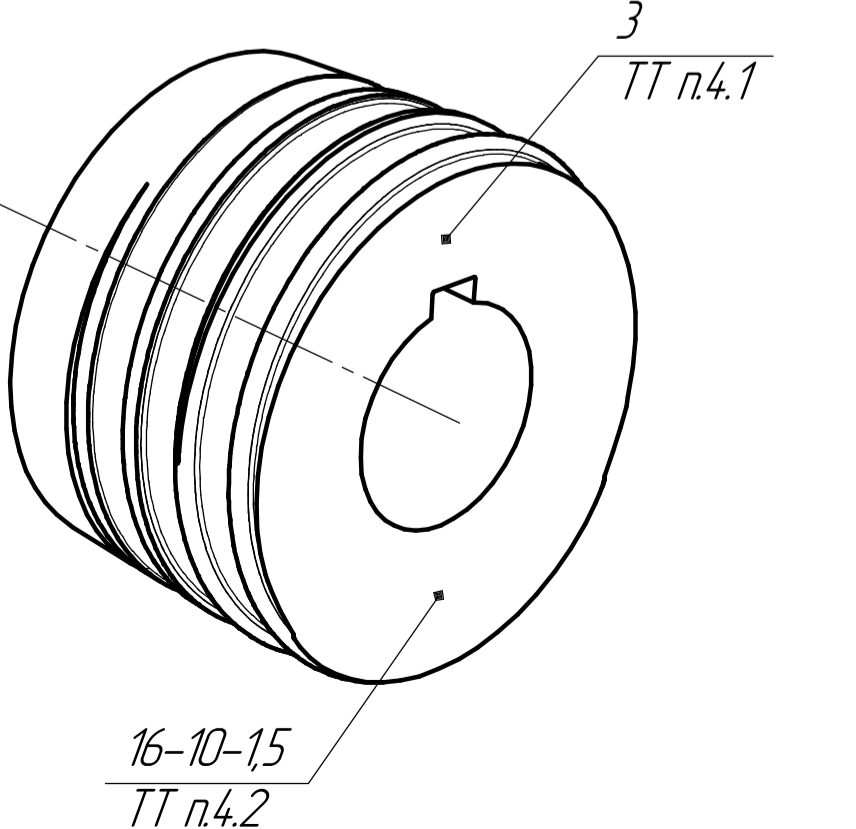

Обозначение	Наименование
ХПРТ 12-25.00.00.010.09	Ролик №1
ХПРТ 12-25.00.00.010.09-01	Ролик №2
ХПРТ 12-25.00.00.010.09-02	Ролик №3

- 1 HRC 44...48
- 2 Неуказанные предельные отклонения размеров: H12, h12, ±IT₂¹².
- 3 Направление витка ролика - правое
- 4 Маркировать ударным способом, шрифт 5-ПрЗ ГОСТ 26.008-85. Глубина маркировки 0,3 мм:
- 4.1 Маркировать номер ролика.
- 4.2 Маркировать минимальный диаметр прокатываемой трубы, шаг накатки и радиус кривизны выступа ролика (16-10-15)

ХПРТ 12-25.00.00.010.09				Лист	Масса	Масштаб
1	Изм./Лист	№ докум.	Подп.	Дата	1,16	1:1
Разраб.					Лист	Листов 1
Проб.						
Т.контр.						
Н.контр.						
Утв.						
Комплект роликов для накатки труб φ16...20мм						
В1-80 ГОСТ 2590-2006						
Круж 40Х ГОСТ 4543-2016						

Перв. примен.

Справ. №

Подп. и дата

Инд. № дил.

Взам. инд. №

Подп. и дата

Инд. № подл.